



<b>(NL)</b> Massagestoel Gebruikshandleiding	2-14	<b>(FIN)</b> Hierova nojatuoli Käyttöohje	80-92
<b>(P)</b> Poltrona de massagem Instruções de utilização	15-27	<b>(CZ)</b> Masážní křeslo Návod k použití	93-105
<b>(GR)</b> Πολυθρόνα μασάζ Οδηγίες χρήσης	28-40	<b>(SLO)</b> Masažni stol Navodila za uporabo	106-118
<b>(DK)</b> Massagestol Brugsanvisning	41-53	<b>(H)</b> Masszírozó fotel Használati útmutató	119-131
<b>(S)</b> Massagefåtölj Bruksanvisning	54-66	<b>(RO)</b> Fotoliu de masaj Instrucțiuni de utilizare	132-144
<b>(N)</b> Massasjestol Bruksanvisning	67-79		

## Geachte klant,

We zijn blij dat u hebt gekozen voor een product uit ons assortiment. Beurer staat voor hoogwaardige en grondig gecontroleerde kwaliteitsproducten op het gebied van beauty, warmte, zachte therapie, bloeddruk/diagnose, gewicht, massage en lucht.

Lees deze gebruikshandleiding zorgvuldig door en neem de aanwijzingen in acht.

Met vriendelijke groet,  
Uw Beurer-team

1. Voorgeschreven gebruik .....	2
2. Veiligheidsrichtlijnen.....	2
3. Ter introductie.....	4
4. Beschrijving van het apparaat .....	5
5. Ingebruikname.....	10
6. Bediening.....	12
7. Onderhoud en bewaren .....	13
8. Wat te doen bij problemen? .....	14
9. Technische gegevens.....	14
10. Verwijdering.....	14
11. Garantie en service .....	14

## Verklaring van de symbolen

In deze gebruikshandleiding en/of op het typeplaatje worden de volgende symbolen gebruikt.



### Waarschuwing!

Waarschuwt voor situaties met verwondingsrisico's of gevaar voor uw gezondheid.



### Let op!

Geeft aan dat bepaalde handelingen mogelijk schade veroorzaken aan het apparaat of de toebehoren.



### Belangrijk!

Verwijst naar belangrijke informatie.



Uitsluitend in gesloten ruimten gebruiken.



Geen naalden insteken!



Kruisverwijzing naar een andere paragraaf.

## Omvang van de levering

- Massagestoel
- Zitkussen
- Rugkussen
- Hoofdkussen
- Handschakelaar

## 1. Voorgeschreven gebruik

De massagestoel is bedoeld voor het masseren van de rug, de benen en de voeten.

Houd u aan de veiligheidsrichtlijnen in deze gebruikshandleiding.

Gebruik het apparaat alleen zoals in deze handleiding beschreven.

Het apparaat is alleen voor **privégebruik** en niet bedoeld voor medisch of commercieel gebruik.

## 2. Veiligheidsrichtlijnen

- Lees deze gebruikshandleiding zorgvuldig door! Het niet opvolgen van de volgende aanwijzingen kan leiden tot persoonlijk letsel of schade aan eigendommen.

- Bewaar de gebruikshandleiding en zorg ervoor, dat deze toegankelijk is voor alle gebruikers.
- Draag deze handleiding samen met het apparaat over.

## Stroomstoten



### Waarschuwing!

- Net als elk elektrisch apparaat moet ook deze massagestoel voorzichtig en bedachtzaam worden gebruikt om elektrische schokken te voorkomen.
- Gebruik het apparaat alleen met de op het apparaat aangegeven netspanning.

- Gebruik het apparaat nooit wanneer het apparaat of de toebehoren zichtbaar beschadigd zijn.
- Gebruik het apparaat niet wanneer er per ongeluk water op terecht is gekomen.
- Gebruik het apparaat niet tijdens onweer.

- Uitsluitend in gesloten ruimten gebruiken en direct zonlicht vermijden
- Schakel het apparaat in het geval van een defect of storing onmiddellijk uit. Trek de stekker uit het stopcontact.
- Trek niet aan het netsnoer om de stekker uit het stopcontact te trekken.
- Zorg ervoor dat het netsnoer niet wordt afgeklemd.
- Zorg ervoor dat het netsnoer niet in aanraking komt met warme oppervlakken.
- Zorg ervoor dat het apparaat, de schakelaar en het snoer niet in aanraking komen met water, damp of andere vloeistoffen.
- Gebruik/bedien het apparaat alleen met droge handen.
- Stoot niet tegen het apparaat en laat het niet vallen.

## Reparatie

### **Waarschuwing!**

- Het apparaat mag niet worden geopend.
- Reparaties aan elektrische apparatuur mogen alleen worden uitgevoerd door professionals. Ondeskundige reparaties kunnen leiden tot aanzienlijke gevaren voor de gebruiker. Ga voor onderhoud of reparaties naar een servicepunt of een erkende dealer, anders vervalt de garantie.
- Als de stekker en/of het netsnoer van het apparaat beschadigd zijn, moeten deze worden vervangen door de fabrikant of een geautoriseerd servicepunt.
- De ritssluiting van de massagestoel mag niet worden geopend. Deze is alleen aanwezig om producttechnische redenen.
- Prik niet met naalden of scherpe voorwerpen in de stoel.

## Brandgevaar

### **Waarschuwing!**

Oneigenlijk gebruik of het negeren van de instructies in de gebruikshandleiding kan brand veroorzaken!

- Zorg ervoor dat de ventilatiesleuven altijd vrij zijn. De ventilatiesleuven vrijhouden van stof, haar en dergelijke.
- Gebruik het apparaat niet in combinatie met andere elektrische apparaten (bijv. elektrische deken).
- Gebruik het apparaat niet in de nabijheid van benzine of andere licht ontvlambare stoffen.

## Bediening

### **Waarschuwing!**

Dit apparaat is uitsluitend bedoeld voor het masseren van de rug, de benen en de voeten van mensen. Gebruik van het apparaat is geen vervanging voor een medische behandeling. Gebruik het massageapparaat niet als een of meer van de volgende kenmerken op u van toepassing zijn.

#### **Gebruik het massageapparaat**

- niet bij een ziekelijke verandering of verwonding aan de rug (bijv. bij een hernia),
  - niet bij kinderen,
  - niet tijdens de zwangerschap,
  - niet wanneer u slaapt,
  - niet bij dieren,
  - niet bij activiteiten waarbij een onvoorspelbare reactie gevaar kan veroorzaken,
  - niet na de inname van substanties die het waarnemingsvermogen verminderen (bijv. pijnstillende medicijnen, alcohol),
- Raadpleeg uw arts, wanneer u twijfelt of het massageapparaat voor u geschikt is.

#### **Raadpleeg uw arts voordat u het massageapparaat gebruikt, vooral**

- wanneer u aan een ernstige ziekte lijdt of een operatie hebt ondergaan aan uw bovenlichaam,
  - wanneer u een pacemaker, implantaten of andere hulpmiddelen hebt,
  - bij trombose,
  - bij diabetes,
  - bij pijnklachten zonder duidelijke oorzaak.
- Dit apparaat is alleen bedoeld voor het in deze gebruikshandleiding beschreven gebruik. De fabrikant is niet aansprakelijk voor enige schade die voortkomt uit onjuist of onzorgvuldig gebruik.
  - Dit apparaat mag niet worden gebruikt door personen (waaronder kinderen) met beperkte fysieke, zintuiglijke of geestelijke vermogens, of personen die niet bekend zijn met de functionaliteiten/beperkingen van het apparaat. Gebruik is alleen toegestaan wanneer het plaatsvindt onder toezicht van een voor hun veiligheid verantwoordelijke persoon, of wanneer zij van deze persoon aanwijzingen hebben ontvangen voor het gebruik.
  - Raak het massagemechanisme en de rollers nooit met de handen aan wanneer het apparaat in gebruik is. Kans op knelgevaar.
  - Steek geen voorwerpen in de apparaatopeningen en steek niets in de roterende delen. Zorg dat de bewegende delen altijd vrij kunnen bewegen.
  - Er dient toezicht te worden gehouden op kinderen, zodat zij niet met het apparaat spelen.
  - Schakel het apparaat na ieder gebruik uit met de hoofdschakelaar.
  - Voorkom dat mensen over het netsnoer kunnen struikelen.

- Ga nooit op het apparaat staan en plaats geen voorwerpen op het apparaat.
- Masseer nooit gebieden met zwellingen, ontstekingen of eczeem.
- Gebruik het apparaat niet wanneer u last heeft van onverklaarbare maagpijn.
- De massagestoel mag telkens door slechts 1 persoon worden gebruikt.

- Het apparaat mag met maximaal 200 kg worden belast.

 **Let op!**

- Bescherm het apparaat tegen direct zonlicht.
- Gebruik het apparaat niet bij meer dan 40 graden.
- Controleer of het apparaat nog juist functioneert, nadat het langere tijd niet is gebruikt.

### 3. Ter introductie

Met de Beurer MC5000 massagestoel kunt u thuis genieten van een heerlijke massage. De massagestoel biedt verschillende massagesoorten die u een weldadige en verkwikkende massage geven.

U hebt keuze uit drie massageprogramma's die zich op verschillende gebieden richten. Bovendien biedt de massagestoel een luchtdruk-massage in het zit-, kuit- en voetgedeelte.

## 4. Beschrijving van het apparaat

### Buitenzijde

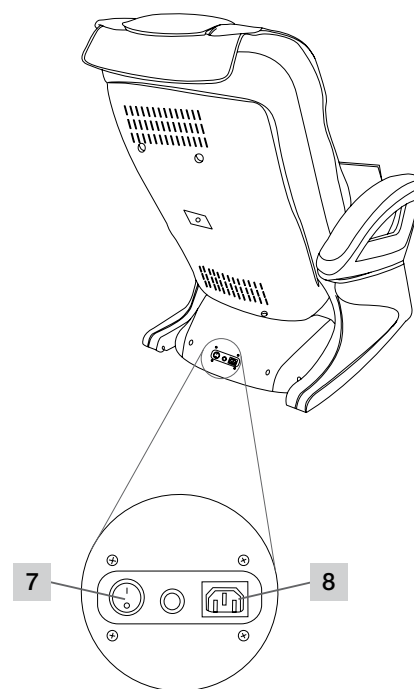
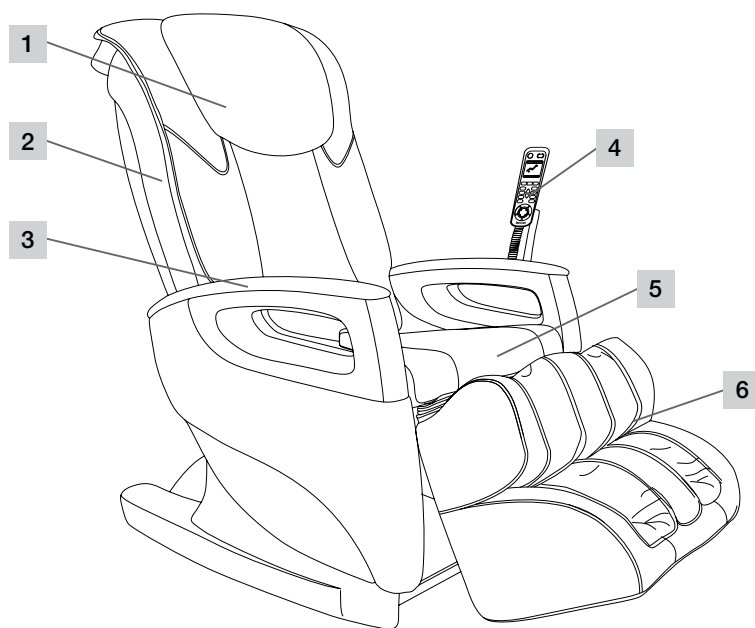

1 Hoofdkussen

2 Rugleuning

3 ArMLEuning

4 Handschakelaar

5 Zitkussen

6 Beensteun

7 Hoofschakelaar

8 Stroomaansluiting

### Binnenzijde

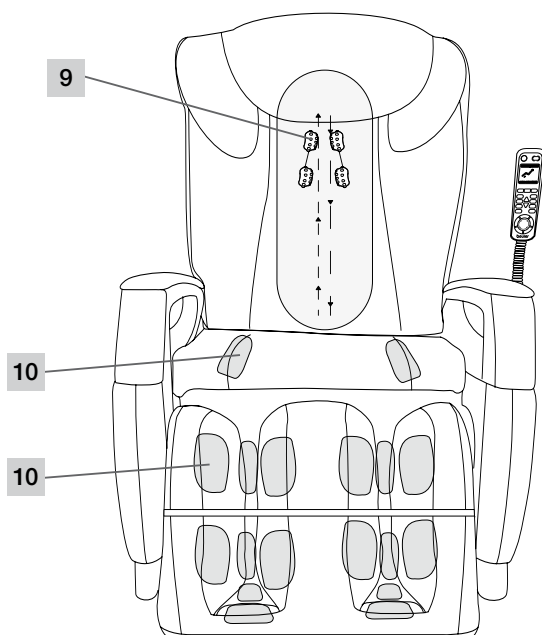

9 Massagerollers

10 Massagepunten  
luchtdrukmassage

## Handschakelaar

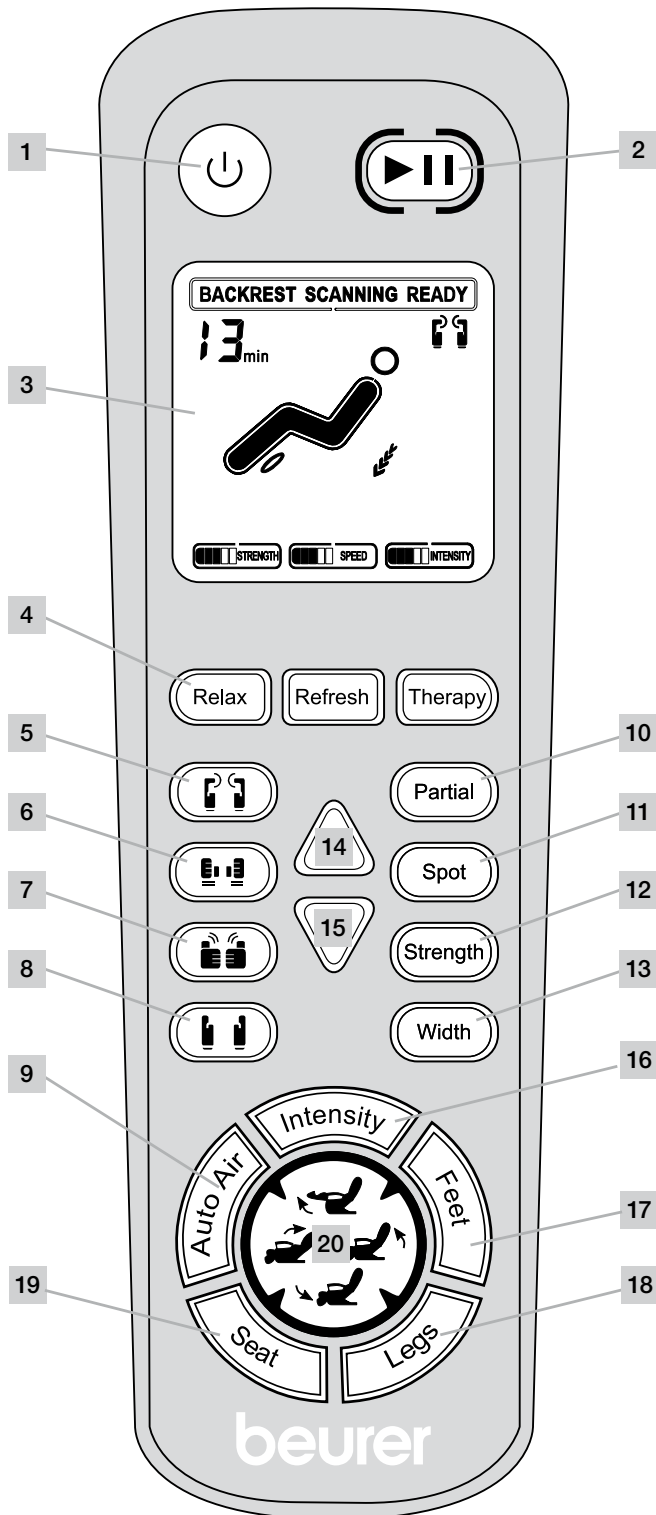

- 1 Aan/Uit-toets
- 2 Pauze-toets
- 3 Display
- 4 Automatische massageprogramma's
- 5 Kneedmassage
- 6 Klopmassage
- 7 Shiatsu-massage
- 8 Rolmassage
- 9 Automatisch programma luchtdrukmassage
- 10 Partial (deelmassage)
- 11 Spot (puntmassage)
- 12 Strength (intensiteit van de kneed- en klopmassage)
- 13 Width (afstand van de massagerollers)
- 14 Positie van de rollers omhoog
- 15 Positie van de rollers omlaag
- 16 Intensiteit (luchtdrukmassage)
- 17 Feet (luchtdrukmassage, voeten)
- 18 Legs (luchtdrukmassage, benen)
- 19 Seat (luchtdrukmassage, zitgedeelte)
- 20 Positietoetsen

Beensteun omhoog

Rugleuning omhoog

Beensteun omlaag

Rugleuning omlaag

## Toetsfuncties handshakelaar



### Aan/Uit-toets



- > Druk op de Aan/Uit-toets   
*De massagestoel is klaar voor gebruik.*

### Pauze-toets



- > Druk op de Pauze-toets   
*Het momenteel ingeschakelde programma wordt onderbroken. De massagestoel staat in stand-by-stand.*  
> Druk nogmaals op de Pauze-toets   
*Het programma wordt hervat vanaf het punt waarop het is onderbroken.*

### Display



Het display laat de functies die momenteel in gebruik zijn en de huidige instellingen zien.

- Het huidige massageprogramma
- De huidige instellingen van Strength en Intensity
- De huidige positie van de massagerollers
- De resterende massageuur

## Massageprogramma's

- De luchtdrukmassage kan afzonderlijk worden in- of uitgeschakeld.
- De massagestoel wordt na afloop van het massageprogramma in de stand-by-stand geschakeld.
- De massage kan te allen tijde worden gestopt. Druk daarvoor nogmaals op de massagetoets.
- De massage kan te allen tijde worden onderbroken. Druk daarvoor op de Pauze-toets.

*De momenteel geselecteerde instelling wordt weergegeven op het display.*

## Automatische massageprogramma's

Er zijn 3 massageprogramma's die automatisch aflopen: Relax, Refresh en Therapy. De luchtdrukmassage kan daarbij afzonderlijk worden in- of uitgeschakeld.

Deze automatische programma's masseren uw complete rug met een combinatie van kneed-, klop-, rol- en Shiatsu-massage.

### Relax



- > Druk op de Relax-toets   
*Het automatische massageprogramma wordt gestart.*  
*Totale duur: 15 minuten. Daarna wordt de massagestoel in de stand-by-stand geschakeld.*

### Refresh

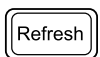

- > Druk op de Refresh-toets   
*Het automatische massageprogramma wordt gestart.*  
*Totale duur: 15 minuten. Daarna wordt de massagestoel in de stand-by-stand geschakeld.*

### Therapy

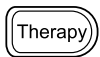

- > Druk op de Therapy-toets   
*Het automatische massageprogramma wordt gestart.*  
*Totale duur: 15 minuten. Daarna wordt de massagestoel in de stand-by-stand geschakeld.*

## Massageprogramma's

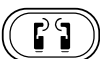

### Kneeden

- > Druk op de massagetoets   
*Het massageprogramma wordt gestart.*  
*Totale duur: 15 minuten. Daarna wordt de massagestoel in de stand-by-stand geschakeld.*



### Kloppen

- > Druk op de massagetoets   
*Het massageprogramma wordt gestart.*  
*Totale duur: 15 minuten. Daarna wordt de massagestoel in de stand-by-stand geschakeld.*



### Kneeden en kloppen

> Druk op de massagetoets kneden  en kloppen .

*De kneed- en de klopmassage kunnen tegelijkertijd worden geactiveerd.*



### Shiatsu

> Druk op de massagetoets .

*Het massageprogramma wordt gestart.*

*Totale duur: 15 minuten. Daarna wordt de massagestoel in de stand-by-stand geschakeld.*



### Rollen

> Druk op de massagetoets .

*Het massageprogramma wordt gestart.*

*Totale duur: 15 minuten. Daarna wordt de massagestoel in de stand-by-stand geschakeld.*

### Auto Air - luchtdrukmassage voor het zit-, kuit- en voetgedeelte.



> Druk op de Auto Air-toets .

*Het luchtdrukmassageprogramma wordt gestart.*

*Totale duur: 15 minuten. Daarna wordt de massagestoel in de stand-by-stand geschakeld.*

## Gerichte massages

---

### Partial - deelmassage



Terwijl er een massageprogramma bezig is:

> Druk op de Partial-toets .

*De deelmassage begint met de actuele positie van de massagerollers als middelpunt. Het gebied van 8 cm rondom dit middelpunt wordt intensief gemasseerd.*

> Druk nogmaals op de Partial-toets .

*Het massageprogramma wordt hervat.*

### Spot - puntmassage



Terwijl er een massageprogramma bezig is:

> Druk op de Spot-toets .

*De puntmassage begint met de actuele positie van de massagerollers als middelpunt. Direct rondom dit middelpunt wordt intensief gemasseerd.*

> Druk nogmaals op de Spot-toets .

*Het massageprogramma wordt hervat.*

## Instellingen

---

### Strength - intensiteit, voor kneed- en klopmassage

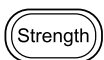

U kunt kiezen uit de instellingen licht, gemiddeld, sterk en uit.

> Druk op de Strength-toets  tijdens de automatische massageprogramma's kneden en kloppen

*Iedere keer dat er gedrukt wordt, wordt de eerstvolgende instelling geselecteerd.*

### Width - afstand van de massagerollers



U kunt kiezen uit de instellingen smal, gemiddeld en breed.

> Druk op de Width-toets  tijdens de klop- en rolmassage

*Iedere keer dat er gedrukt wordt, wordt de eerstvolgende instelling geselecteerd.*

### Positie van de rollers omhoog



> Druk op de Omhoog-toets  tijdens de deel- en puntmassage

*De massagerollers bewegen omhoog.*

### Positie van de rollers omlaag



> Druk op de Omlaag-toets  tijdens de deel- en puntmassage

*De massagerollers bewegen omlaag.*



### Luchtdrukmassage; intensiteit



U kunt kiezen uit de instellingen licht, gemiddeld, sterk en uit.

> Druk op de Intensity-toets

*Iedere keer dat er gedrukt wordt, wordt de eerstvolgende instelling geselecteerd.*

### Luchtdrukmassage, voeten



U kunt kiezen uit de instellingen aan en uit.

> Druk op de Feet-toets

*Met iedere druk op de toets wordt de functie in- of uitgeschakeld.*

### Luchtdrukmassage, benen



U kunt kiezen uit de instellingen aan en uit.

> Druk op de Legs-toets

*Met iedere druk op de toets wordt de functie in- of uitgeschakeld.*

### Luchtdrukmassage, zitgedeelte



U kunt kiezen uit de instellingen aan en uit.

> Druk op de Seat-toets

*Met iedere druk op de toets wordt de functie in- of uitgeschakeld.*

## Positietoetsen voor zit- en ligposities

---

De functies zijn met en zonder ingeschakelde massage beschikbaar.

### Positietoets **Beensteun omhoog**



> Druk op de positietoets en houd deze ingedrukt

*De beensteun komt omhoog.*

> De positietoets loslaten

*De beensteun blijft in de huidige positie staan.*

### Positietoets **Rugleuning omhoog**



> Druk op de positietoets en houd deze ingedrukt

*De rugleuning komt omhoog.*

> De positietoets loslaten

*De rugleuning blijft in de huidige positie staan.*

### Positietoets **Beensteun omlaag**



> Druk op de positietoets en houd deze ingedrukt

*De beensteun zakt.*

> De positietoets loslaten

*De beensteun blijft in de huidige positie staan.*

### Positietoets **Rugleuning omlaag**



> Druk op de positietoets en houd deze ingedrukt

*De rugleuning zakt.*

> De positietoets loslaten

*De rugleuning blijft in de huidige positie staan.*

## 5. Ingebruikname

### ⚠ Waarschuwing!

- Houd verpakkingsmateriaal buiten het bereik van kinderen.  
Kinderen kunnen hierin stikken.
- Lees voordat u het apparaat gaat gebruiken de veiligheidsrichtlijnen in het hoofdstuk Veiligheid goed door.  
▷ Veiligheid pagina 2 en 3.

### ⚠ Let op!

- De massagestoel kan uw vloer beschadigen.  
Leg een geschikte slijpbestendige mat onder de massagestoel.

### Plaatsing

- Plaats de massagestoel op een stabiele en vlakke ondergrond.
- Verwijder voordat u de stoel gebruikt alle obstakels voor en achter de massagestoel, zodat de rugleuning vrij omlaag en de beensteun omhoog kan komen.

### Uitpakken en montage

De massagestoel MC5000 wordt in de doos geleverd.

### ⚠ Let op!

Open de verpakking niet met scherp en puntig gereedschap (stanleymes).

#### Stap 1

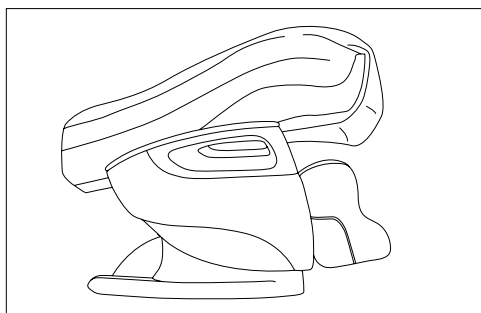

- > Open de doos en houd de massagestoel vast aan de aangegeven draagpunten
- > Haal de stoel uit de doos  
*Hiervoor zijn 4 personen nodig.*
- > Verwijder voorzichtig het volledige verpakkingsmateriaal

#### Stap 2

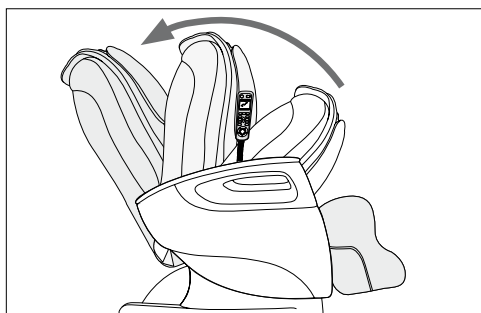

- > Klap de rugleuning omhoog in de zitpositie totdat de vergrendeling hoorbaar vastklikt  
*De rugleuning staat nu op ca. 115°.*

### Stap 3

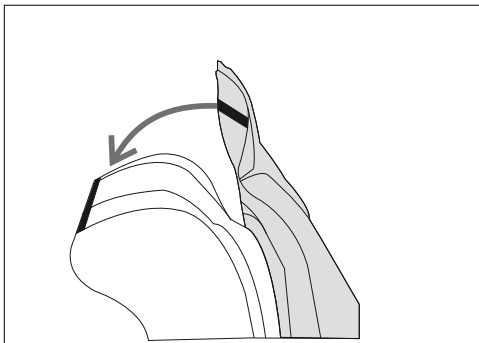

- > Verbind het onderste einde van het rugkussen en het achterste einde van het zitkussen met de ritsluiting
- > Leg het zitkussen met het rugkussen over de rugleuning op de massagestoel
- > Verbind het rugkussen en de rugleuning met de ritsluiting

### Stap 4

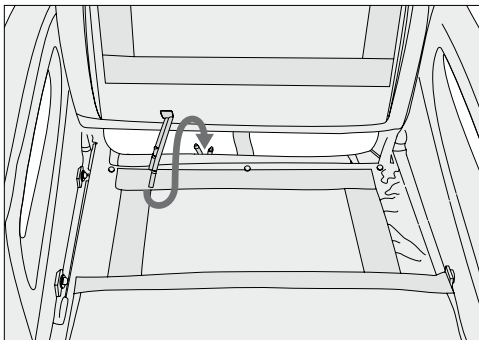

- > Klap het zitkussen naar achteren tegen de rugleuning
- > Verbind de luchtslangen achter de zitting met de luchtslangen aan het zitkussen  
Verbind de rood gemarkeerde slang met de rood gemarkeerde aansluiting  
Verbind de wit gemarkeerde slang met de wit gemarkeerde aansluiting
- > Leg het zitkussen weer op de zitting

**i** Belangrijk! Zorg ervoor dat de slangen niet klemmen. Positioneer de slangen op dusdanige wijze dat ze knikvrij zijn geplaatst zonder elkaar te kruisen.

### Stap 5



- > Steek de stekker in een stopcontact
- > Schakel de hoofdschakelaar onder aan de achterzijde in
- > Schakel de massagestoel in met de Aan/Uit-toets  op de handschakelaar

*De massagestoel is nu klaar voor gebruik.*

## 6. Bediening

### ⚠ Waarschuwing!

- Lees voordat u het apparaat gaat gebruiken de veiligheidsrichtlijnen in het hoofdstuk Veiligheid goed door.  
▷ Veiligheid pagina 2 en 3.

### Kantelgevaar.

- Ga altijd in een rechte houding en voorzichtig in de stoel zitten. Ga nooit in de stoel zitten als deze in de ligpositie staat.

### ⚠ Let op!

- Als er huidirritaties optreden, in welke vorm dan ook, dient u de behandeling direct te stoppen.

### i Belangrijk!

- Verwijder tijdens de massage nooit het hoofd- en/of rugkussen.

## Voor het inschakelen

- Draag tijdens de massage comfortabele kleding.
- Haal alle voorwerpen uit uw broekzakken (bijv. sleutels, zakmessen, mobiele telefoons).
- Neem een comfortabele, ontspannen houding aan.
- Ga altijd in het midden van de stoel zitten, zodat de wervelkolom precies tussen de massagerollers ligt.
- De massage hoort te allen tijde als aangenaam en ontspannen ervaren te worden. Als u het gevoel hebt dat de massage pijnlijk of onaangenaam wordt, stop dan met de massage of wijzig uw zitpositie.
- Als het apparaat langere tijd niet wordt gebruikt, controleer dan eerst of het nog juist functioneert alvorens het opnieuw te gebruiken.

## De massage starten

> Druk op de Aan/Uit-toets  op de handschakelaar. De massagestoel wordt na het inschakelen in een gemiddelde ligpositie gebracht. U kunt nu een van de massageprogramma's selecteren.

- Nadat er een automatisch massageprogramma (Relax, Refresh of Therapy) is geselecteerd, wordt de complete rug afgetast om de lengte van de gebruiker te bepalen.
- Nadat er een massageprogramma (knedend, kloppen, rollen of Shiatsu) is geselecteerd, kan de luchtdrukmassage afzonderlijk worden ingeschakeld.
- Druk op de Intensity-toets  om de intensiteit van de luchtdrukmassage in te stellen of uit te schakelen.
- De luchtdrukmassage kan afzonderlijk worden in- of uitgeschakeld voor het zitgedeelte, de benen en de voeten.  
▷ Toetsen voor massageprogramma's

## Ligpositie/zitpositie

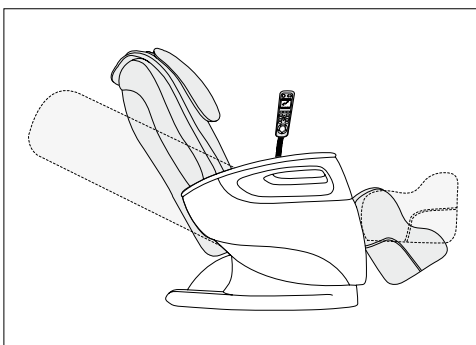

- > De massagestoel in de gewenste ligpositie brengen. Een horizontale ligpositie is mogelijk. De rugleuning en de beensteun kunnen afzonderlijk omhoog of omlaag worden gebracht. De functies zijn met en zonder ingeschakelde massage beschikbaar.  
▷ Positietoetsen voor zit- en ligposities

## De massagestoel uitschakelen

Nadat een massageprogramma is afgelopen, schakelt de stoel automatisch in de stand-by-stand.

### ⚠ Let op!

Gebruik het apparaat hooguit 15 minuten aan een stuk, anders bestaat het risico op oververhitting. Laat het apparaat ten minste 30 minuten afkoelen alvorens het opnieuw te gebruiken.

Tijdens de massage kunt u het apparaat te allen tijde uitschakelen met de Aan/Uit-toets .

*De massagestoel wordt in de uitgangspositie teruggezet. De bedrijfsindicator knippert.*

- > Schakel de massagestoel uit met behulp van de hoofdschakelaar onder de rugleuning
- > Trek de stekker uit het stopcontact

## Overige instellingen, bedieningsmogelijkheden

### Inklapmechanisme

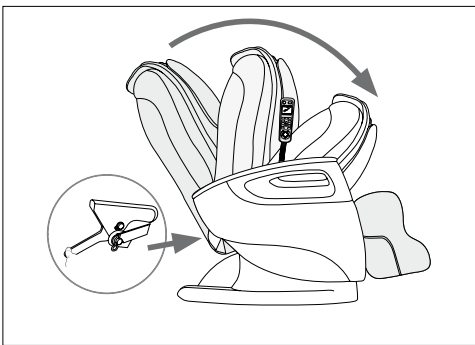

Om de massagestoel ruimtebesparend op te kunnen bergen, kan deze worden ingeklapt.

- > Schakel de handschakelaar uit met de Aan/Uit-toets .

*De massagestoel wordt in de uitgangspositie teruggezet.*

- > Schakel de massagestoel uit met behulp van de hoofdschakelaar zodra de uitgangspositie is bereikt
- > Trek de stekker uit het stopcontact
- > Maak onder aan de achterzijde van de rugleuning de vergrendeling los
- > Duw de rugleuning voorzichtig naar voren op de zitting  
Leg het rugkussen indien gewenst eerst naar achteren over de rugleuning

### Transportwielen

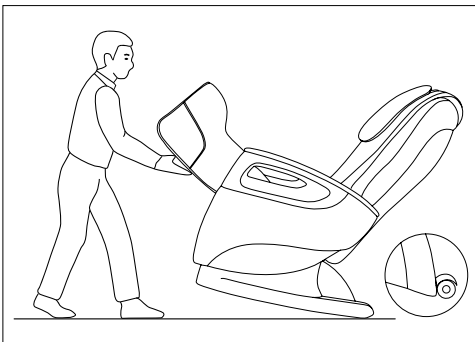

De massagestoel is aan de achterzijde uitgerust met wielen.

Daardoor kan het apparaat eenvoudig over een vlakke ondergrond worden getransporteerd.

Attentie! Gebruik een mat om schade aan uw vloer te voorkomen.

## 7. Onderhoud en bewaren

### ⚠ Waarschuwing!

- Schakel het apparaat na ieder gebruik en voor iedere reiniging uit met behulp van de hoofdschakelaar.
- Trek de stekker uit het stopcontact.

- > Veeg de massagestoel regelmatig af met een pluisvrije, droge doek of een licht vochtige doek.
- > Gebruik iedere 2-3 maanden een schone doek die licht bevochtigd is met een verzorgingsproduct voor kunstleer en veeg daarmee de stoel af.
- > Droog de stoel daarna af met een schone, droge doek.

*Kunstleer is vetgevoelig. Reinig de massagestoel alleen met bewezen verzorgingsproducten voor kunstleer.*

### Belangrijk!

- Reinig het apparaat alleen op de voorgeschreven manier.
- Er mogen geen vloeistoffen doordringen in het apparaat.
- Gebruik geen oplosmiddelhoudende schoonmaakmiddelen.
- Gebruik geen agressieve reinigingsmiddelen. Deze kunnen het oppervlak beschadigen.

▷ Inklapmechanisme zie boven

## 8. Wat te doen bij problemen?

Probleem	Oorzaak	Oplossing
Schurende geluiden tijdens het gebruik.	Deze geluiden zijn normaal en zijn afkomstig van de werkende motor of de massagerollers die tegen het kussen wrijven.	Er hoeft niet te worden ingegrepen.
De massage kan niet worden gestart.	De stekker is niet verbonden met het stopcontact.	> Steek de stekker in het stopcontact.
	De massagestoel is niet met behulp van de hoofdschakelaar ingeschakeld.	> Schakel de massagestoel met behulp van de hoofdschakelaar in.
	De zekering voor de massagestoel heeft de stroomtoevoer onderbroken.	> Neem in dit geval contact op met onze klantenservice.
Rugleuning of beensteun kunnen niet omhoog of omlaag worden gebracht.	Rugleuning en/of beensteun zijn overbelast of geblokkeerd.	> Verwijder objecten die het apparaat blokkeren.
De massagefunctie stopt terwijl de stoel in gebruik is.	De beveiliging tegen oververhitting is in werking gezet.	> Schakel de massagestoel uit en laat deze 30 minuten afkoelen. Schakel het apparaat daarna opnieuw in.
	De maximale werkingsduur is bereikt.	

## 9. Technische gegevens

Productnaam	Massagestoel MC5000
Netspanning/-frequentie	220-240 V ~ 50/60 Hz
Energieverbruik	200 W
Afmeting (in ligpositie)	Lengte 191 cm, breedte 73 cm, hoogte 64 cm
Gewicht	netto 61 kg, met verpakking 76 kg
Maximaal draagvermogen	200 kg

## 10. Verwijdering

Neem de plaatselijke voorschriften voor het verwijderen van de materialen in acht. Verwijder het apparaat conform verordening 2002/96/EC betreffende afgedankte elektrische en elektronische apparatuur - WEEE (Waste Electrical and Electronic Equipment).

Voor meer informatie kunt u contact opnemen met de bevoegde instanties voor afvalverwijdering.



## 11. Garantie en service

Neem voor garantieclaims of serviceverzoeken contact op met de betreffende klantenservice in uw land.

U kunt het adres in de bijgevoegde adressenlijst vinden.

## Estimado cliente:

Agradecemos a preferência que deu à nossa marca ao optar por um produto da nossa gama. A nossa marca é sinónimo de produtos de alta qualidade nas áreas da beleza, do calor, da terapia suave, da(o) tensão arterial/diagnóstico, do peso, da massagem e da ventilação, submetidos a controlos rigorosos.

1. Utilização prevista .....	15
2. Indicações de segurança .....	15
3. Informações de fundo .....	17
4. Descrição do dispositivo .....	18
5. Colocação em funcionamento .....	23
6. Utilização .....	25
7. Conservação e armazenamento .....	26
8. O que fazer em caso de problemas? .....	27
9. Dados técnicos .....	27
10. Eliminação .....	27
11. Garantia e serviço de assistência .....	27

## Material fornecido

- Poltrona de massagem
- Almofada do assento
- Almofada das costas
- Almofada para a cabeça
- Interruptor de mão

Pedimos que leia todas as instruções de utilização com atenção e que respeite as indicações dadas.

Com os melhores cumprimentos,  
A sua equipa da Beurer

## Explicação dos símbolos

Nestas instruções de utilização e/ou na chapa de características é usada a simbologia a seguir indicada.



### Aviso!

Advertência para o risco de lesões ou perigos para a sua saúde.



### Atenção!

Indicação de segurança alertando para o risco de danos no(s) aparelho(s)/ acessório(s).



### Importante!

Chamada de atenção para informações importantes.



Usar apenas em recintos fechados.



Não espetar agulhas!



Remete para outro parágrafo.

## 1. Utilização prevista

A poltrona de massagem destina-se a massajar as costas, as pernas e os pés.

Observe as indicações em matéria de segurança dadas nestas instruções de utilização.

Use o aparelho unicamente da forma descrita. O produto destina-se apenas à **auto-aplicação**, não estando previsto o seu uso para fins médicos ou comerciais.

## 2. Indicações de segurança

- Leia estas instruções de utilização atentamente! A inobservância das indicações seguintes pode causar danos pessoais ou materiais.

- Guarde estas instruções de utilização e disponibilize-as a todos os utilizadores.
- Se der o aparelho a terceiros não se esqueça de entregar as instruções juntamente.

## Choque eléctrico



### Aviso!

- Tal como qualquer outro dispositivo eléctrico, esta poltrona de massagem também tem de ser usada com cautela, de forma a evitar os riscos causados por choque eléctrico.
- Use este aparelho apenas com a tensão de rede especificada.

- Nunca use o aparelho se ele ou algum dos seus acessórios estiver visivelmente danificado.
- Não o use se o tiver salpicado acidentalmente com água.
- Não use o aparelho durante uma trovoadas.

- Use-o só em recintos fechados e evite expô-lo à radiação solar directa.
- Na presença de quaisquer avarias ou falhas de funcionamento, desligue o aparelho imediatamente. Tire a ficha da tomada de corrente.
- Não puxe pelo cabo para tirar a ficha da tomada.
- Não entale o cabo de ligação à rede.
- Mantenha o cabo de ligação à rede afastado de superfícies quentes.
- Assegure-se de que o aparelho, o interruptor e o cabo não entram em contacto com água, vapor ou outros líquidos.
- Ao usar/operar o aparelho, assegure-se sempre de que tem as mãos secas.
- Não exponha o aparelho a impactos e não o deixe cair.

## Reparação

### Aviso!

- O aparelho não pode ser aberto.
- Os aparelhos eléctricos só podem ser reparados por pessoal devidamente especializado. As reparações realizadas por não profissionais podem representar perigos significativos para o utilizador. Para fins de reparação, contacte o serviço de assistência ou um revendedor autorizado, caso contrário perderá o direito à garantia.
- Se a ficha ou o cabo de ligação à rede estiverem danificados, terão de ser substituídos pelo fabricante ou por um serviço de assistência ao cliente autorizado.
- O fecho éclair da poltrona de massagem não pode ser aberto. Apenas é usado por motivos inerentes à tecnologia de fabrico.
- Não espetar agulhas ou outros objectos pontiagudos na poltrona.

## Perigo de incêndio

### Aviso!

Se o aparelho for usado indevidamente ou se as instruções de utilização não forem respeitadas, pode existir perigo de incêndio!

- Assegure-se sempre de que os rasgos de ventilação estão desobstruídos. Mantenha os rasgos de ventilação sempre livres de pó, cabelos e outros materiais parecidos.
- Não use o aparelho juntamente com outros dispositivos eléctricos (por ex. cobertor térmico).
- Nunca use o aparelho nas proximidades de gasolina ou de outras substâncias facilmente inflamáveis.

## Utilização

### Aviso!

Este aparelho destina-se exclusivamente a massajar as costas, as pernas e os pés do corpo humano. Não substitui o tratamento médico. Não utilize o aparelho de massagem se um ou vários dos avisos seguintes se aplicar a si.

#### **O aparelho de massagem não deve ser usado**

- sempre que uma parte das costas que se pretenda massajar apresentar qualquer patologia ou ferimento (por ex., dores ciáticas),
- para fazer massagens em crianças,
- durante a gravidez,
- enquanto está a dormir,
- para fazer massagens em animais,
- em nenhuma actividade em que uma reacção imprevista possa ser perigosa,
- depois de ter tomado substâncias que possam provocar uma redução da capacidade de percepção (por ex., medicamentos analgésicos, álcool).

Se tiver alguma dúvida sobre a adequação do aparelho de massagem para si próprio, consulte o seu médico assistente.

#### **Antes de usar o aparelho de massagem, consulte o seu médico assistente, especialmente**

- se sofrer de uma doença grave ou se tiver sido submetido a uma cirurgia no tronco,
  - se usar um pacemaker, implantes ou outros dispositivos auxiliares,
  - após trombozes,
  - se tiver diabetes,
  - ou se tiver dores de origem desconhecida.
- O aparelho só deve ser usado para os fins previstos descritos nestas instruções de utilização. O fabricante não poderá ser responsabilizado por danos decorrentes de uma utilização incorrecta ou irresponsável.
  - O aparelho não foi concebido para ser usado por pessoas (incluindo crianças) limitadas nas suas faculdades psíquicas, sensoriais ou mentais, nem por pessoas inexperientes e/ou mal informadas, excepto sob a supervisão de uma pessoa responsável pela sua segurança ou que dela recebam instrução sobre a forma correcta de utilizar o aparelho.
  - Durante o funcionamento, nunca meta as mãos no mecanismo de massagem e nos roletes. Existe o perigo de entalamento.
  - Não introduza quaisquer objectos pelas aberturas do aparelho nem entre as peças rotativas. Assegure-se de que as peças móveis se podem sempre mover livremente.
  - As crianças devem ser supervisionadas para assegurar que não brincam com o aparelho.
  - Depois de o usar, desligue sempre o aparelho no interruptor principal.



- Disponha o cabo de ligação à rede sempre de maneira a que ninguém possa tropeçar nele.
- Nunca se ponha de pé em cima do aparelho, nem deposite quaisquer objectos no aparelho.
- Nunca massaje partes do corpo que tenham inchaços, inflamações ou eczemas.
- Não use o aparelho se tiver dores de estômago inexplicáveis.
- A poltrona de massagem só pode ser usada por uma pessoa de cada vez.

- O peso máximo que o aparelho pode suportar são 200 kg.



#### **Atenção!**

- Proteja o aparelho da radiação solar directa.
- Não use o aparelho a temperaturas superiores a 40 graus Celsius.
- Após um intervalo de inactividade mais prolongado, verifique sempre o funcionamento correcto do aparelho antes de voltar a usá-lo.

### **3. Informações de fundo**

Com a poltrona de massagem MC5000 da Beurer poderá desfrutar de uma massagem privativa em sua casa.

A poltrona de massagem oferece várias modalidades para lhe proporcionar uma massagem tonificante e revigorante.

Existem três programas de massagem para zonas-alvo distintas do seu corpo.

Além disso, a poltrona de massagem dispõe de uma massagem por pressão de ar na área do assento, na zona da barriga das pernas e na zona dos pés.

## 4. Descrição do dispositivo

### Lado exterior

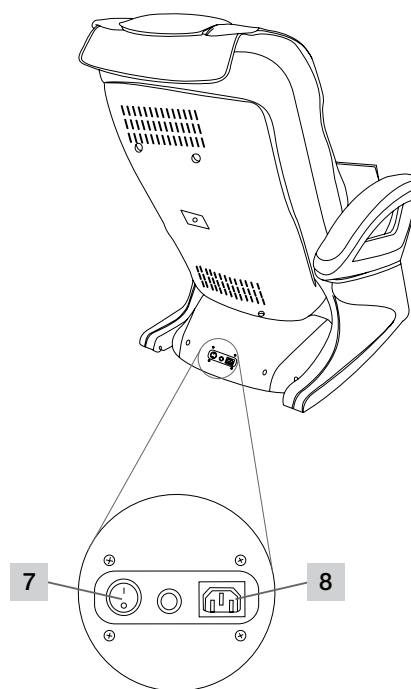
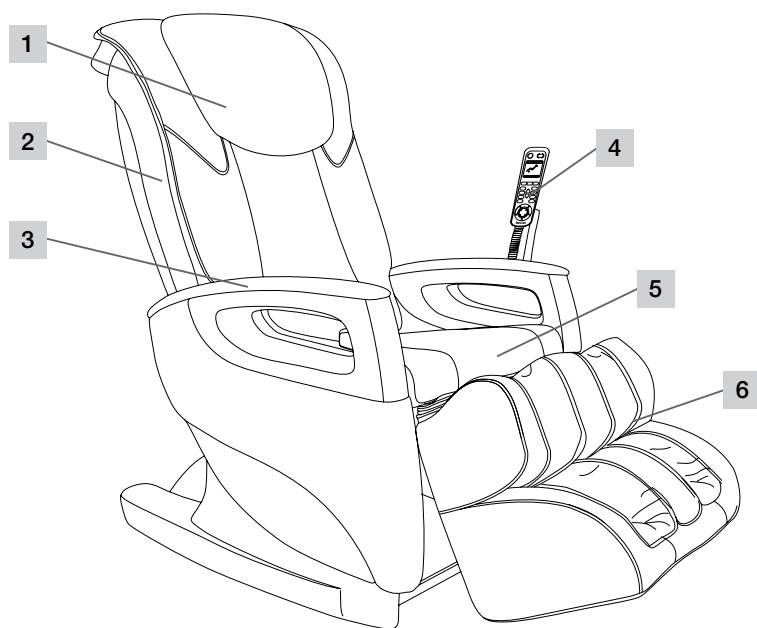

1 Almofada para a cabeça

2 Apoio das costas

3 Apoio de braço

4 Interruptor de mão

5 Almofada do assento

6 Apoio das pernas

7 Interruptor principal

8 Ligação à corrente

### Mecanismo interior

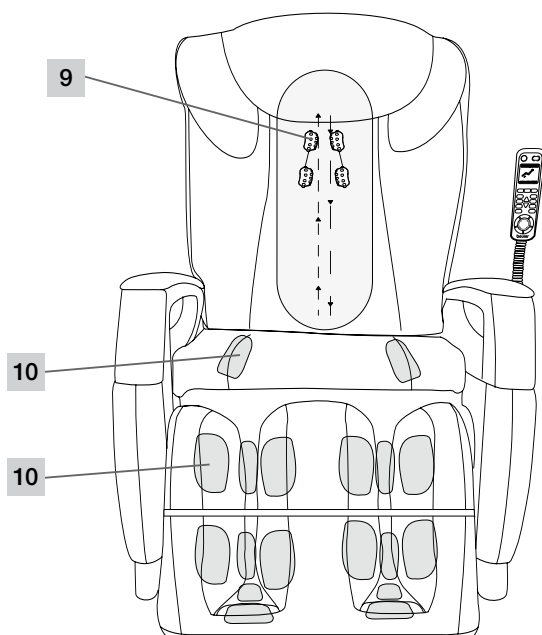

9 Roletes de massagem

10 Pontos de massagem por pressão de ar

## Interruptor de mão

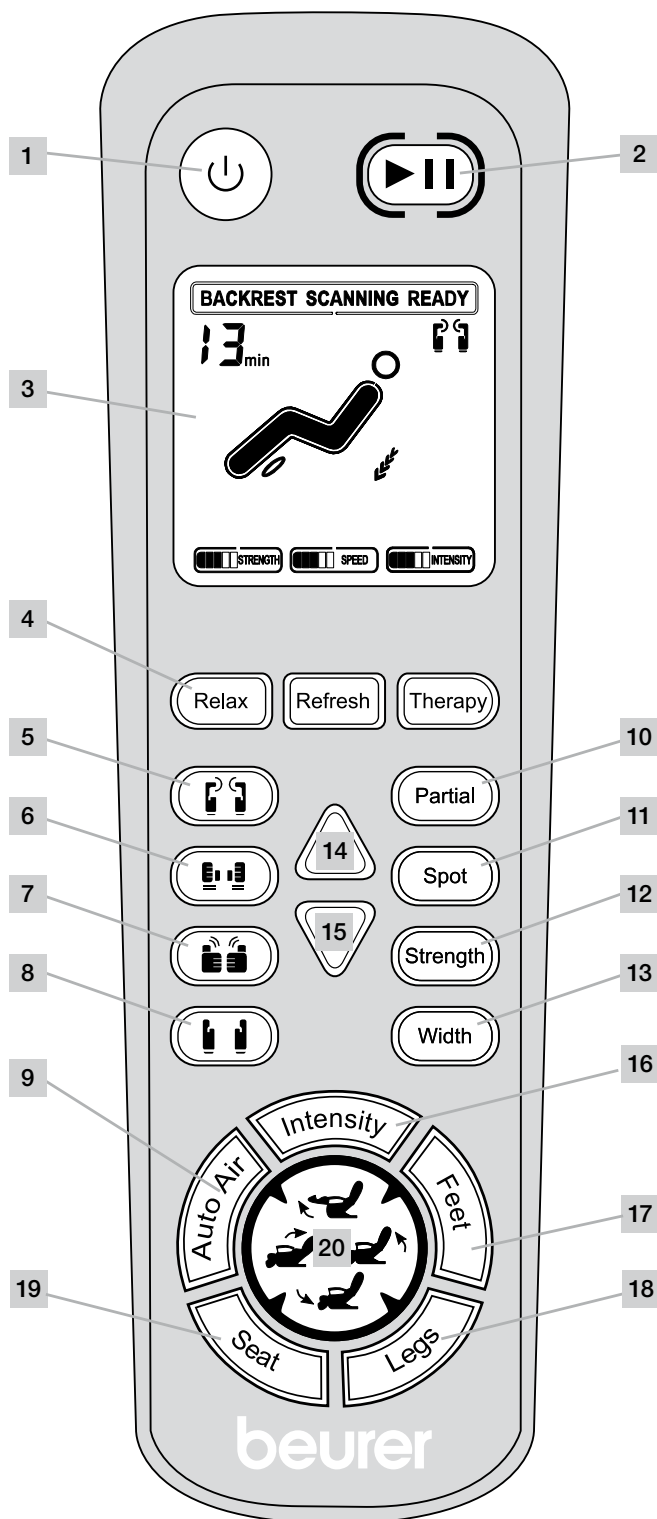

- 1 Botão de ligar/desligar
- 2 Tecla de intervalo
- 3 Visor
- 4 Programas de massagem automáticos
- 5 Massagem de amassamento
- 6 Massagem de percussão
- 7 Massagem shiatsu
- 8 Massagem de rolamento
- 9 Programa automático de massagem por pressão de ar
- 10 Partial (massagem parcial)
- 11 Spot (massagem localizada)
- 12 Strength (intensidade da massagem de amassamento e de percussão)
- 13 Width (distância dos roletes de massagem)
- 14 Posição dos roletes para cima
- 15 Posição dos roletes para baixo
- 16 Intensidade (massagem por pressão de ar)
- 17 Feet (massagem por pressão de ar, pés)
- 18 Legs (massagem por pressão de ar, pernas)
- 19 Seat (massagem por pressão de ar, assento)
- 20 Teclas de posicionamento

Apoio das pernas para cima

Apoio das costas para cima

Apoio das pernas para baixo

Apoio das costas para baixo

## Funções dos botões do interruptor de mão



### Botão de ligar/desligar



- > Premir o botão de ligar/desligar   
*A poltrona de massagem está operacional.*

### Tecla de intervalo



- > Premir o botão de intervalo   
*O programa atualmente em execução é interrompido. A poltrona de massagem entra em modo standby.*
- > Premir de novo o botão de intervalo   
*O programa é retomado no ponto em que parou.*

### Visor



O visor mostra as funções actualmente activas e as configurações actuais.

- Programa de massagem actual
- Configurações actuais de Strength e Intensity
- Posição actual dos roletes de massagem
- Tempo de massagem restante

## Programas de massagem

- A massagem por pressão de ar pode ser activada ou desactivada adicionalmente.
- Depois de executado o programa de massagem, a poltrona de massagem passa para o modo standby.
- A massagem pode ser parada em qualquer altura. Basta premir de novo no botão de massagem.
- A massagem pode ser interrompida em qualquer altura. Basta premir o botão de intervalo.

*A configuração actualmente activa é apresentada no visor.*

## Programas de massagem automáticos

Existem 3 programas de massagem automáticos (Relax, Refresh e Therapy) e o modo de massagem por pressão de ar.

Estes programas automáticos proporcionam uma massagem que consiste numa combinação de massagem de amassamento, percussão, rolamento e shiatsu em todas as zonas das suas costas.

### Relax



- > Premir o botão Relax   
*O programa de massagem automático começa a decorrer.*  
*Duração total 15 minutos. Depois, a poltrona de massagem passa para o modo standby.*

### Refresh

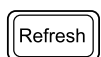

- > Premir o botão Refresh   
*O programa de massagem automático começa a decorrer.*  
*Duração total 15 minutos. Depois, a poltrona de massagem passa para o modo standby.*

### Therapy

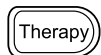

- > Premir o botão Therapy   
*O programa de massagem automático começa a decorrer.*  
*Duração total 15 minutos. Depois, a poltrona de massagem passa para o modo standby.*

## Programas de massagem

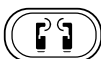

### Amassar

- > Premir o botão de massagem   
*O programa de massagem começa a decorrer.*  
*Duração total 15 minutos. Depois, a poltrona de massagem passa para o modo standby.*



### Percussão

- > Premir o botão de massagem   
*O programa de massagem começa a decorrer.*  
*Duração total 15 minutos. Depois, a poltrona de massagem passa para o modo standby.*



### Amassamento e percussão

> Premir o botão de massagem de Amassar  e de Percussão .

*A massagem de amassamento e de percussão podem ser activadas conjuntamente.*



### Shiatsu

> Premir o botão de massagem .

*O programa de massagem começa a decorrer.*

*Duração total 15 minutos. Depois, a poltrona de massagem passa para o modo standby.*



### Rolamento

> Premir o botão de massagem .

*O programa de massagem começa a decorrer.*

*Duração total 15 minutos. Depois, a poltrona de massagem passa para o modo standby.*

### Auto Air - Massagem por pressão de ar para o assento, a zona da barriga das pernas e a zona dos pés.



> Premir o botão Auto Air .

*O programa de massagem por pressão de ar começa a decorrer.*

*Duração total 15 minutos. Depois, a poltrona de massagem passa para o modo standby.*

## Massagens localizadas

---

### Partial - Massagem parcial



Enquanto estiver a decorrer o programa de massagem actual:

> Premir o botão Partial .

*A massagem parcial é iniciada, assumindo a posição actual dos roletes de massagem como ponto central. Dentro de um perímetro de 8 cm em redor deste ponto central é efectuada uma massagem intensa.*

> Premir de novo o botão Partial .

*O programa de massagem prossegue.*

### Spot - Massagem localizada



Enquanto estiver a decorrer o programa de massagem actual:

> Premir o botão Spot .

*A massagem localizada é iniciada assumindo a posição actual dos roletes de massagem como ponto central. É efectuada uma massagem intensa na proximidade imediata deste ponto central.*

> Premir de novo o botão Spot .

*O programa de massagem prossegue.*

## Definições

---

### Strength - Força, intensidade da massagem de amassamento e de percussão



Existem as intensidades leve, média e forte e a possibilidade de desligar.

> Premir o botão Strength  nos programas de massagem automáticos de amassamento e percussão

*De cada vez que se prime o botão, é seleccionada a definição subsequente possível.*

### Width - Distância dos roletes de massagem

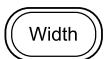

Existem as opções estreita, média e larga.

> Premir o botão Width  durante a massagem de percussão e rolamento

*De cada vez que se prime o botão, é seleccionada a definição subsequente possível.*

### Posição dos roletes para cima



> Premir o botão "para cima"  durante a massagem parcial e localizada

*Os roletes de massagem deslocam-se para cima.*

### Posição dos roletes para baixo



> Premir o botão "para baixo"  durante a massagem parcial e localizada

*Os roletes de massagem deslocam-se para baixo.*

### Massagem por pressão de ar, intensidade



Existem as intensidades leve, média e forte e a possibilidade de desligar.

> Premir o botão Intensity

*De cada vez que se prime o botão, é selecionada a definição subsequente possível.*

### Massagem por pressão de ar, pés



Existem as opções de ligar e desligar.

> Premir o botão Feet

*De cada vez que se prime o botão, a função liga-se ou desliga-se.*

### Massagem por pressão de ar, pernas



Existem as opções de ligar e desligar.

> Premir o botão Legs

*De cada vez que se prime o botão, a função liga-se ou desliga-se.*

### Massagem por pressão de ar, assento



Existem as opções de ligar e desligar.

> Premir o botão Seat

*De cada vez que se prime o botão, a função liga-se ou desliga-se.*

## Botões de posicionamento para as posições sentada e deitada

---

As funções estão disponíveis com a massagem desligada ou ligada.

### Botão de posicionamento Apoio das pernas para cima



> Manter premido o botão de posicionamento

*O apoio das pernas sobe.*

> Largar o botão de posicionamento

*O apoio das pernas pára na posição actual.*

### Botão de posicionamento Apoio das costas para cima



> Manter premido o botão de posicionamento

*O apoio das costas sobe.*

> Largar o botão de posicionamento

*O apoio das costas pára na posição actual.*

### Botão de posicionamento Apoio das pernas para baixo



> Manter premido o botão de posicionamento

*O apoio das pernas desce.*

> Largar o botão de posicionamento

*O apoio das pernas pára na posição actual.*

### Botão de posicionamento Apoio das costas para baixo



> Manter premido o botão de posicionamento

*O apoio das costas desce.*

> Largar o botão de posicionamento

*O apoio das costas pára na posição actual.*

## 5. Colocação em funcionamento

### ⚠ Aviso!

- Mantenha as crianças afastadas do material de embalagem. Existe perigo de asfixia.
- Antes de colocar o aparelho em funcionamento, leia as indicações de segurança contidas no capítulo "Segurança".
  - ▷ Segurança, páginas 15 a 16

### ⚠ Atenção!

- A poltrona de massagem poderia danificar o seu pavimento. Coloque uma esteira anti-derrapante debaixo da sua poltrona de massagem.

### Local de instalação

- Coloque a poltrona de massagem sobre uma superfície firme e plana.
- Antes de colocar a poltrona de massagem em funcionamento, tire todos os obstáculos à frente e atrás dela, para que o apoio das costas possa descer, e o apoio das pernas subir, sem embater em nada.

### Desembalar e montar

A poltrona de massagem MC5000 é fornecida numa embalagem de cartão.

### ⚠ Atenção!

Evite usar ferramentas afiadas e pontiagudas (por ex., X-actos) para abrir a embalagem.

#### Passo 1

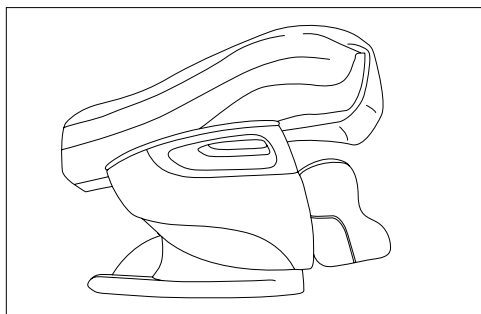

- > Abra a caixa de cartão e segure a poltrona de massagem pelos pontos identificados.
- > Tire a poltrona da caixa.  
*São necessárias 4 pessoas.*
- > Tire todo o material de embalagem com cautela.

#### Passo 2

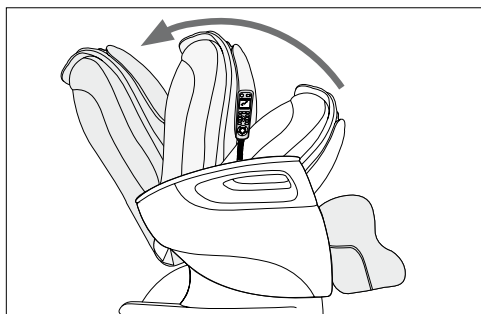

- > Rebata o apoio das costas para cima, para a posição sentada, até o ouvir engrenar.  
*O apoio das costas está agora numa posição de aprox. 115°.*

### Passo 3

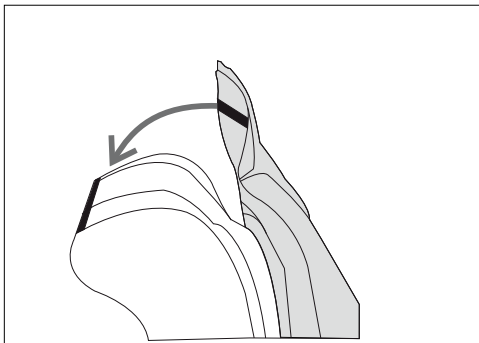

- > Ligue a extremidade inferior da almofada das costas e a extremidade posterior da almofada do assento por meio do fecho éclair.
- > Colocar a almofada do assento, juntamente com a almofada das costas, sobre a poltrona de massagem, por cima do apoio das costas.
- > Ligar a almofada das costas e o apoio das costas por meio do fecho éclair.

### Passo 4

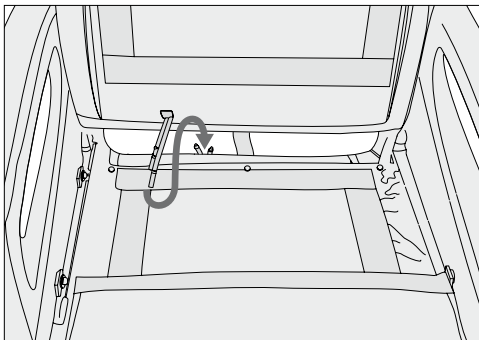

- > Rebater a almofada das costas para trás, contra o apoio das costas.
- > Interligar os tubos de ar por detrás do assento e os tubos de ar na almofada do assento.  
Enfiar o tubo marcado a vermelho no conector igualmente marcado a vermelho.  
Enfiar o tubo marcado a branco no conector marcado a branco.
- > Voltar a colocar a almofada do assento no assento.

**i** Importante! Não entalar os tubos de ar. Posicioná-los de maneira a que os tubos não se entrecruzem nem fiquem dobrados.

### Passo 5

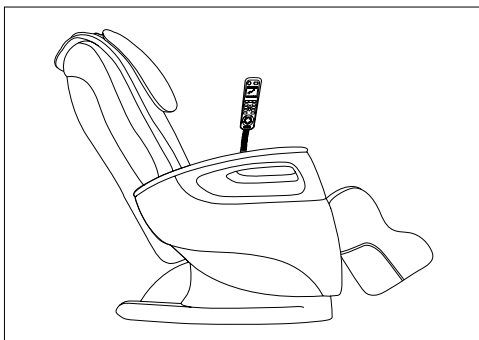

- > Ligar a ficha a uma tomada.
- > Ligar o interruptor principal em baixo, na parte de trás da poltrona.
- > Ligar a poltrona de massagem com o botão de ligar/desligar (⏻) do interruptor de mão.

*A poltrona de massagem está operacional.*



## 6. Utilização

### ⚠ Aviso!

- Antes de colocar o aparelho em funcionamento, leia as indicações de segurança contidas no capítulo "Segurança".
  - ▷ Segurança, páginas 15 a 16

### Perigo de tombar!

- Sentar-se na poltrona sempre numa posição direita e com o devido cuidado. Nunca se deve sentar na poltrona numa posição deitada.

### ⚠ Atenção!

- Se detectar qualquer tipo de irritação, interrompa imediatamente o tratamento

### i Importante!

- Durante a massagem, nunca tire a almofada para a cabeça nem a almofada das costas.

## Antes de ligar

- Use roupa confortável para a massagem.
- Tire todos os objectos dos seus bolsos (por ex. chave, canivete, telemóvel).
- Assuma uma postura corporal cómoda e relaxada.
- Sente-se sempre a meio do assento para que a coluna vertebral fique precisamente entre os roletes de massagem.
- A sensação de massagem produzida deve ser sempre agradável e relaxante. Interrompa a massagem ou mude de posição assim que sentir que a massagem está a causar-lhe dores ou desconforto.
- Se não usar o aparelho durante algum tempo, verifique sempre o funcionamento correcto antes de voltar a usá-lo.

## Iniciar a massagem

> Prima o botão de ligar/desligar  no interruptor de mão.

*Depois de a ligar, a poltrona de massagem assume uma posição deitada média. Agora, pode-se seleccionar um dos programas de massagem.*

- Depois de seleccionar um dos programas de massagem automáticos (Relax, Refresh ou Therapy), é efectuado um scan completo das costas para identificar a estatura do utilizador.
- Depois de seleccionar um dos programas de massagem (amassamento, percussão, rolamento ou shiatsu), pode activar-se adicionalmente a massagem por pressão de ar.
- Premir o botão Intensity  para definir ou desligar a intensidade da massagem por pressão de ar.
- A massagem por pressão de ar pode ser ligada ou desligada separadamente para o assento, as pernas e os pés.
  - ▷ Botões para programas de massagem

## Posição deitada/sentada

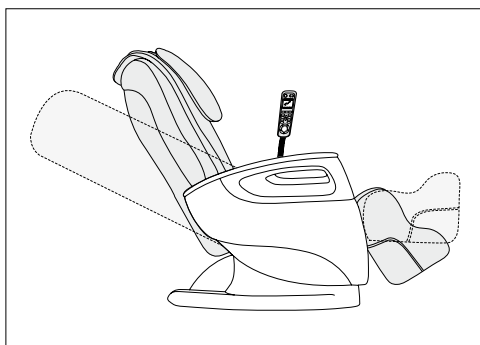

- > Colocar a poltrona de massagem na posição deitada desejada. Uma posição deitada horizontal não é possível. O apoio das costas e o apoio das pernas podem ser levantados ou baixados separadamente. As funções estão disponíveis com a massagem desligada ou ligada.
  - ▷ Botões de posicionamento para as posições sentada e deitada

## Desligar a poltrona de massagem

Depois de um programa de massagem ter sido concluído, a poltrona muda automaticamente para o modo standby.

### ⚠ Atenção!

Nunca use o aparelho durante mais de 15 minutos consecutivos, senão existe o risco de sobreaquecer. Antes de voltar a usá-lo, deixe o aparelho arrefecer durante, pelo menos, 30 minutos.

Durante a massagem, poderá desligar o aparelho em qualquer altura com o botão de ligar/desligar (⏻). Nesse caso, a poltrona de massagem volta à sua posição inicial. O indicador de funcionamento fica intermitente.

- > Desligue a poltrona de massagem no interruptor principal, situado debaixo do apoio das costas.
- > Tire a ficha da tomada de corrente.

## Outras configurações, possibilidades de comando

### Dispositivo de rebater

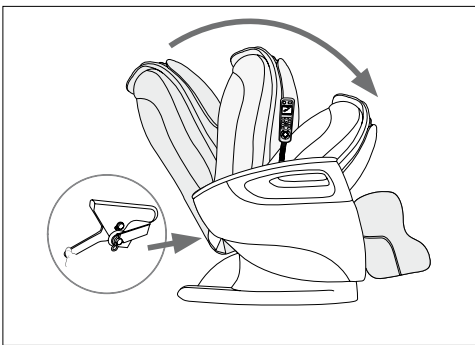

Para poder guardar a poltrona de massagem de forma mais compacta, ela pode ser rebatida.

- > Desligue o interruptor de mão no botão de ligar/desligar (⏻). A poltrona de massagem volta à posição inicial.
- > Logo que a poltrona de massagem tiver voltado à posição inicial, desligue-a no interruptor principal.
- > Tire a ficha da tomada.
- > Solte o retentor em baixo, do lado de trás do apoio das costas.
- > Empurre o apoio das costas com um movimento suave para a frente, até encostar ao assento.

Se for preciso, rebata antes o almofadado do apoio das costas para trás, por cima do apoio das costas.

### Rodas de transporte

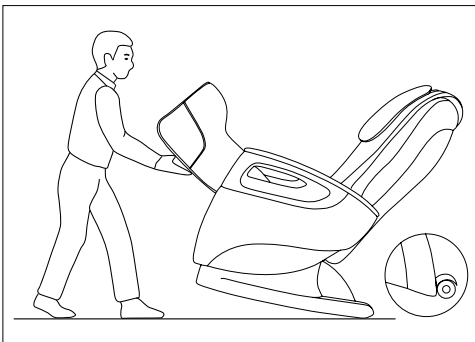

A poltrona de massagem dispõe de rodas, montadas na parte de trás.

Isso facilita o transporte em superfícies planas.

Cuidado! Use um resguardo para evitar que o seu pavimento seja danificado.

## 7. Conservação e armazenamento

### ⚠ Aviso!

- Desligue sempre o aparelho no interruptor principal após cada utilização e antes de o limpar.
- Tire a ficha da tomada de corrente.

- > De vez em quando, limpe a poltrona de massagem com um pano seco, ou ligeiramente húmido, que não largue pêlos.
- > Em intervalos de 2 a 3 meses, use um pano limpo ligeiramente humedecido com um produto próprio para conservação de imitação de pele e esfregue toda a poltrona.
- > A seguir, seque a poltrona com um pano limpo e seco.

*A imitação de pele é sensível a gorduras. Limpe a poltrona de massagem unicamente com os produtos de conservação que sejam apropriados especificamente para imitação de pele.*

### i Importante!

- Limpe o aparelho unicamente da forma descrita.
- Não podem infiltrar-se quaisquer líquidos no aparelho.
- Não use produtos de limpeza que contenham solventes.
- Não use produtos de limpeza agressivos. Estes poderão danificar a superfície.

▷ Dispositivo de rebater, ver acima

## 8. O que fazer em caso de problemas?

Problema	Causa	Solução
Ruídos de fricção durante o funcionamento.	Estes ruídos são normais, sendo causados pelo funcionamento do motor ou pelos roletes de massagem ao roçar no almofadado.	Não requer intervenção.
Não é possível iniciar a massagem.	A ficha não está ligada à tomada.	> Ligue a ficha à tomada.
	A poltrona de massagem não foi ligada no interruptor principal.	> Ligue a poltrona de massagem no interruptor principal.
	O fusível para a poltrona de massagem interrompeu a alimentação de corrente.	> Neste caso, contacte o serviço de assistência técnica.
Não é possível fazer subir ou baixar o apoio das costas ou o apoio das pernas.	O apoio das costas e/ou o apoio das pernas está(ão) sobrecarregado(s) ou bloqueado(s).	> Retire os objectos que estejam a bloquear o aparelho.
A função de massagem pára em pleno funcionamento.	A protecção contra sobreaquecimento foi activada.	> Desligar a poltrona de massagem e deixá-la arrefecer durante 30 minutos. Depois, voltar a ligá-la.
	Foi alcançada a autonomia máxima de funcionamento.	

## 9. Dados técnicos

Designação do produto	Poltrona de massagem MC5000
Tensão/frequência de rede	220-240 V ~ 50/60 Hz
Consumo	200 W
Dimensões (na posição deitada)	Comprimento 191 cm, largura 73 cm, altura 64 cm
Peso	líquido 61 kg, com a embalagem 76 kg
Capacidade de carga máxima	200 kg

## 10. Eliminação

Respeite as regulamentações locais referentes à eliminação deste tipo de material. Elimine o dispositivo de acordo com a directiva 2002/96/CE (directiva REEE), relativa a resíduos de equipamentos eléctricos e electrónicos.

Se tiver qualquer dúvida a este respeito, informe-se junto do serviço municipal responsável pela eliminação de resíduos.



## 11. Garantia e serviço de assistência

Caso precise de accionar a garantia ou de recorrer à assistência técnica, pedimos que se dirija ao serviço de apoio ao cliente no seu país.

O respectivo endereço encontra-se na lista de moradas anexada.

## Αγαπητή πελάτισσα, αγαπητέ πελάτη,

σας ευχαριστούμε που επιλέξατε ένα προϊόν της σειράς προϊόντων μας. Το όνομά μας είναι συνώνυμο των υψηλών προδιαγραφών και διεξοδικά ελεγμένων προϊόντων ποιότητας στους εξής τομείς: ομορφιά, θέρμανση, ήπια θεραπεία, αρτηριακή πίεση/διάγνωση, σωματικό βάρος, μασάζ και ποιότητα αέρα.

1. Ενδεδειγμένη χρήση .....	28
2. Υποδείξεις ασφαλείας .....	28
3. Εξοικείωση με τη συσκευή.....	30
4. Περιγραφή συσκευής.....	31
5. Θέση σε λειτουργία .....	36
6. Χειρισμός .....	38
7. Φροντίδα και φύλαξη.....	39
8. Τι κάνω σε περίπτωση που εμφανιστούν προβλήματα;	40
9. Τεχνικά χαρακτηριστικά.....	40
10. Απόρριψη.....	40
11. Εγγύηση και σέρβις.....	40

### Παραδοτέα

- Πολυθρόνα μασάζ
- Μαξιλάρι καθίσματος
- Μαξιλάρι πλάτης
- Μαξιλάρι κεφαλιού
- Χειροδιακόπτης

Παρακαλούμε να διαβάσετε προσεκτικά και να ακολουθήσετε αυτές τις υποδείξεις.

Φιλικά,  
Η ομάδα της Beurer

### Επεξήγηση συμβόλων

Στις οδηγίες χρήσης και/ή στην πινακίδα τύπου χρησιμοποιούνται τα ακόλουθα σύμβολα.



#### Προειδοποίηση!

Προειδοποιητική υπόδειξη για κινδύνους τραυματισμού ή κινδύνους για την υγεία σας.



#### Προσοχή!

Υπόδειξη ασφαλείας για πιθανές ζημιές στη συσκευή/στα παρελκόμενα.



#### Σημαντικό!

Υπόδειξη για σημαντικές πληροφορίες.



Χρήση μόνο σε κλειστούς χώρους.



Μην εισάγετε βελόνες!



Παραπομπή σε άλλη παράγραφο.

## 1. Ενδεδειγμένη χρήση

Η πολυθρόνα μασάζ προορίζεται για μασάζ της πλάτης, των μηρών και των πελμάτων.

Ακολουθείτε τις υποδείξεις ασφαλείας που δίνονται σε αυτές τις οδηγίες χρήσης.

Χρησιμοποιείτε τη συσκευή μόνο με τον τρόπο που περιγράφεται.

Η συσκευή προβλέπεται μόνο για **ίδια χρήση**, όχι για ιατρική ή εμπορική χρήση.

## 2. Υποδείξεις ασφαλείας

- Διαβάστε προσεκτικά αυτές τις οδηγίες χρήσης! Η μη τήρηση των ακόλουθων υποδείξεων μπορεί να προκαλέσει τραυματισμούς ή υλικές ζημιές.

- Φυλάξτε τις οδηγίες χρήσης και φροντίστε να είναι διαθέσιμες σε όλους τους χρήστες.
- Μεταβιβάστε αυτές τις οδηγίες σε περίπτωση παράδοσης της συσκευής.

### Ηλεκτροπληξία



#### Προειδοποίηση!

- Όπως κάθε ηλεκτρική συσκευή, έτσι και αυτή η συσκευή μασάζ πρέπει να χρησιμοποιείται με προσοχή και σύνεση για να αποφεύγεται ο κίνδυνος ηλεκτροπληξίας.
- Χρησιμοποιείτε τη συσκευή μόνο με την τάση δικτύου που αναγράφεται στη συσκευή.

- Μην χρησιμοποιείτε ποτέ τη συσκευή αν η ίδια ή τα παρελκόμενα παρουσιάζουν εμφανείς βλάβες.
- Μην χρησιμοποιείτε τη συσκευή αν πιτσιλίστηκε κατά λάθος με νερό.
- Μην χρησιμοποιείτε τη συσκευή κατά τη διάρκεια καταιγίδας.

- Χρησιμοποιείτε την μόνο σε κλειστούς χώρους και αποφεύγετε την άμεση έκθεσή της σε ηλιακή ακτινοβολία
- Θέτετε τη συσκευή αμέσως εκτός λειτουργίας σε περίπτωση βλαβών ή δυσλειτουργιών. Βγάλτε το βύσμα από την πρίζα.
- Μην τραβάτε το καλώδιο ρεύματος από την πρίζα πιάνοντας το βύσμα.
- Μην σφηνώνετε το καλώδιο ρεύματος.
- Κρατάτε απόσταση ανάμεσα στο καλώδιο ρεύματος και τις θερμές επιφάνειες.
- Βεβαιωθείτε ότι η συσκευή, ο διακόπτης και το καλώδιο δεν έρχονται σε επαφή με νερό, ατμούς ή άλλα υγρά.
- Να χρησιμοποιείτε/χειρίζεστε τη συσκευή μόνο με στεγνά χέρια.
- Μην εκθέτετε τη συσκευή σε χτυπήματα και μην την αφήνετε να πέφτει.

## Επισκευή

### Προειδοποίηση!

- Η συσκευή δεν πρέπει να ανοίγεται.
- Επισκευές σε ηλεκτρικές συσκευές πρέπει να πραγματοποιούνται μόνο από ειδικούς. Εξαιτίας ακατάλληλων επισκευών μπορεί να προκληθούν σημαντικοί κίνδυνοι για τον χρήστη. Για επισκευές απευθυνθείτε στην υπηρεσία εξυπηρέτησης πελατών ή σε εξουσιοδοτημένο αντιπρόσωπο, διαφορετικά ακυρώνεται η εγγύηση.
- Αν το βύσμα ή το καλώδιο ρεύματος της συσκευής έχουν υποστεί ζημιά, πρέπει να αντικατασταθούν από τον κατασκευαστή ή από εξουσιοδοτημένη υπηρεσία εξυπηρέτησης πελατών.
- Το φερμουάρ της συσκευής μασάζ δεν επιτρέπεται να ανοιχτεί. Χρησιμοποιείται μόνο για τεχνικούς λόγους παραγωγής.
- Μην εισάγετε βελόνες ή αιχμηρά αντικείμενα στο κάθισμα.

## Κίνδυνος πυρκαγιάς

### Προειδοποίηση!

Σε περίπτωση μη ενδεδειγμένης χρήσης ή μη τήρησης των οδηγιών χρήσης, υπάρχει υπό ορισμένες συνθήκες κίνδυνος πυρκαγιάς!

- Φροντίζετε ώστε να είναι πάντα ελεύθερες οι οπές αερισμού. Διατηρείτε τις οπές αερισμού πάντα ελεύθερες από σκόνη, τρίχες και παρόμοια αντικείμενα.
- Μην χρησιμοποιείτε τη συσκευή μαζί με άλλες ηλεκτρικές συσκευές (π.χ. ηλεκτρική κουβέρτα).
- Ποτέ μην χρησιμοποιείτε τη συσκευή κοντά σε βενζίνη ή άλλα εύφλεκτα υλικά.

## Χειρισμός

### Προειδοποίηση!

Αυτή η συσκευή προορίζεται αποκλειστικά για μασάζ της πλάτης, των μηρών και των πελμάτων ανθρώπων. Δεν μπορεί να αντικαταστήσει τη θεραπεία από γιατρό. Μην χρησιμοποιείτε τη συσκευή μασάζ αν ισχύουν για σας μία ή περισσότερες από τις ακόλουθες προειδοποιήσεις.

#### **Μη χρησιμοποιείτε τη συσκευή μασάζ**

- σε περίπτωση μεταβολής, λόγω ασθένειας ή τραυματισμού, στην περιοχή της πλάτης (π.χ. δισκοπάθεια),
- σε παιδιά,
- κατά την εγκυμοσύνη,
- κατά τον ύπνο,
- σε ζώα,
- σε δραστηριότητες στις οποίες μια απροσδόκητη αντίδραση μπορεί να είναι επικίνδυνη,
- μετά τη λήψη ουσιών που μπορούν να προκαλέσουν περιορισμένη αισθητηριακή αντίληψη (π.χ. παυσίπονα, οινόπνευμα),

Σε περίπτωση που δεν είσατε βέβαιοι αν η συσκευή μασάζ είναι κατάλληλη για εσάς, ρωτήστε τον γιατρό σας.

#### **Πριν από τη χρήση της συσκευής μασάζ ρωτήστε τον γιατρό σας, κυρίως**

- αν πάσχετε από σοβαρή ασθένεια ή έχετε υποβληθεί σε εγχείρηση στο πάνω μέρος του σώματός σας,
  - αν χρησιμοποιείτε βηματοδότη, εμφυτεύματα ή άλλα βοηθητικά μέσα,
  - αν έχετε θρομβώσεις,
  - αν πάσχετε από διαβήτη,
  - αν υποφέρετε από πόνους από αδιευκρίνιστη αιτία.
- Η συσκευή σας είναι κατάλληλη μόνο για τον σκοπό που περιγράφεται σε αυτές τις οδηγίες χρήσης. Ο κατασκευαστής δεν ευθύνεται για ζημιές που προκλήθηκαν από μη ενδεδειγμένη ή ανεύθυνη χρήση.
  - Η συσκευή δεν προορίζεται για χρήση από άτομα (συμπεριλαμβανομένων των παιδιών) με περιορισμένες σωματικές, αισθητήριες ή πνευματικές ικανότητες είτε λόγω σωματικής ή νοητικής αναπηρίας, είτε λόγω έλλειψης πείρας και/ή γνώσεων, εκτός αν αυτά τα άτομα επιτηρούνται από κάποιο άλλο άτομο που είναι υπεύθυνο για την ασφάλειά τους ή έχουν λάβει οδηγίες από αυτό το άτομο σχετικά με τη χρήση της συσκευής.
  - Ποτέ μην πιάνετε με τα χέρια τον μηχανισμό μασάζ και τους κυλίνδρους κατά τη λειτουργία. Υπάρχει κίνδυνος σύνθλιψης.
  - Μην εισάγετε αντικείμενα στα ανοίγματα της συσκευής και μην τοποθετείτε τίποτα στα περιστρεφόμενα μέρη. Προσέξτε ώστε τα κινούμενα μέρη να μπορούν πάντα να κινούνται ελεύθερα.

- Τα παιδιά πρέπει να επιτηρούνται, για να μην παίζουν με τη συσκευή.
- Απενεργοποιείτε τη συσκευή με τον γενικό διακόπτη μετά από κάθε χρήση.
- Τοποθετείτε το καλώδιο ρεύματος με τρόπο ώστε να μην σκοντάφτετε σε αυτό.
- Ποτέ μην στέκεστε πάνω στη συσκευή και μην τοποθετείτε αντικείμενα πάνω σ' αυτή.
- Ποτέ μην κάνετε μασάζ σε περιοχές που παρουσιάζουν οιδήματα, φλεγμονές ή εκζέματα.
- Μην χρησιμοποιείτε τη συσκευή σε περίπτωση ανεξήγητων πόνων στο στομάχι.

- Ο χειρισμός της πολυθρόνας μασάζ επιτρέπεται να εκτελείται μόνο από 1 άτομο κάθε φορά.
- Φορτώνετε τη συσκευή με 200 kg το πολύ.

 **Προσοχή!**

- Προστατεύετε τη συσκευή από την άμεση ηλιακή ακτινοβολία.
- Μην χρησιμοποιείτε τη συσκευή σε θερμοκρασία μεγαλύτερη των 40 βαθμών.
- Ύστερα από παρατεταμένη διακοπή λειτουργίας ελέγχετε την κανονική λειτουργία της συσκευής.

### 3. Εξοικείωση με τη συσκευή

Με την πολυθρόνα μασάζ MC5000 της Beurer μπορείτε να απολαμβάνετε το μασάζ σας στο σπίτι. Η πολυθρόνα μασάζ προσφέρει διάφορα είδη μαλάξεων που σας παρέχουν ένα ευεργετικό και ανανεωτικό μασάζ.

Υπάρχουν τρία προγράμματα μασάζ που δίνουν έμφαση σε διαφορετικές περιοχές. Επιπλέον η πολυθρόνα μασάζ διαθέτει μασάζ πεπιεσμένου αέρα στην περιοχή του καθίσματος, στην περιοχή που εφάπτεται στις γάμπες και στα πέλματα.

## 4. Περιγραφή συσκευής

### Εξωτερική πλευρά

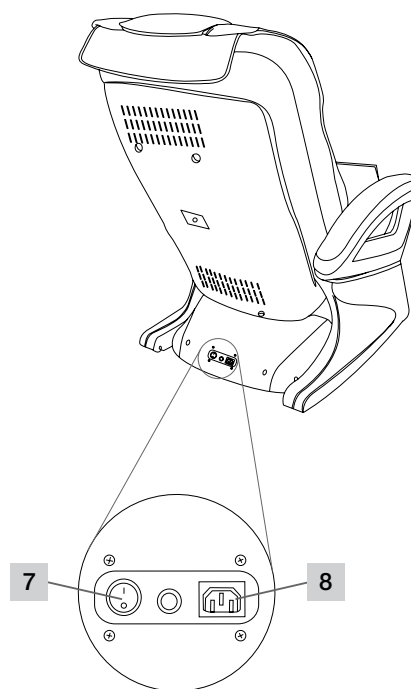
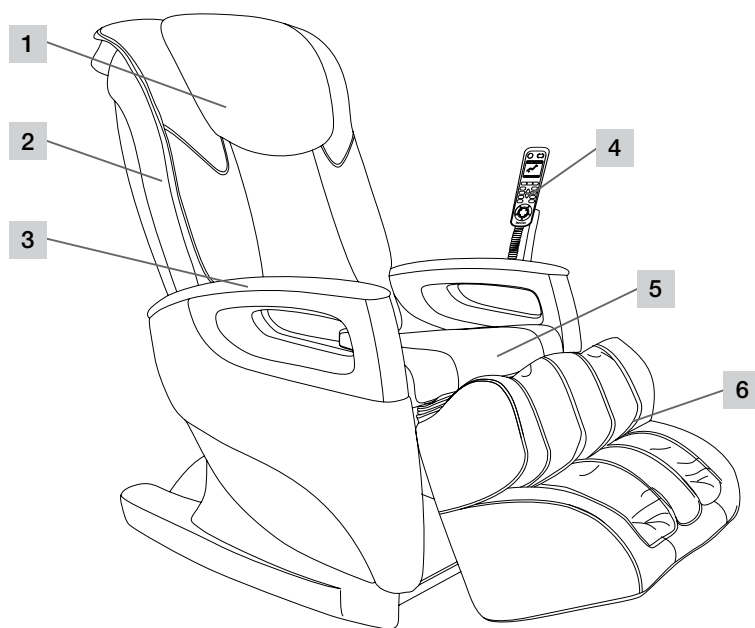

1 Μαξιλάρι κεφαλιού

2 Πλάτη καθίσματος

3 Υποβραχιόνιο

4 Χειροδιακόπτης

5 Μαξιλάρι καθίσματος

6 Στήριγμα ποδιών

7 Γενικός διακόπτης

8 Σύνδεση με το ρεύμα

### Εσωτερική δομή

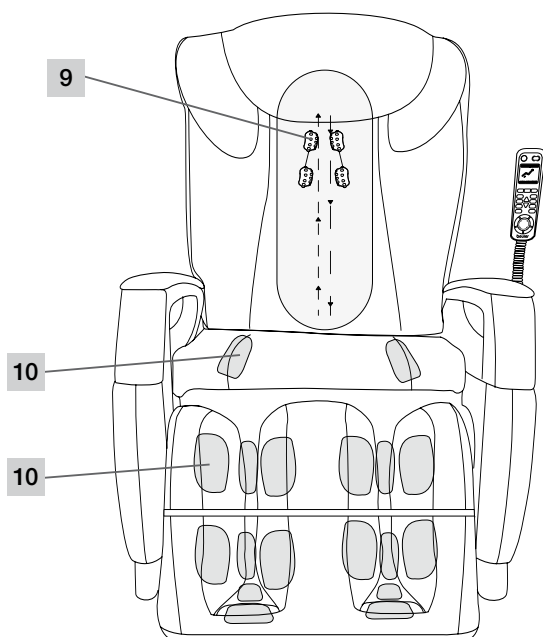

9 Κύλινδροι μασάζ

10 Σημεία μασάζ πεπιεσμένου αέρα

## Χειροδιακόπτης

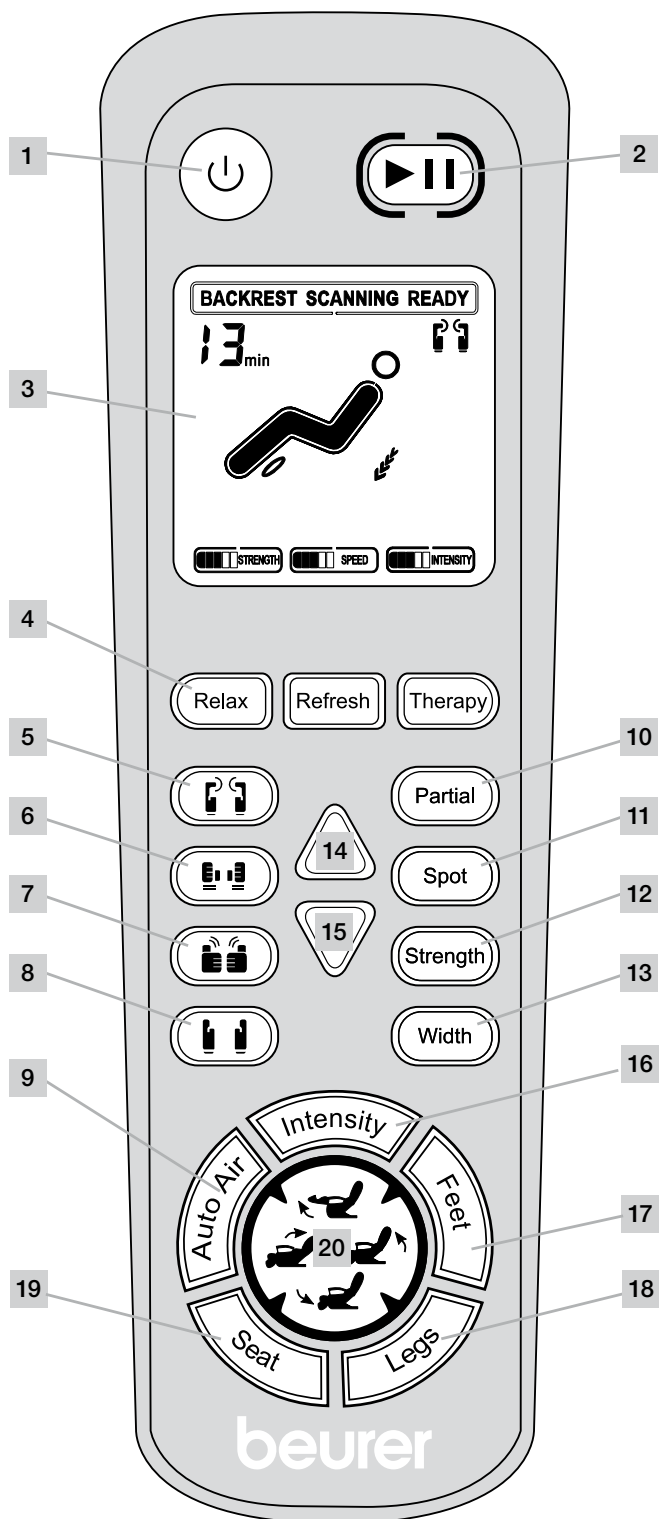

- 1 Πλήκτρο Εντός/Εκτός
- 2 Πλήκτρο παύσης
- 3 Οθόνη
- 4 Αυτόματα προγράμματα μασάζ
- 5 Μασάζ μάλαξης
- 6 Μασάζ χτυπήματος
- 7 Μασάζ σιάτσου
- 8 Μασάζ κυλίνδρων
- 9 Αυτόματο πρόγραμμα μασάζ πεπιεσμένου αέρα
- 10 Partial (μερικό μασάζ)
- 11 Spot (μασάζ σημείου)
- 12 Strength (ένταση του μασάζ μάλαξης και χτυπήματος)
- 13 Width (απόσταση των κυλίνδρων μασάζ)
- 14 Θέση κυλίνδρων προς τα πάνω
- 15 Θέση κυλίνδρων προς τα κάτω
- 16 Ένταση (μασάζ πεπιεσμένου αέρα)
- 17 Feet (μασάζ πεπιεσμένου αέρα, πέλματα)
- 18 Legs (μασάζ πεπιεσμένου αέρα, μηροί)
- 19 Seat (μασάζ πεπιεσμένου αέρα, κάθισμα)
- 20 Πλήκτρα θέσης

Στήριγμα ποδιών προς τα πάνω

Πλάτη καθίσματος προς τα επάνω

Στήριγμα ποδιών προς τα κάτω

Πλάτη καθίσματος προς τα κάτω



## Χειροδιακόπτης Λειτουργίες πλήκτρων

### Πλήκτρο Εντός/Εκτός



- > Πιέστε το πλήκτρο Εντός/Εκτός ☺  
Η πολυθρόνα μασάζ είναι έτοιμη για λειτουργία.

### Πλήκτρο παύσης



- > Πιέστε το πλήκτρο παύσης (⏸)  
Το τρέχον πρόγραμμα διακόπτεται. Η πολυθρόνα μασάζ είναι στην κατάσταση αναμονής.
- > Πιέστε πάλι το πλήκτρο παύσης (⏸)  
Το πρόγραμμα θα συνεχιστεί από το σημείο όπου είχε διακοπεί.

### Οθόνη



Η οθόνη εμφανίζει τις λειτουργίες που είναι ενεργές εκείνη την ώρα, καθώς και τις τρέχουσες ρυθμίσεις.

- Το τρέχον πρόγραμμα μασάζ
- Τις τρέχουσες ρυθμίσεις Strength και Intensity
- Την τρέχουσα θέση των κυλίνδρων μασάζ
- Τη διάρκεια μασάζ που απομένει

## Προγράμματα μασάζ

- Το μασάζ πεπεισμένου αέρα μπορεί να ενεργοποιηθεί ή να απενεργοποιηθεί χωριστά.
- Η πολυθρόνα μασάζ μετά το τέλος του προγράμματος μασάζ περνάει στην κατάσταση αναμονής.
- Το μασάζ μπορεί να τερματιστεί ανά πάσα στιγμή. Για να γίνει αυτό πιέστε πάλι το πλήκτρο μασάζ.
- Το μασάζ μπορεί να διακοπεί ανά πάσα στιγμή. Για να γίνει αυτό πιέστε το πλήκτρο παύσης.

Η επιλεγμένη ρύθμιση εμφανίζεται στην οθόνη.

## Αυτόματα προγράμματα μασάζ

Υπάρχουν 3 αυτόματα προγράμματα μασάζ, τα Relax, Refresh, Therapy και το μασάζ πεπεισμένου αέρα. Αυτά τα αυτόματα προγράμματα κάνουν μασάζ σε ολόκληρη την πλάτη σας με ένα συνδυασμό μασάζ που περιλαμβάνει μαλάξεις, χτυπήματα, περιστροφή κυλίνδρων και σιάτσου.

### Relax (Ανανέωση)



- > Πιέστε το πλήκτρο Relax (Relax)  
Το αυτόματο πρόγραμμα μασάζ ξεκινάει.  
Συνολική διάρκεια 15 λεπτά. Μετά η πολυθρόνα μασάζ επιστρέφει στην κατάσταση αναμονής.

### Refresh (Ανανέωση)

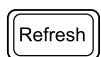

- > Πιέστε το πλήκτρο Refresh (Refresh)  
Το αυτόματο πρόγραμμα μασάζ ξεκινάει.  
Συνολική διάρκεια 15 λεπτά. Μετά η πολυθρόνα μασάζ επιστρέφει στην κατάσταση αναμονής.

### Therapy (Θεραπεία)

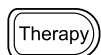

- > Πιέστε το πλήκτρο Therapy (Therapy)  
Το αυτόματο πρόγραμμα μασάζ ξεκινάει.  
Συνολική διάρκεια 15 λεπτά. Μετά η πολυθρόνα μασάζ επιστρέφει στην κατάσταση αναμονής.

## Προγράμματα μασάζ



### Μάλαξη

- > Πιέστε το πλήκτρο μασάζ (M)  
Το πρόγραμμα μασάζ ξεκινάει.  
Συνολική διάρκεια 15 λεπτά. Μετά η πολυθρόνα μασάζ επιστρέφει στην κατάσταση αναμονής.



### Χτύπημα

- > Πιέστε το πλήκτρο μασάζ (H)  
Το πρόγραμμα μασάζ ξεκινάει.  
Συνολική διάρκεια 15 λεπτά. Μετά η πολυθρόνα μασάζ επιστρέφει στην κατάσταση αναμονής.



### Μάλαξη και χτυπήμα

> Πιέστε το πλήκτρο μασάζ μάλαξης  και χτυπήματος .

Το μασάζ μάλαξης και το μασάζ χτυπήματος μπορούν να ενεργοποιηθούν μαζί.



### Σιάτσου

> Πιέστε το πλήκτρο μασάζ .

Το πρόγραμμα μασάζ ξεκινάει.

Συνολική διάρκεια 15 λεπτά. Μετά η πολυθρόνα μασάζ επιστρέφει στην κατάσταση αναμονής.



### Κύλινδροι

> Πιέστε το πλήκτρο μασάζ .

Το πρόγραμμα μασάζ ξεκινάει.

Συνολική διάρκεια 15 λεπτά. Μετά η πολυθρόνα μασάζ επιστρέφει στην κατάσταση αναμονής.

## Μασάζ πεπεισμένου αέρα Auto Air για την περιοχή του καθίσματος και την περιοχή που εφάπτεται στις γάμπες και στα πέλματα.



> Πιέστε το πλήκτρο Auto Air .

Το πρόγραμμα μασάζ πεπεισμένου αέρα ξεκινάει.

Συνολική διάρκεια 15 λεπτά. Μετά η πολυθρόνα μασάζ επιστρέφει στην κατάσταση αναμονής.

## Επικεντρωμένο Μασάζ

### Partial - Μερικό μασάζ



Κατά την εξέλιξη του τρέχοντος προγράμματος μασάζ:

> Πιέστε το πλήκτρο Partial .

Το μερικό μασάζ αρχίζει με την τρέχουσα θέση των κυλίνδρων μασάζ ως κεντρικό σημείο. Στην επιφάνεια των 8 cm γύρω από αυτό το κεντρικό σημείο γίνεται έντονο μασάζ.

> Πιέστε πάλι το πλήκτρο Partial .

Το πρόγραμμα μασάζ συνεχίζεται.

### Spot - Μασάζ σημείου



Κατά την εξέλιξη του τρέχοντος προγράμματος μασάζ:

> Πιέστε το πλήκτρο Spot .

Το μασάζ σημείου αρχίζει με την τρέχουσα θέση των κυλίνδρων μασάζ ως κεντρικό σημείο.

Αμέσως γύρω από αυτό το κεντρικό σημείο γίνεται έντονο μασάζ.

> Πιέστε πάλι το πλήκτρο Spot .

Το πρόγραμμα μασάζ συνεχίζεται.

## Ρυθμίσεις

### Strength - Ένταση, για μασάζ μάλαξης και χτυπήματος

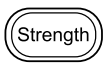

Υπάρχουν οι ρυθμίσεις ελαφρό, μεσαίο, έντονο και απενεργοποίηση.

> Πιέστε το πλήκτρο Strength  στα αυτόματα προγράμματα μασάζ μάλαξης και χτυπήματος

Με κάθε πίεση επιλέγεται η επόμενη δυνατή ρύθμιση.

### Width - Απόσταση των κυλίνδρων μασάζ



Υπάρχουν οι ρυθμίσεις στενή, μεσαία και πλατιά.

> Πιέστε το πλήκτρο Width  στο μασάζ χτυπήματος και κυλίνδρων

Με κάθε πίεση επιλέγεται η επόμενη δυνατή ρύθμιση.

### Θέση κυλίνδρων προς τα πάνω



> Πιέστε το πλήκτρο προς τα πάνω  στο μερικό μασάζ και το μασάζ σημείου

Οι κύλινδροι μασάζ κινούνται προς τα πάνω.

### Θέση κυλίνδρων προς τα κάτω



> Πιέστε το πλήκτρο προς τα κάτω  στο μερικό μασάζ και το μασάζ σημείου

Οι κύλινδροι μασάζ κινούνται προς τα κάτω.

### Μασάζ πεπιεσμένου αέρα: Ένταση



Υπάρχουν οι ρυθμίσεις ελαφρό, μεσαίο, έντονο και απενεργοποίηση.

> Πιέστε το πλήκτρο Intensity

Με κάθε πίεση επιλέγεται η επόμενη δυνατή ρύθμιση.

### Μασάζ πεπιεσμένου αέρα, πέλματα



Υπάρχουν οι ρυθμίσεις ενεργοποίηση και απενεργοποίηση.

> Πιέστε το πλήκτρο Feet

Με κάθε πίεση η λειτουργία ενεργοποιείται ή απενεργοποιείται.

### Μασάζ πεπιεσμένου αέρα, μηροί



Υπάρχουν οι ρυθμίσεις ενεργοποίηση και απενεργοποίηση.

> Πιέστε το πλήκτρο Legs

Με κάθε πίεση η λειτουργία ενεργοποιείται ή απενεργοποιείται.

### Μασάζ πεπιεσμένου αέρα, κάθισμα



Υπάρχουν οι ρυθμίσεις ενεργοποίηση και απενεργοποίηση.

> Πιέστε το πλήκτρο Seat

Με κάθε πίεση η λειτουργία ενεργοποιείται ή απενεργοποιείται.

## Πλήκτρα θέσης για καθιστές και ξαπλωτές θέσεις

---

Οι λειτουργίες είναι διαθέσιμες με και χωρίς ενεργοποιημένο μασάζ.

### Πλήκτρο θέσης Στήριγμα ποδιών προς τα πάνω



> Πιέστε και κρατήστε πιεσμένο το πλήκτρο θέσης

Το στήριγμα ποδιών ανυψώνεται.

> Αφήστε ελεύθερο το πλήκτρο θέσης

Το στήριγμα ποδιών παραμένει στην τρέχουσα θέση.

### Πλήκτρο θέσης Πλάτη καθίσματος προς τα πάνω



> Πιέστε και κρατήστε πιεσμένο το πλήκτρο θέσης

Η πλάτη καθίσματος ανυψώνεται.

> Αφήστε ελεύθερο το πλήκτρο θέσης

Η πλάτη καθίσματος παραμένει στην τρέχουσα θέση.

### Πλήκτρο θέσης Στήριγμα ποδιών προς τα κάτω



> Πιέστε και κρατήστε πιεσμένο το πλήκτρο θέσης

Το στήριγμα ποδιών χαμηλώνει.

> Αφήστε ελεύθερο το πλήκτρο θέσης

Το στήριγμα ποδιών παραμένει στην τρέχουσα θέση.

### Πλήκτρο θέσης Πλάτη καθίσματος προς τα κάτω



> Πιέστε και κρατήστε πιεσμένο το πλήκτρο θέσης

Η πλάτη του καθίσματος χαμηλώνει.

> Αφήστε ελεύθερο το πλήκτρο θέσης

Η πλάτη του καθίσματος παραμένει στην τρέχουσα θέση.

## 5. Θέση σε λειτουργία

### ⚠ Προειδοποίηση!

- Κρατήστε τη συσκευασία μακριά από τα παιδιά. Υπάρχει κίνδυνος ασφυξίας.
- Πριν θέσετε την συσκευή σε λειτουργία, διαβάστε τις υποδείξεις ασφαλείας στο κεφάλαιο Ασφάλεια.  
▷ Ασφάλεια σελίδες 28 έως 29

### ⚠ Προσοχή!

- Η πολυθρόνα μασάζ θα μπορούσε να κάνει ζημιά στην επένδυση του δαπέδου σας. Τοποθετείτε κάτω από την πολυθρόνα μασάζ μια κατάλληλη αντιολισθητική βάση.

### Χώρος τοποθέτησης

- Τοποθετήστε την πολυθρόνα μασάζ σε μια σταθερή και επίπεδη βάση.
- Πριν από τη θέση σε λειτουργία αφαιρέστε όλα τα εμπόδια μπροστά και πίσω από την πολυθρόνα μασάζ, για να μπορεί να χαμηλώνει ελεύθερα η πλάτη του καθίσματος και να μπορεί να ανυψώνεται το στήριγμα ποδιών.

### Αποσυσκευασία και συναρμολόγηση

Η πολυθρόνα μασάζ MC500 παραδίδεται σε χαρτοκιβώτιο.

### ⚠ Προσοχή!

Αποφύγετε τα κοφτερά και αιχμηρά εργαλεία για να αφαιρέσετε τη συσκευασία (μαχαίρι για μοκέτες).

#### Βήμα 1

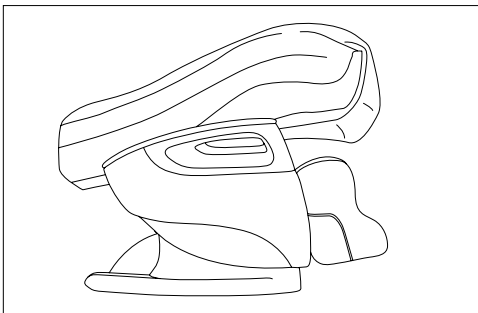

- > Ανοίξτε το χαρτοκιβώτιο και κρατήστε γερά την πολυθρόνα μασάζ στα περιγραφόμενα σημεία συγκράτησης
- > Αφαιρέστε την πολυθρόνα από το χαρτοκιβώτιο  
*Χρειάζονται 4 άτομα.*
- > Αφαιρέστε το υλικό συσκευασίας προσεκτικά και πλήρως

#### Βήμα 2

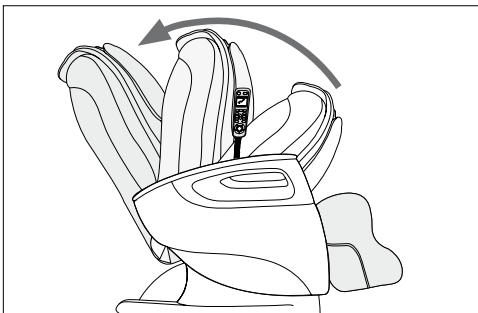

- > Σηκώστε την πλάτη του καθίσματος προς τα πάνω στην όρθια θέση καθίσματος μέχρι να ακούσετε τον χαρακτηριστικό ήχο ασφάλισης  
*Η πλάτη του καθίσματος τώρα βρίσκεται σε περίπου 115°.*

### Βήμα 3

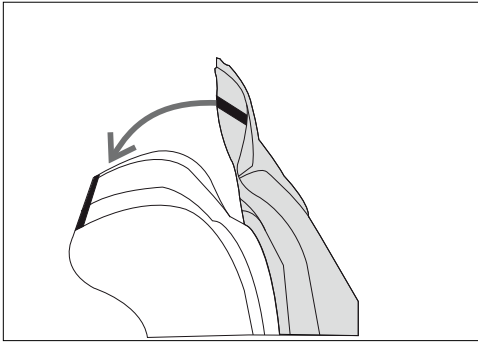

- > Συνδέστε το κάτω άκρο του μαξιλαριού πλάτης και το πίσω άκρο του μαξιλαριού καθίσματος με το φερμουάρ
- > Τοποθετήστε το μαξιλάρι καθίσματος με το μαξιλάρι πλάτης στην πολυθρόνα μασάζ πάνω από την πλάτη του καθίσματος
- > Συνδέστε με το φερμουάρ το μαξιλάρι πλάτης πάνω στην πλάτη του καθίσματος.

### Βήμα 4

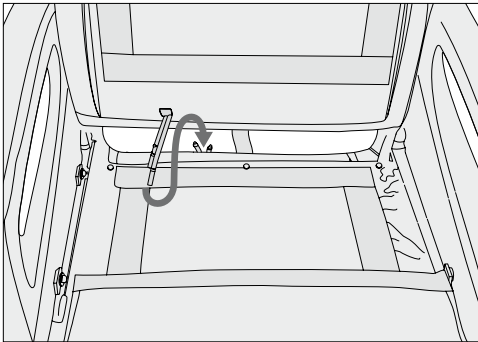

- > Γείρετε το μαξιλάρι καθίσματος προς τα πίσω, προς την πλάτη του καθίσματος
- > Συνδέστε τους εύκαμπτους σωλήνες αέρα πίσω από την επιφάνεια καθίσματος με τους εύκαμπτους σωλήνες αέρα στο μαξιλάρι καθίσματος.  
Συνδέστε τον εύκαμπτο σωλήνα με την κόκκινη σήμανση στην υποδοχή με την κόκκινη σήμανση.  
Συνδέστε τον εύκαμπτο σωλήνα με τη λευκή σήμανση στην υποδοχή με τη λευκή σήμανση.
- > Τοποθετήστε πάλι το μαξιλάρι καθίσματος στο κάθισμα

**i** Σημαντικό! Μην σφηνώνετε τους εύκαμπτους σωλήνες. Τοποθετείτε τους με τρόπο ώστε να μην διασταυρώνονται και να μην τσακίζουν.

### Βήμα 5

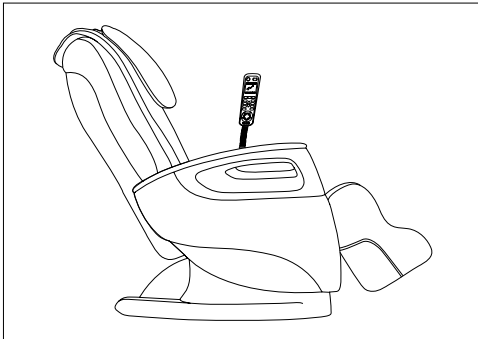

- > Τοποθετήστε το βύσμα σε μια πρίζα
  - > Ενεργοποιήστε τον γενικό διακόπτη χαμηλά στο πίσω μέρος
  - > Ενεργοποιήστε την πολυθρόνα μασάζ με το πλήκτρο Εντός/Εκτός (⏻) στον χειροδιακόπτη
- Η πολυθρόνα μασάζ τώρα είναι έτοιμη για λειτουργία.*

## 6. Χειρισμός

### ⚠ Προειδοποίηση!

- Πριν θέσετε την συσκευή σε λειτουργία, διαβάστε τις υποδείξεις ασφαλείας στο κεφάλαιο Ασφάλεια.  
▷ Ασφάλεια σελίδες 28 έως 29

### Κίνδυνος ανατροπής!

- Να κάθεστε πάντα σε όρθια θέση και προσεκτικά στην πολυθρόνα. Ποτέ μην κάθεστε στην πολυθρόνα σε ξαπλωτή θέση.

### ⚠ Προσοχή!

- Αν παρουσιαστούν ερεθισμοί οποιοδήποτε είδους, τότε διακόψτε αμέσως τη θεραπεία.

### i Σημαντικό!

- Ποτέ μην αφαιρείτε το μαξιλάρι κεφαλιού και το μαξιλάρι πλάτης κατά τη διάρκεια του μασάζ.

## Πριν από την ενεργοποίηση

- Φοράτε άνετα ρούχα κατά τη διάρκεια του μασάζ.
- Αφαιρέστε όλα τα αντικείμενα από τις τσέπες του παντελονιού σας (π.χ. κλειδιά, σουγιάδες, ασύρματα τηλέφωνα).
- Βάλτε το σώμα σας σε άνετη, χαλαρή στάση.
- Να κάθεστε πάντα στη μέση του καθίσματος, με τρόπο ώστε η σπονδυλική σας στήλη να βρίσκεται ανάμεσα στους κυλίνδρους μασάζ.
- Το μασάζ πρέπει να γίνεται αισθητό κάθε στιγμή ως ευχάριστο και χαλαρωτικό. Διακόψτε το μασάζ ή αλλάξτε τη θέση καθίσματός σας, αν αισθάνεστε το μασάζ ως οδυνηρό ή δυσάρεστο.
- Αν η συσκευή δεν χρησιμοποιείται για πολύ καιρό, ελέγξτε πρώτα την καλή κατάσταση πριν από τη νέα χρήση.

## Έναρξη του μασάζ

> Πιέστε το πλήκτρο Εντός/Εκτός (⏻) στον χειροδιακόπτη

Μετά την ενεργοποίηση η πολυθρόνα μασάζ περνάει στη μεσαία ξαπλωτή θέση. Τώρα μπορείτε να επιλέξετε ένα από τα προγράμματα μασάζ.

- Μετά την επιλογή ενός από τα αυτόματα προγράμματα μασάζ (Relax, Refresh ή Therapy), ανιχνεύεται ολόκληρη η πλάτη για να καταγραφεί το ύψος του χρήστη.

- Μετά την επιλογή ενός από τα προγράμματα μασάζ (μάλαξη, χτύπημα, κύλινδροι ή σιάτσου), μπορεί να ενεργοποιηθεί χωριστά το μασάζ πεπιεσμένου αέρα.
- Πιέστε το πλήκτρο Intensity  για να ρυθμίσετε την ένταση του μασάζ πεπιεσμένου αέρα ή να το απενεργοποιήσετε.
- Το μασάζ πεπιεσμένου αέρα μπορεί να ενεργοποιηθεί ή να απενεργοποιηθεί χωριστά για το κάθισμα, τους μηρούς και τα πέλματα  
▷ Πλήκτρα για προγράμματα μασάζ

## Ξαπλωτή θέση/όρθια θέση καθίσματος

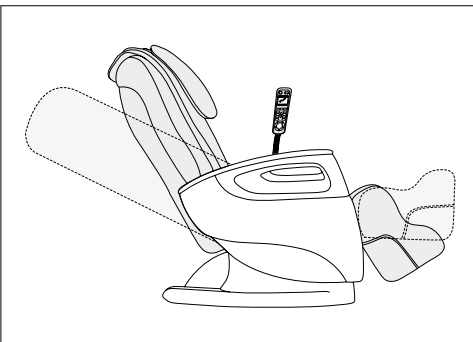

> Φέρτε την πολυθρόνα μασάζ στην ξαπλωτή θέση

Είναι δυνατή η κάθετη ξαπλωτή θέση.

Η πλάτη του καθίσματος και το στήριγμα ποδιών δεν μπορούν να ανυψωθούν ή να χαμηλώσουν μεμονωμένα.

Οι λειτουργίες είναι διαθέσιμες χωρίς και με ενεργοποιημένο μασάζ.

▷ Πλήκτρα θέσης για καθιστές και ξαπλωτές θέσεις

## Απενεργοποίηση της πολυθρόνας μασάζ

Αφού ολοκληρωθεί ένα πρόγραμμα μασάζ, η πολυθρόνα περνάει αυτόματα στην κατάσταση αναμονής.

### Προσοχή!

Χρησιμοποιείτε τη συσκευή το πολύ 15 λεπτά συνεχόμενα, διαφορετικά υπάρχει κίνδυνος υπερθέρμανσης. Αφήνετε τη συσκευή να κρυώσει τουλάχιστον 30 λεπτά πριν την χρησιμοποιήσετε πάλι.

Κατά τη διάρκεια του μασάζ μπορείτε οποιαδήποτε στιγμή να απενεργοποιήσετε τη συσκευή με το πλήκτρο Εντός/Εκτός .

*Η πολυθρόνα μασάζ επιστρέφει στην αρχική της θέση. Η ένδειξη λειτουργίας αναβοσβήνει.*

- > Απενεργοποιήστε την πολυθρόνα μασάζ από τον κεντρικό διακόπτη κάτω από την πλάτη του καθίσματος.
- > Βγάλτε το βύσμα από την πρίζα.

## Λοιπές ρυθμίσεις, δυνατότητες χειρισμού

### Διάταξη σύμπτυξης

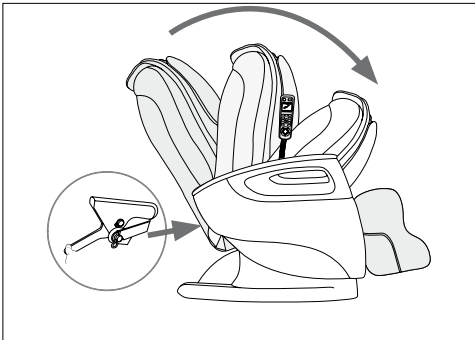

Για να αποθηκεύσετε την πολυθρόνα μασάζ έτσι ώστε να πιάνει λίγο χώρο, μπορείτε να την συμπτύξετε.

- > Απενεργοποιήστε το σύστημα ελέγχου με το πλήκτρο Εντός/Εκτός .

*Η πολυθρόνα μασάζ επιστρέφει στην αρχική της θέση.*

- > Μόλις φθάσει στην αρχική θέση, απενεργοποιήστε την πολυθρόνα μασάζ από τον κεντρικό διακόπτη.
- > Βγάλτε το βύσμα από την πρίζα.
- > Λύστε την ασφάλιση στο κάτω μέρος της πίσω πλευράς της πλάτης του καθίσματος
- > Πιέστε μαλακά την πλάτη του καθίσματος προς τα εμπρός πάνω στο κάθισμα.

Αν χρειαστεί, βάλτε προηγουμένως το μαξιλάρι πλάτης προς τα πίσω, πάνω από την πλάτη του καθίσματος

### Κύλινδροι μεταφοράς

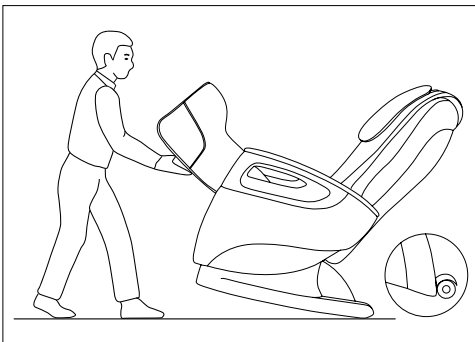

Η πολυθρόνα μασάζ είναι εξοπλισμένη με κύλινδρους στην πίσω πλευρά.

Με αυτό τον τρόπο είναι δυνατή η ευκολότερη μεταφορά σε επίπεδες επιφάνειες.

Προσοχή! Χρησιμοποιήστε ένα υπόβαθρο για να αποφύγετε τις ζημιές στην επένδυση του δαπέδου.

## 7. Φροντίδα και φύλαξη

### Προειδοποίηση!

- Απενεργοποιείτε τη συσκευή από τον κεντρικό διακόπτη ύστερα από κάθε χρήση και πριν από κάθε καθαρισμό.
- Βγάλτε το βύσμα από την πρίζα.

- > Σκουπίζετε κατά καιρούς την πολυθρόνα μασάζ με ένα στεγνό ή ελαφρώς βρεγμένο πανί χωρίς χνούδια.
- > Χρησιμοποιείτε ανά 2-3 μήνες ένα καθαρό πανί, ελαφρώς εμποτισμένο με μέσο περιποίησης για δερματίνη, και τρίβετε την πολυθρόνα με αυτό.
- > Στεγνώνετε μετά την πολυθρόνα με ένα καθαρό, στεγνό πανί.

*Η δερματίνη είναι ευαίσθητη στο λίπος. Καθαρίζετε την πολυθρόνα μασάζ μόνο με τα συνιστώμενα μέσα περιποίησης δερματίνης.*

### Σημαντικό!

- Καθαρίζετε τη συσκευή μόνο με τον τρόπο που αναφέρεται.
- Δεν επιτρέπεται σε καμία περίπτωση να εισέλθει υγρό στη συσκευή.
- Μην χρησιμοποιείτε καθαριστικά που περιέχουν διαλυτικά.
- Μην χρησιμοποιείτε διαβρωτικά καθαριστικά μέσα. Μπορούν να βλάψουν την επιφάνεια.

▷ Διάταξη σύμπτυξης βλ. πιο πάνω

## 8. Τι κάνω σε περίπτωση που εμφανιστούν προβλήματα;

Πρόβλημα	Αιτία	Αντιμετώπιση
Θόρυβοι τριβής κατά τη λειτουργία.	Οι θόρυβοι είναι φυσιολογικοί και προέρχονται από τη λειτουργία του κινητήρα ή των κυλίνδρων μασάζ που τρίβονται στην ταπετσαρία.	Δεν χρειάζεται να επεμβείτε.
Δεν είναι δυνατή η εκκίνηση του μασάζ.	Το βύσμα δεν είναι συνδεδεμένο με την πρίζα.	> Βάλτε το βύσμα στην πρίζα.
	Η πολυθρόνα μασάζ δεν ενεργοποιήθηκε από τον κεντρικό διακόπτη.	> Ενεργοποιήστε την πολυθρόνα μασάζ από τον κεντρικό διακόπτη.
	Η ασφάλεια της πολυθρόνας μασάζ διέκοψε την τροφοδοσία.	> Σε αυτή την περίπτωση επικοινωνήστε με την υπηρεσία εξυπηρέτησης πελατών μας.
Η πλάτη του καθίσματος ή το στήριγμα ποδιών δεν μπορούν να ανυψωθούν ή να χαμηλώσουν.	Η πλάτη του καθίσματος και/ή το στήριγμα ποδιών είναι υπερφορτωμένα ή μπλοκαρισμένα.	> Απομακρύνετε τα αντικείμενα που μπλοκάρουν τη συσκευή.
Η λειτουργία μασάζ διακόπτεται κατά τη λειτουργία.	Ενεργοποιήθηκε η προστασία από υπερθέρμανση.	> Απενεργοποιήστε την πολυθρόνα μασάζ και αφήστε την να κρυώσει για 30 λεπτά. Μετά ενεργοποιήστε την πάλι.
	Προσεγγίστηκε η μέγιστη διάρκεια λειτουργίας	

## 9. Τεχνικά χαρακτηριστικά

Όνομασία προϊόντος	Πολυθρόνα μασάζ MC5000
Τάση/συχνότητα δικτύου	220-240 V ~ 50/60 Hz
Κατανάλωση ενέργειας	200 W
Διαστάσεις (στην ξαπλωτή θέση)	Μήκος 191 cm, πλάτος 73 cm, ύψος 64 cm
Βάρος	καθαρό 61 kg, με συσκευασία 76 kg
Μέγιστη ανθεκτικότητα	200 kg

## 10. Απόρριψη

Τηρείτε τους τοπικούς κανονισμούς για την απόρριψη των υλικών. Απορρίψτε τη συσκευή ως απόβλητο σύμφωνα με την οδηγία 2002/96/EK σχετικά με τα απόβλητα ειδών ηλεκτρικού και ηλεκτρονικού εξοπλισμού - ΑΗΗΕ (Waste Electrical and Electronic Equipment).

Σε περίπτωση αποριών, απευθυνθείτε στην αρμόδια για την απόρριψη δημοτική υπηρεσία.



## 11. Εγγύηση και σέρβις

Για θέματα εγγύησης ή τεχνικής υποστήριξης, παρακαλούμε να απευθυνθείτε στην αντίστοιχη υπηρεσία εξυπηρέτησης πελατών της χώρας σας.

Τη σχετική διεύθυνση μπορείτε να τη βρείτε στον συνημμένο κατάλογο διευθύνσεων.



## Kære kunde!

Det glæder os, at du har besluttet dig for et produkt fra vores sortiment. Vores navn står for avancerede og gennemtestede kvalitetsprodukter inden for skønhed, varme, blid terapi, blodtryk/diagnose, vægt, massage og luft.

Læs brugsanvisningen omhyggeligt, og følg anvisningerne.

Med venlig hilsen  
Beurer-teamet

1. Tilsigtet brug.....	41
2. Sikkerhedsanvisninger.....	41
3. Om apparatet .....	43
4. Beskrivelse af apparatet.....	44
5. Ibrugtagning .....	49
6. Betjening.....	51
7. Vedligeholdelse og opbevaring.....	52
8. Afhjælpning af problemer.....	53
9. Tekniske data.....	53
10. Bortskaffelse .....	53
11. Garanti og service .....	53

## Symbolforklaring

Følgende symboler anvendes i brugsanvisningen og/eller på mærkepladen.



### Advarsel!

Advarselsanvisning om fare for tilskadekomst eller fare for dit helbred.



### OBS!

Sikkerhedsanvisning om mulige skader på apparat/tilbehør.



### Vigtigt!

Henvielse til vigtig information.



Må kun anvendes i lukkede rum.



Stik ikke nåle i!



Krydshenvielse til et andet afsnit.

## Leveringsomfang

- Massagestol
- Sædehynde
- Rygpude
- Nakkepude
- Betjeningsenhed

## 1. Tilsigtet brug

Massagestolen er beregnet til massage af ryg, ben og fødder.

Følg sikkerhedsanvisningerne i denne brugsanvisning.

Anvend kun apparatet på den beskrevne måde.

Apparatet er kun beregnet til **personlig brug**, ikke til medicinsk eller kommerciel brug.

## 2. Sikkerhedsanvisninger

- Læs denne brugsanvisning omhyggeligt! Følges nedenstående anvisninger ikke, kan det medføre personskader eller materielle skader.
- Opbevar brugsanvisningen, og gør den tilgængelig for andre brugere.
- Medlever denne brugsanvisning ved overdragelse af apparatet.

## Elektrisk stød



### Advarsel!

- Som ethvert andet elektrisk apparat skal også denne massagestol anvendes forsigtigt og med omtanke for at undgå risikoen for elektrisk stød.
- Apparatet må kun anvendes med den netspænding, der fremgår af apparatet.
- Apparatet må aldrig anvendes, hvis apparatet eller tilbehøret er synligt beskadiget.
- Apparatet må aldrig anvendes, hvis det ved en fejl er blevet oversprøjtet med vand.
- Apparatet må ikke anvendes i lyn- og tordenvejr.

- Apparatet må kun anvendes i lukkede rum uden direkte solindstråling.
- Apparatet skal slukkes omgående, hvis det er defekt, eller hvis der opstår driftsmæssige forstyrrelser. Træk netstikket ud af stikkontakten.
- Træk aldrig netstikket ud af stikkontakten ved at hive i netkablet.
- Klem ikke netkablet.
- Sørg for, at der er afstand mellem netkablet og varme overflader.
- Sørg for, at apparatet, afbryderen og kablet ikke kommer i berøring med vand, damp eller andre væsker.
- Apparatet må kun anvendes/betjenes med tørre hænder.
- Udsæt ikke apparatet for stød, og sørg for, at det ikke kan falde på gulvet.

## Reparation

### **Advarsel!**

- Apparatet må ikke åbnes.
- Reparationer på el-apparater må kun udføres af fagfolk. Reparationer, der ikke er udført korrekt, kan medføre betydelig fare for brugeren. Henvend dig til kundeservice eller en autoriseret forhandler, hvis der er brug for reparation, i modsat fald bortfalder garantien.
- Hvis apparatets netstik eller netkabel er beskadiget, skal der rekvireres et nyt igennem producenten eller en autoriseret kundeservice.
- Massagestolens lynlås må ikke åbnes. Den anvendes alene af produktionstekniske årsager.
- Der må aldrig stikkes nåle eller spidse genstande i stolen.

## Brandfare

### **Advarsel!**

Hvis apparatet anvendes til et andet formål, end det er beregnet til, eller hvis den medfølgende brugsanvisning ikke følges, er der under visse omstændigheder risiko for brand!

- Ventilationsåbningerne må aldrig blive blokeret. Ventilationsåbningerne skal til enhver tid holdes fri for støv, hår og lignende.
- Apparatet må ikke anvendes sammen med andre elektriske apparater (f.eks. et varmetæppe).
- Apparatet må aldrig anvendes i nærheden af benzin eller andre letantændelige stoffer.

## Betjening

### **Advarsel!**

Dette apparat er kun beregnet til massage af ryg, ben og fødder hos mennesker. Det kan ikke erstatte lægebehandling. Brug ikke massagestolen, hvis en eller flere af de følgende advarsler gælder for dig.

#### **Anvend ikke massagestolen**

- ved en sygdomsmæssig forandring eller skade i rygområdet (f.eks. diskusprolaps),
- på børn
- under graviditet
- mens du sover,
- på dyr,
- ved aktiviteter, hvor en uforudset reaktion kan blive farlig,
- når du har indtaget stoffer, som medfører en begrænset følelsesevne (f.eks. smertelindrende medikamenter, alkohol),

Hvis du er usikker på, om massagestolen egner sig til dig, bør du spørge din læge til råds.

#### **Spørg din læge, før du bruger massagestolen, især**

- hvis du lider af en alvorlig sygdom, eller du er blevet opereret i overkroppen,
  - hvis du har pacemaker, implantater eller andre hjælpemidler,
  - hvis du har haft en blodprop,
  - hvis du har diabetes,
  - hvis du har uforklarlige smerter.
- Apparatet er kun beregnet til de formål, som er beskrevet i denne brugsanvisning. Producenten hæfter ikke for skader, der er opstået ved ukorrekt eller uforsigtig brug.
  - Dette apparat er ikke beregnet til at blive brugt af personer (herunder børn) med begrænsede fysiske, sensoriske eller mentale evner eller manglende erfaring og/eller viden, medmindre de er under opsyn af en anden person, der har ansvaret for deres sikkerhed, eller som giver dem anvisninger på, hvordan apparatet skal bruges.
  - Under brugen må du ikke række hænderne ind i massagemekanismen og rullerne. Der er fare for klemning.
  - Undlad at stikke genstande ind i apparatets åbninger eller ind i de bevægelige dele. Sørg for, at de bevægelige dele altid kan bevæge sig frit.
  - Børn bør være under opsyn, så de ikke leger med apparatet.
  - Sluk altid apparatet på hovedafbryderen efter brug.
  - Sørg for at placere netkablet, så der ikke er fare for, at personer kommer til at snuble over det.

- Træd aldrig op på apparatet, og sæt heller aldrig genstande på det.
- Massér aldrig områder med hævnings, betændelse eller eksem.
- Anvend ikke apparatet ved uforklarlige mavesmerter. Massagestolen må kun bruges af 1 person ad gangen.

- Apparatet må højst belastes med 200 kg.



#### **OBS!**

- Beskyt apparatet mod direkte solindstråling.
- Anvend ikke apparatet ved over 40 grader.
- Kontrollér efter længere driftspauser, at apparatet fungerer.

### **3. Om apparatet**

Med Beurer MC5000 massagestolen kan du glæde dig over at få massage derhjemme.

Massagestolen har forskellige massagetyper, som giver dig en velgørende og forfriskende massage.

Der er tre massageprogrammer, som fokuserer på forskellige områder.

Endvidere har massagestolen lufttrykmassage i sæde-, læg- og fodområdet.

## 4. Beskrivelse af apparatet

### Yderside

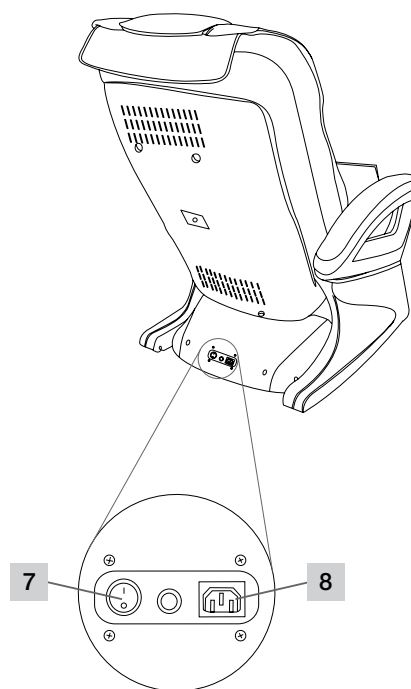
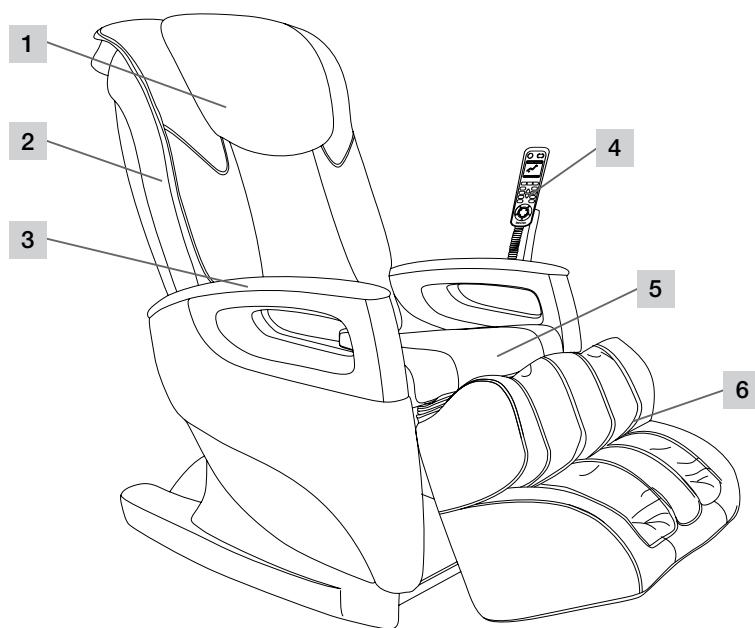

1 Nakkepude

2 Ryglæn

3 Armlæn

4 Betjeningsenhed

5 Sædehynde

6 Benstøtte

7 Hovedafbryder

8 Strømtilslutning

### Indvendig opbygning

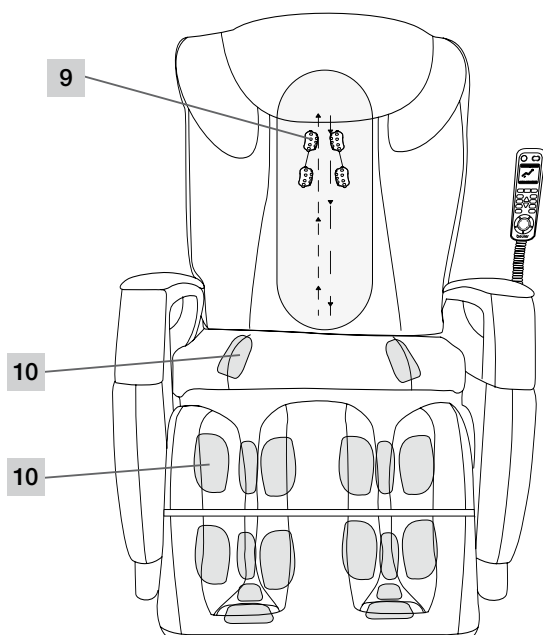

9 Massageruller

10 Luftryksmassagepunkter

## Betjeningsenhed

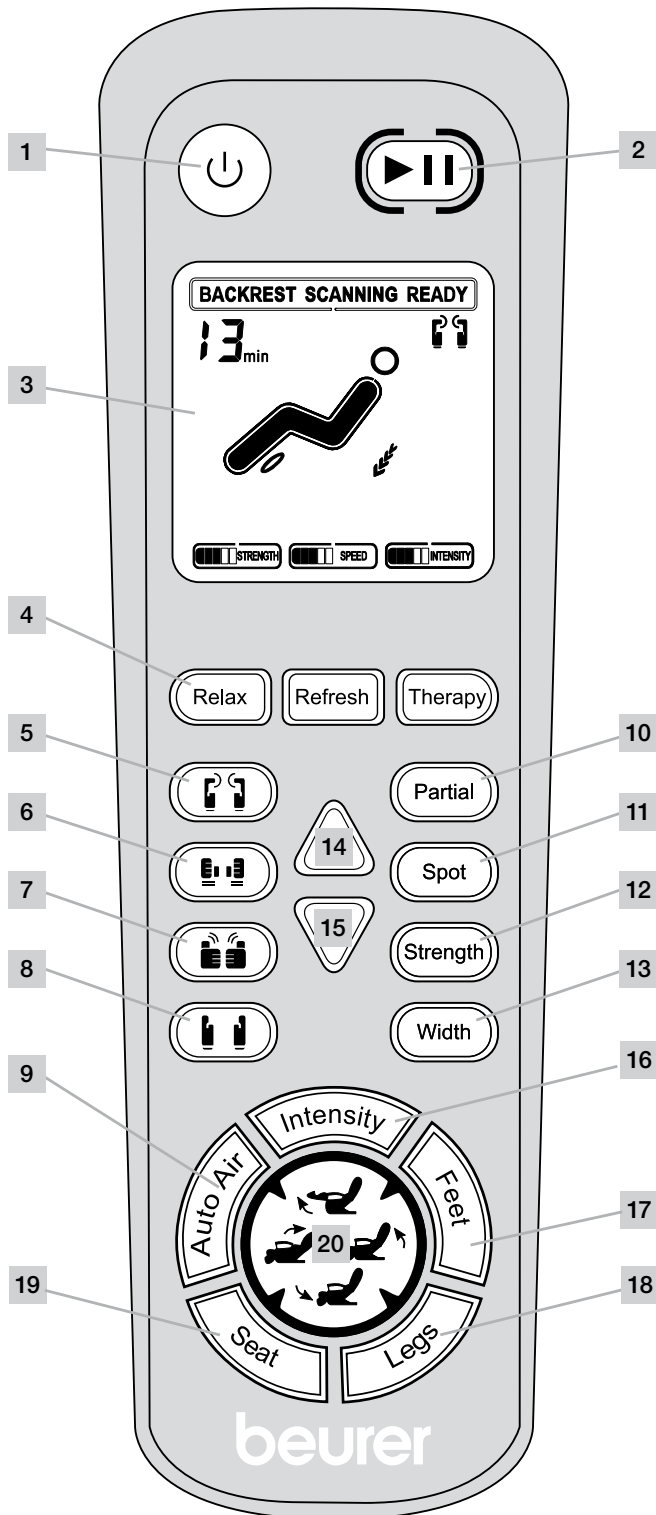

- 1 Tænd/sluk-knap
- 2 Pauseknap
- 3 Display
- 4 Automatiske massageprogrammer
- 5 Æltemassage
- 6 Bankemassage
- 7 Shiatsu-massage
- 8 Rollemassage
- 9 Automatisk program - Luftrykmassage
- 10 Partial (områdemassage)
- 11 Spot (punktmassage)
- 12 Strength (intensitet for ælte- og bankemassage)
- 13 Width (massagerullernes afstand)
- 14 Rulleposition opad
- 15 Rulleposition nedad
- 16 Intensitet (luftrykmassage)
- 17 Feet (luftrykmassage, fødder)
- 18 Legs (luftrykmassage, ben)
- 19 Seat (luftrykmassage, sæde)
- 20 Positionsknapper
  - Benstøtte opad
  - Ryglæn opad
  - Benstøtte nedad
  - Ryglæn nedad

## Knapfunktioner for betjeningsenhed



### Tænd/sluk-knap



> Tryk på tænd/sluk-knappen .  
*Massagestolen er driftsklar.*

### Pauseknap



> Tryk på pauseknappen .  
*Det igangværende program afbrydes. Massagestolen er på standby.*  
> Tryk på pauseknappen  igen.  
*Programmet fortsættes fra det sted, hvor det blev afbrudt.*

### Display



Displayet viser funktioner, som er i drift i øjeblikket og aktuelle indstillinger.

- Det aktuelle massageprogram
- De aktuelle indstillinger af Strength og Intensity
- Den aktuelle position af massagerullerne
- Den resterende massagevarighed

## Massageprogrammer

- Luftryksmassagen kan slås til og fra separat.
  - Massagestolen skifter til standby, når massageprogrammet er gennemført.
  - Massagen kan til enhver tid stoppes. Det gør du ved at trykke på massageknappen en gang til.
  - Massagen kan til enhver tid afbrydes midlertidigt. Det gør du ved at trykke på pauseknappen.
- Den aktuelle indstilling vises på displayet.*

## Automatiske massageprogrammer

Massagestolen har 3 automatiske massageprogrammer, Relax, Refresh og Therapy, samt luftryksmassage. Disse automatiske programmer masserer hele ryggen med en kombination af ælte-, banke-, rulle og shiatsumassage.

### Relax



> Tryk på knappen Relax .  
*Det automatiske massageprogram starter.*  
*Samlet varighed 15 minutter. Derefter skifter massagestolen til standby.*

### Refresh

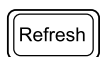

> Tryk på knappen Refresh .  
*Det automatiske massageprogram starter.*  
*Samlet varighed 15 minutter. Derefter skifter massagestolen til standby.*

### Therapy

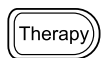

> Tryk på knappen Therapy .  
*Det automatiske massageprogram starter.*  
*Samlet varighed 15 minutter. Derefter skifter massagestolen til standby.*

## Massageprogrammer



### Æltemassage

> Tryk på massageknappen .  
*Massageprogrammet starter.*  
*Samlet varighed 15 minutter. Derefter skifter massagestolen til standby.*



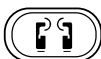

### Bankemassage

> Tryk på massageknappen .  
*Massageprogrammet starter.*  
*Samlet varighed 15 minutter. Derefter skifter massagestolen til standby.*



### Ælte- og bankemassage

> Tryk på knappen for æltemassage  og bankemassage .  
*Ælte- og bankemassage kan aktiveres sammen.*





### Shiatsumassage

> Tryk på massageknappen .

Massageprogrammet starter.

Samlet varighed 15 minutter. Derefter skifter massagestolen til standby.



### Rullemassage

> Tryk på massageknappen .

Massageprogrammet starter.

Samlet varighed 15 minutter. Derefter skifter massagestolen til standby.

### Auto Air - lufttrykmassage for sæde-, læg- og fodområdet.



> Tryk på knappen Auto Air .

Lufttrykmassageprogrammet starter.

Samlet varighed 15 minutter. Derefter skifter massagestolen til standby.

## Grundlæggende massagetyper

---

### Partial - områdemassage



Mens et aktuelt massageprogram er i gang:

> Tryk på knappen Partial .

Områdemassagen begynder med massagerullernes aktuelle position som midterpunkt. Området 8 cm omkring dette midterpunkt masseres intensivt.

> Tryk på knappen Partial  igen.

Massageprogrammet fortsætter.

### Spot - punktmassage



Mens et aktuelt massageprogram er i gang:

> Tryk på knappen Spot .

Punktmassagen begynder med massagerullernes aktuelle position som midterpunkt.

Umiddelbart omkring dette midterpunkt masseres intensivt.

> Tryk på knappen Spot  igen.

Massageprogrammet fortsætter.

## Indstillinger

---

### Strength - intensitet for ælte- og bankemassage

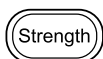

Du kan vælge mellem indstillingerne let, middel, kraftig og fra.

> Tryk på knappen Strength  i de automatiske massageprogrammer, Æltemassage og Bankemassage.

For hvert tryk vælges den næste indstilling.

### Width - massagerullernes afstand

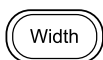

Du kan vælge mellem indstillingerne smal, middel og bred.

> Tryk på knappen Width  ved banke- og rullemassage.

For hvert tryk vælges den næste indstilling.

### Rulleposition opad



> Tryk på knappen Op  i område- og punktmassage

Massagerullerne bevæges opad.

### Rulleposition nedad



> Tryk på knappen Ned  i område- og punktmassage

Massagerullerne bevæges nedad.

### Luftryk massage; intensitet



Du kan vælge mellem indstillingerne let, middel, kraftig og fra.

> Tryk på knappen Intensity .

For hvert tryk vælges den næste indstilling.

### Luftryk massage, fødder



Du kan vælge mellem indstillingerne til og fra.

> Tryk på knappen Feet .

For hvert tryk slås funktionen hhv. til og fra.

### Luftryk massage, ben



Du kan vælge mellem indstillingerne til og fra.

> Tryk på knappen Legs .

For hvert tryk slås funktionen hhv. til og fra.

### Luftryk massage, sæde



Du kan vælge mellem indstillingerne til og fra.

> Tryk på knappen Seat .

For hvert tryk slås funktionen hhv. til og fra.

## Positionsknapper for sæde- og liggepositioner

---

Funktionerne står til rådighed uden og med aktiveret massage.

### Positionsknap **Benstøtte opad**



> Tryk på positionsknappen , og hold den nede.

Benstøtten hæves.

> Slip positionsknappen .

Benstøtten forbliver i den aktuelle position.

### Positionsknap **Ryglæn opad**



> Tryk på positionsknappen , og hold den nede.

Ryglænet hæves.

> Slip positionsknappen .

Ryglænet forbliver i den aktuelle position.

### Positionsknap **Benstøtte nedad**



> Tryk på positionsknappen , og hold den nede.

Benstøtten sænkes.

> Slip positionsknappen .

Benstøtten forbliver i den aktuelle position.

### Positionsknap **Ryglæn nedad**



> Tryk på positionsknappen , og hold den nede.

Ryglænet sænkes.

> Slip positionsknappen .

Benstøtten forbliver i den aktuelle position.



## 5. Ibrugtagning

### ⚠ Advarsel!

- Hold børn på afstand af emballagematerialet. Der er fare for kvælning.
- Læs sikkerhedsanvisningerne i kapitlet Sikkerhedsanvisninger, før apparatet tages i brug.
  - ▷ Sikkerhedsanvisninger side 41 til 42

### ⚠ OBS!

- Massagestolen kan muligvis beskadige gulvbelægningen i din bolig. Læg et egnet skridsikkert underlag under massagestolen.

### Opstillingssted

- Opstil massagestolen på et stabilt og plant underlag.
- Før ibrugtagning skal du fjerne alle forhindringer både foran og bag ved massagestolen, så ryglænet kan sænkes frit, og benstøtten kan løftes.

### Udpakning og opstilling

Massagestolen MC5000 leveres i en papkasse.

### ⚠ OBS!

Undgå skarpe og spidse værktøjer (stanleykniv) til at fjerne emballagen med.

#### Trin 1

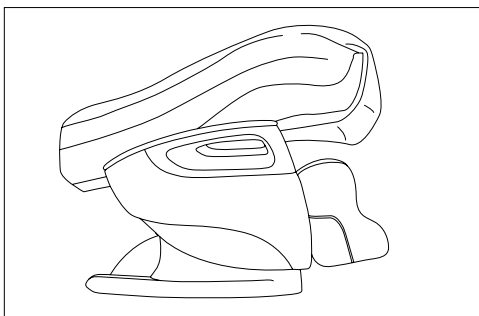

- > Åbn papkassen, og hold fast i massagestolen på de angivne holdepunkter.
- > Tag stolen ud af papkassen  
*Det kræver 4 personer.*
- > Fjern emballagematerialet forsigtigt og fuldstændigt.

#### Trin 2

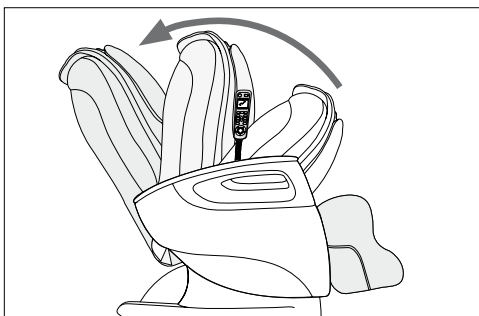

- > Vip ryglænet op i siddeposition, indtil låsemekanismen går hørbart i indgreb.  
*Ryglænet står nu i vinkel på ca. 115°.*

### Trin 3

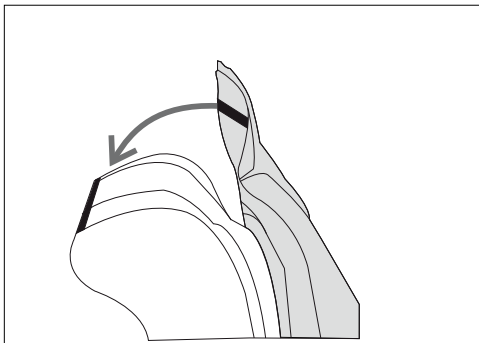

- > Forbind den nederste ende af rygpuden og den bageste ende af sædehynden ved hjælp af lynlåsen.
- > Læg sædehynden med rygpuden hen over ryglænet på massagestolen.
- > Forbind rygpuden og ryglænet ved hjælp af lynlåsen.

### Trin 4

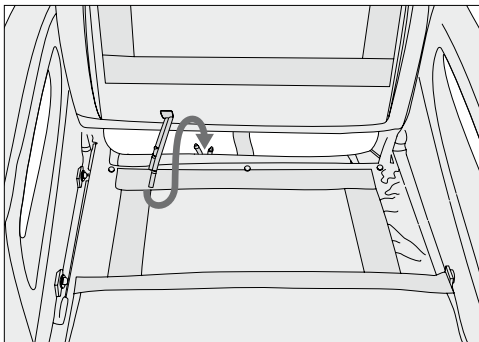

- > Klap sædepuden bagud mod ryglænet.
- > Forbind luftslangerne bag sædet med luftslangerne på sædehynden.  
Sæt slangen med rød mærkning på tilslutningen med rød mærkning.  
Sæt slangen med hvid mærkning på tilslutningen med hvid mærkning.
- > Sæt sædehynden på sædet igen.

**i** **Vigtigt!** Undgå at klemme slangerne. Placer slangerne, så de ikke krydser hinanden og ligger uden knæk.

### Trin 5

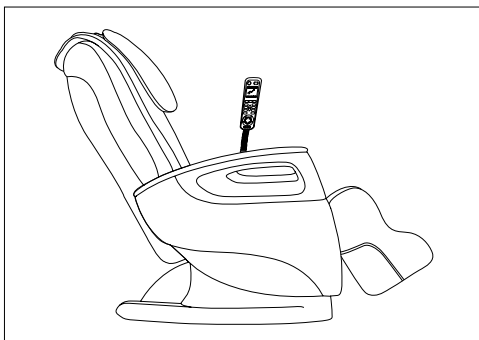

- > Sæt netstikket i en stikkontakt.
- > Slå hovedafbryderen nederst på bagsiden til.
- > Tænd massagestolen på tænd/sluk-knappen  på betjeningsenheden.

*Massagestolen er nu driftsklar.*

## 6. Betjening

### ⚠ Advarsel!

- Læs sikkerhedsanvisningerne i kapitlet Sikkerhedsanvisninger, før apparatet tages i brug.  
▷ Sikkerhedsanvisninger side 41 til 42

### Vippefare!

- Sæt dig altid forsigtigt på stolen i lodret siddeposition. Sæt dig aldrig på stolen i liggeposition.

### ⚠ OBS!

- Hvis du oplever hudirritationer af nogen art, skal du omgående afbryde behandlingen.

### i Vigtigt!

- Tag aldrig nakkepuden og rygpuden af under massagen.

## Før tænding

- Bær behageligt tøj under massagen.
- Fjern alle genstande fra dine bukselommer (f.eks. nøgler, lommekniv, mobiltelefon).
- Find en behagelig, afslappet kropsholdning.
- Sid altid midt på stolen, så rygsøjlen befinder sig præcis mellem massagerullerne.

- Massagen bør altid føles behagelig og afslappende. Afbryd massagen, eller skift siddestilling, hvis massagen føles smertefuld eller ubehagelig.
- Hvis apparatet ikke anvendes i længere tid, skal du kontrollere, at det fungerer korrekt, før du tager det i brug næste gang.

## Start af massagen

> Tryk på tænd/sluk-knappen  på betjeningsenheden.

Når du har tændt massagestolen, går den til en middel liggeposition. Nu kan du vælge et af massageprogrammerne.

- Når du har valgt et af de automatiske massageprogrammer (Relax, Refresh eller Therapy), aftastes hele brugerens ryg for at registrere brugerens størrelse.

- Når du har valgt et af massageprogrammerne (ælte-, banke-, rulle- eller shiatsumassage), kan du aktivere lufttrykmassagen separat.
- Tryk på knappen Intensity  for at indstille lufttrykmassagens intensitet eller frakoble den.
- Lufttrykmassagen kan til- eller frakobles separat for sæde, ben og fødder.  
▷ Knapper til massageprogrammer

## Liggeposition/siddeposition

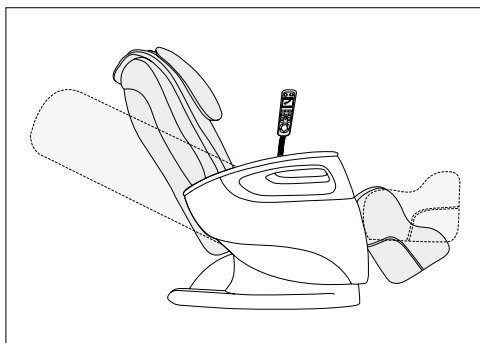

> Sådan bringer du massagestolen i den ønskede liggeposition. Du kan vælge en vandret liggeposition. Ryglænet og benstøtten kan hæves eller sænkes separat. Funktionerne står til rådighed uden og med aktiveret massage.

▷ Positionsknapper for sæde- og liggepositioner

## Slukning af massagestolen

Når et massageprogram er gennemført, skifter stolen automatisk til standby.

### **OBS!**

Anvend højst apparatet 15 minutter ad gangen, da der ellers er fare for overophedning. Lad apparatet afkøle i mindst 30 minutter, før det bruges igen.

Under massagen kan du til enhver tid slukke apparatet med tænd/sluk-knappen .  
*Massagestolen kører tilbage i udgangsstilling. Driftsindikatoren blinker.*

- > Sluk massagestolen på hovedafbryderen under ryglænet.
- > Træk netstikket ud af stikkontakten.

## Andre indstillinger, betjeningsmuligheder

### Sammenklapningsanordning

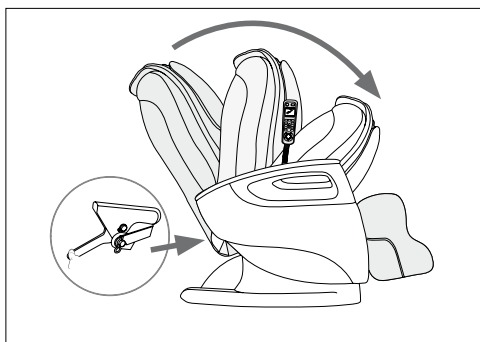

For at få massagestolen til at fylde mindre, når den skal opbevares, kan du klappe den sammen.

- > Sluk betjeningsenheden på tænd/sluk-knappen .
- Massagestolen kører tilbage i udgangsstilling.*
- > Så snart udgangsstillingen er nået, skal du slukke massagestolen på hovedafbryderen.
  - > Træk netstikket ud af stikkontakten.
  - > Løsn låsemekanismen nederst på bagsiden af ryglænet.
  - > Pres ryglænet roligt fremad ned på sædet.  
Læg om nødvendigt forinden rygpuden tilbage over ryglænet.

### Transportruller

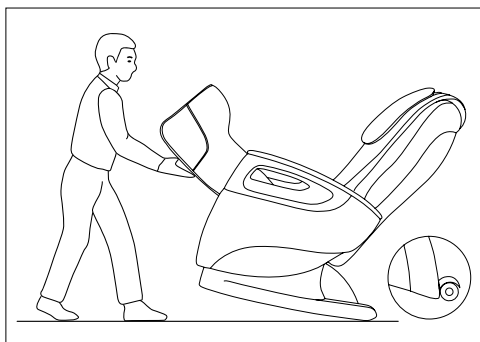

Massagestolen er udstyret med hjul på bagsiden. Dermed er den let at transportere på plane underlag. Pas på! Anvend et underlag for at undgå skader på din gulvbelægning.

## 7. Vedligeholdelse og opbevaring

### **Advarsel!**

- Sluk apparatet på hovedafbryderen efter hver brug og før rengøring.
- Træk netstikket ud af stikkontakten.

- > Tør massagestolen af med en fnugfri, tør eller hårdt opvredet klud med frem- og tilbagegående bevægelser.
- > Hver 2.-3. måned skal du behandle stolen med en ren klud fugtet med kunstlæderplejemiddel.
- > Tør derefter stolen af med en ren, tør klud.

*Kunstlæder er følsom over for fedt. Rengør altid massagestolen med det angivne kunstlæderplejemiddel.*

### **Vigtigt!**

- Rengør kun apparatet på den angivne måde.
- Der må under ingen omstændigheder trænge væske ind i apparatet.
- Brug ikke opløsningsmiddelholdige rengøringsmidler.
- Anvend ikke aggressive rengøringsmidler. Disse kan beskadige overfladen.

▷ Sammenklapningsanordning, se ovenfor

## 8. Afhjælpning af problemer

Problem	Årsag	Afhjælpning
Friktionsstøj under drift.	Støjen er normal og kommer fra den arbejdende motor eller fra massagerullerne, som gnider mod polstringen.	Du skal ikke foretage dig noget.
Massagen kan ikke startes.	Netstikket er ikke sat i stikkontakten.	> Sæt netstikket i en stikkontakt.
	Massagestolen er ikke tændt på hovedafbryderen.	> Tænd massagestolen på hovedafbryderen.
	Sikringen for massagestolen har afbrudt strømforsyningen.	> Kontakt i så fald vores kundeservice.
Ryglæn eller benstøtte kan ikke løftes eller sænkes.	Ryglæn og/eller benstøtte er overbelastet eller blokeret.	> Fjern genstande, som blokerer apparatet.
Massagefunktionen stopper under drift.	Overophedningsbeskyttelsen blev udløst.	> Sluk massagestolen, og lad den afkøle i 30 min., og tænd den derefter igen.
	Den maksimale driftstid er nået.	

## 9. Tekniske data

Produktbetegnelse	Massagestol MC5000
Netspænding/-frekvens	220-240 V ~ 50/60 Hz
Energiforbrug	200 W
Mål (i liggeposition)	Længde 191 cm, bredde 73 cm, højde 64 cm
Vægt	netto 61 kg, med emballage 76 kg
Maks. bæreevne	200 kg

## 10. Bortskaffelse

Bortskaf materialerne i henhold til din kommunes regler på dette område. Apparatet skal bortskaffes i henhold til Rådets direktiv 2002/96/EF om affald af elektrisk og elektronisk udstyr – WEEE (Waste Electrical and Electronic Equipment).

Henvend dig til din kommunes tekniske forvaltning, hvis du har andre spørgsmål.



## 11. Garanti og service

Henvendelser vedrørende garanti eller service kan rettes til den lokale kundeservice i dit land.

Adressen fremgår af den medfølgende adresseliste.

## Bästa kund,

Vi är glada över att du har bestämt dig för att köpa en produkt ur vårt sortiment. Vårt namn står för kvalitativa och noggrant testade kvalitetsprodukter inom skönhet, värme, mjuk terapi, blodtryck/diagnos, vikt, massage och luft.

Var god läs noggrant igenom denna bruksanvisning och följ anvisningarna.

Vänliga hälsningar  
ditt Beurer-team

1. Avsedd användning.....	54
2. Säkerhetsanvisningar.....	54
3. Presentation .....	56
4. Beskrivning av produkten .....	57
5. Idrifttagande.....	62
6. Användning.....	64
7. Skötsel och förvaring .....	65
8. Vad gör jag om problem uppstår? .....	66
9. Tekniska specifikationer.....	66
10. Avfallshantering.....	66
11. Garanti och service .....	66

### Teckenförklaring

Följande symboler används i bruksanvisningen och/ eller på typskylten.



#### Varning!

Varningshänvisning för skaderisker eller hälsorisker.



#### Obs!

Säkerhetsanvisning angående risk för skada på produkten/tillbehör.



#### Viktigt!

Anvisning om viktig information.



Bör endast användas i slutna utrymmen.



Stick inga nålar i produkten!



Hänvisning till annat avsnitt.

## I paketet ingår

- massagefåtölj
- sittedyna
- ryggdyna
- huvuddyna
- handbrytare

## 1. Avsedd användning

Massagefåtöljen är avsedd för massage av rygg, ben och fötter.

Följ noga säkerhetsanvisningarna i denna bruksanvisning.

Använd bara massagefåtöljen på det beskrivna sättet. Produkten är bara avsedd för **egenanvändning** och inte avsedd för medicinskt eller kommersiellt bruk.

## 2. Säkerhetsanvisningar

- Läs noggrant igenom den här bruksanvisningen! Om följande säkerhetsanvisningar inte följs kan det leda till person- eller sakskada.
- Spara bruksanvisningen och se till att alla användare av produkten har tillgång till den.
- Bruksanvisningen ska följa med massagefåtöljen när den överlämnas till någon annan.

### Elstötar



#### Varning!

- Precis som med alla elektriska apparater måste du vara försiktig när du använder massagefåtöljen för att undvika risk för elstötar och de faror som dessa för med sig.
- Använd produkten enbart med den nätspänning som är noterad på produkten.
- Använd aldrig produkten om den eller något tillbehör har synliga skador.
- Använd inte produkten om den av någon anledning skulle vara nedstänkt med vatten.
- Använd inte produkten när det åskar.

- Använd produkten bara i slutna utrymmen och undvik direkt solinstrålning.
- Stäng av produkten genast om den är defekt eller vid driftsstörningar. Dra ur nätkontakten ur eluttaget.
- Dra aldrig i nätsladden när du drar ur nätkontakten ur eluttaget.
- Kläm aldrig fast nätsladden.
- Placera nätsladden på avstånd från varma ytor.
- Se till att produkten, strömbrytaren och nätsladden inte kommer i beröring med vatten, ånga eller andra vätskor.
- Använd/manövrera produkten endast med torra händer.
- Utsätt inte produkten för stötar och låt den inte falla i golvet.

## Reparationer

### Varning!

- Produkten får inte öppnas.
- Reparationer på elektriska apparater får endast utföras av yrkeskunniga. Felaktigt utförda reparationer kan utsätta användaren för stor fara. Kontakta vår kundservice eller en auktoriserad återförsäljare vid behov av reparation, annars upphör garantin att gälla.
- Om nätkontakten eller nätsladden till produkten är skadad måste den bytas ut av tillverkaren eller ett auktoriserat kundserviceställe.
- Dragkedjan på massagefåtöljen får inte öppnas. Den finns bara där av produktionstekniska skäl.
- Stick inga nålar eller spetsiga föremål i fåtöljen.

## Brandrisk

### Varning!

Vid användning på annat sätt än det avsedda eller om bruksanvisningen inte följs, finns eventuellt risk för brandfara!

- Se noga till att ventilationsöppningarna alltid är fria. Ventilationsöppningarna måste alltid vara rena från damm, hår och liknande.
- Använd aldrig produkten tillsammans med andra elektriska produkter (som t.ex. värmefilt).
- Använd aldrig produkten i närheten av bensin eller andra lättantändliga ämnen.

## Användning

### Varning!

Produkten är uteslutande avsedd för rygg-, ben- och fotmassage på människor. Den kan inte ersätta läkarbehandling. Använd inte massageprodukten om en eller flera av de följande varningarna passar in på dig.

#### Massageprodukten bör inte användas

- vid sjuklig förändring eller skada i ryggområdet (t.ex. diskbråck)
- på barn
- under graviditet
- under sömn
- på djur
- vid aktiviteter där det kan vara farligt om en oförutsedd reaktion inträffar
- efter intag av substanser (t.ex. smärtlindrande läkemedel, alkohol) som kan leda till minskad perceptionsförmåga.

Om du är osäker på om massageprodukten är lämplig för just dig bör du rådfråga din läkare.

#### Du bör rådfråga din läkare innan du använder massageprodukten, särskilt om

- du lider av en svår sjukdom eller har genomgått någon operation på överkroppen
- du bär pacemaker, implantat eller andra hjälpmedel
- du har trombosor (blodproppar)
- du har diabetes
- du har smärtor med outredd/oklar orsak.
- Produkten är endast avsedd att användas i det syfte som beskrivs i den här bruksanvisningen. Tillverkaren ansvarar inte för skador som uppkommer genom olämplig eller felaktig användning.
- Produkten får inte användas av personer (inklusive barn) med reducerad fysisk, psykisk eller sensorisk förmåga eller som saknar erfarenhet av och/eller kunskap om hur produkten används, såvida de inte övervakas av eller får anvisningar om hur produkten ska användas av en person som ansvarar för deras säkerhet.
- Ta aldrig med händerna i massagemekanismen eller rullarna under användningen. Det finns risk att du klämmer dig.
- Stoppa inte in några föremål i produktens öppningar och stick inte in någonting i de rörliga delarna. Se till att de rörliga delarna alltid kan röra sig fritt.
- Barn ska hållas under uppsikt så att de inte leker med produkten.
- Efter varje användning ska produkten stängas av med huvudbrytaren.

- Placera nätsladden så att ingen kan snava på den.
- Stå aldrig på produkten och ställ inga föremål på den.
- Massera aldrig områden som är svullna, inflammerade eller har eksem.
- Använd inte produkten vid oklara/outrredda magsmärter.
- Massagefåtöljen får bara användas av en (1) person åt gången.
- Produkten får maximalt belastas med 200 kg.



**Obs!**

- Skydda produkten från direkt solinstrålning.
- Använd inte produkten vid över 40 grader.
- Efter längre användningsuppehåll ska du kontrollera att produkten fungerar på rätt sätt innan du använder den.

### 3. Presentation

Beurer MC5000 massagefåtölj ger dig möjlighet att bekvämt njuta av egen massage hemma. Massagefåtöljen har flera olika massagefunktioner som ger dig en välgörande och uppiggande massage.

Det finns tre massageprogram som koncentrerar sig på olika områden. Dessutom har massagefåtöljen en lufttrycksmassagefunktion i sitsen och i vad- och fotområdet.



## 4. Beskrivning av produkten

### Utsidan

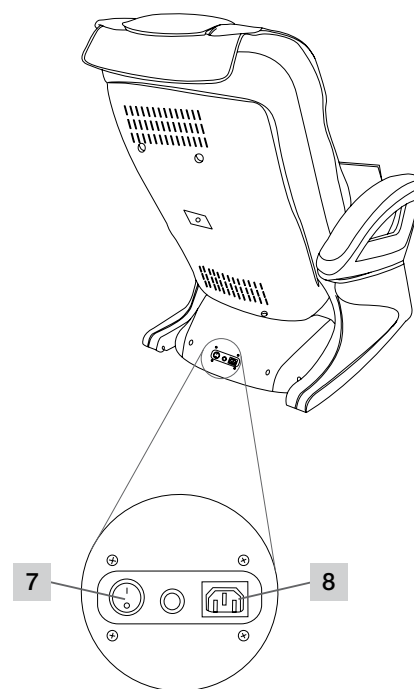
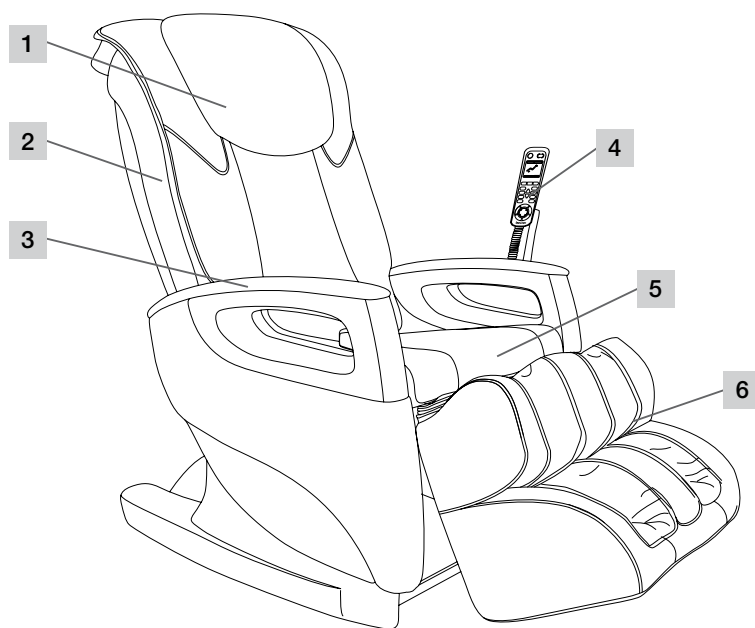

1 Huvuddyna

4 Handbrytare

7 Huvudbrytare

2 Ryggstöd

5 Sittdyna

8 Elanslutning

3 Armstöd

6 Benstöd

### Innerkonstruktion

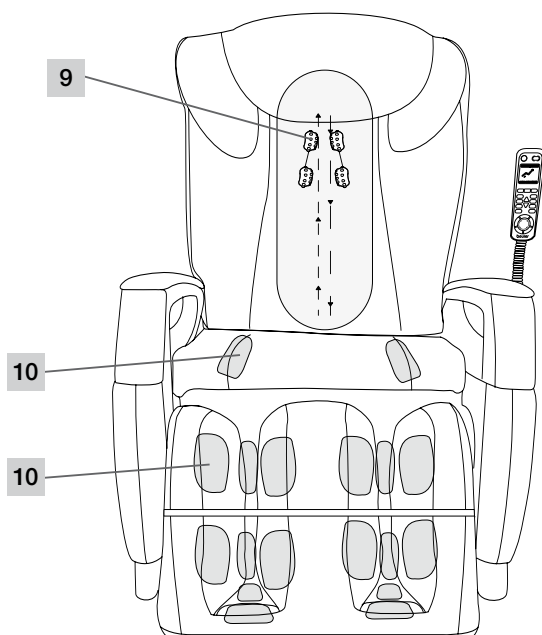

9 Massagerullar

10 Punkter för lufttrycksmassage

## Handbrytare

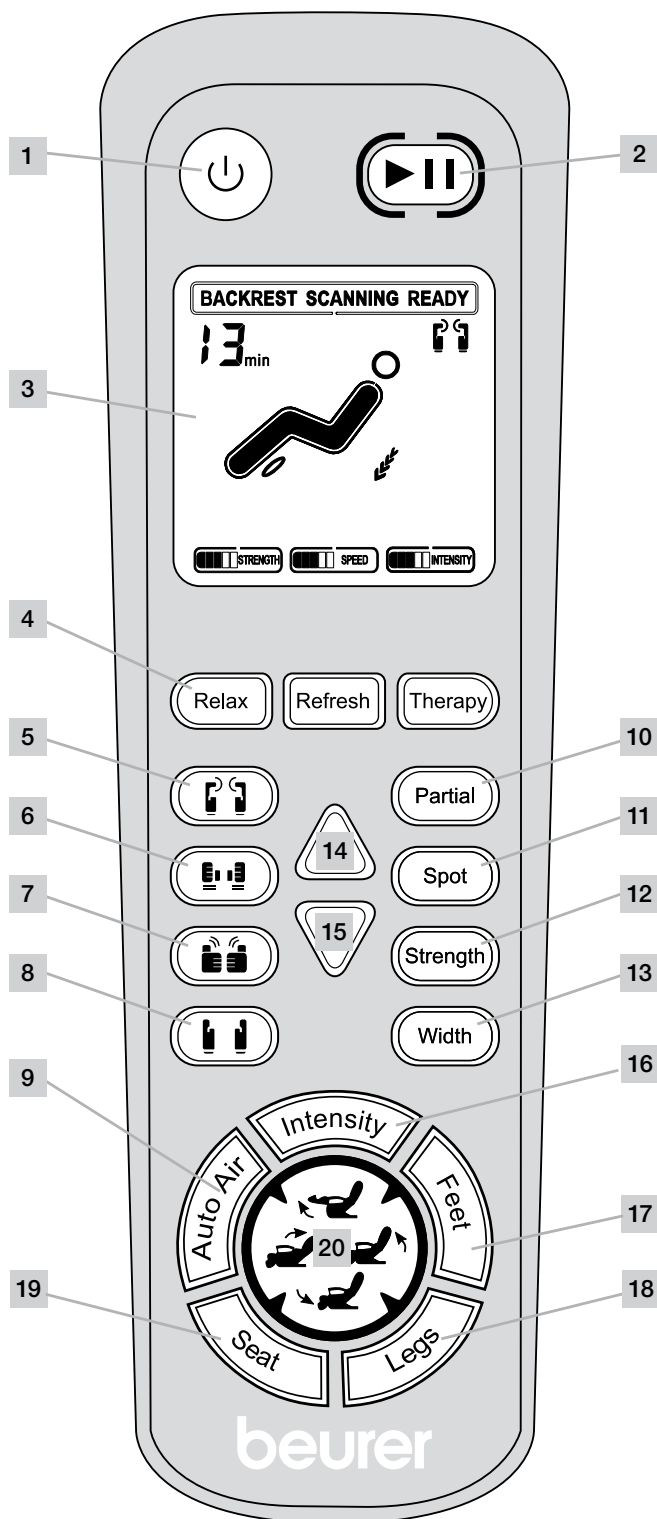

- 1 PÅ/AV-knapp
- 2 Paus-knapp
- 3 Display
- 4 Automatiska massageprogram
- 5 Knådningsmassage
- 6 Knackningsmassage
- 7 Shiatsu-massage
- 8 Rullmassage
- 9 Automatiskt program för luftrycksmassage
- 10 Partial (delmassage)
- 11 Spot (punktmassage)
- 12 Strength (styrkan på knådnings- och knackningsmassagen)
- 13 Width (avståndet mellan massagerullarna)
- 14 Lägesändring av rullarna uppåt
- 15 Lägesändring av rullarna nedåt
- 16 Intensity (intensitet på luftrycksmassage)
- 17 Feet (luftrycksmassage fötter)
- 18 Legs (luftrycksmassage ben)
- 19 Seat (luftrycksmassage sits)

### 20 Positionsknappar

- Benstöd uppåt
- Ryggstöd uppåt
- Benstöd nedåt
- Ryggstöd nedåt

## Handbrytare knappfunktioner



### PÅ/AV-knapp



- > Tryck på PÅ/AV-knappen .  
*Massagefåtöljen är klar att användas.*

### Paus-knapp



- > Tryck på paus-knappen .  
*Det pågående programmet avbryts. Massagefåtöljen är i standbyläge.*
- > Tryck igen på paus-knappen .  
*Programmet fortsätter från där det avbröts.*

### Display



Displayen visar pågående funktioner och inställningar.

- Det pågående massageprogrammet
- De aktuella inställningarna för Strength (styrka) och Intensity (intensitet)
- Massagerullarnas aktuella läge
- Återstående massagetid

## Massageprogrammen

- Luftrycksmassagen kan sättas på och stängas av individuellt.
  - Massagefåtöljen ställer sig i standbyläge när massageprogrammet är avslutat.
  - Massagen kan stoppas när som helst genom att du trycker på massageknappen igen.
  - Massagen kan avbrytas för en paus när som helst genom att du trycker på paus-knappen.
- Den aktuella valda inställningen visas på displayen.*

## Automatiska massageprogram

Det finns 3 massageprogram som löper automatiskt: Relax, Refresh, Therapy samt luftrycksmassage. Dessa automatiska program masserar hela ryggen med en kombination av knådning-, knacknings-, rull- och Shiatsu-massage.

### Relax



- > Tryck på Relax-knappen .  
*Det automatiska massageprogrammet startar.*  
*Det tar totalt 15 minuter. Därefter ställer massagefåtöljen sig i standbyläget.*

### Refresh

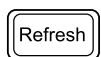

- > Tryck på Refresh-knappen .  
*Det automatiska massageprogrammet startar.*  
*Det tar totalt 15 minuter. Därefter ställer massagefåtöljen sig i standbyläget.*

### Therapy

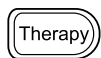

- > Tryck på Therapy-knappen .  
*Det automatiska massageprogrammet startar.*  
*Det tar totalt 15 minuter. Därefter ställer massagefåtöljen sig i standbyläget.*

## Massageprogram



### Knådning

- > Tryck på massageknappen .  
*Massageprogrammet startar.*  
*Det tar totalt 15 minuter. Därefter ställer massagefåtöljen sig i standbyläget.*



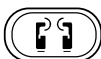

### Knackning

- > Tryck på massageknappen .  
*Massageprogrammet startar.*  
*Det tar totalt 15 minuter. Därefter ställer massagefåtöljen sig i standbyläget.*



### Knådning och knackning

- > Tryck på massageknapparna för knådning  och knackning .  
*Knådnings- och knackningsmassage kan aktiveras tillsammans.*





### Shiatsu

> Tryck på massageknappen 

Massageprogrammet startar.

Det tar totalt 15 minuter. Därefter ställer massagefåtöljen sig i standbyläget.



### Rullning

> Tryck på massageknappen 

Massageprogrammet startar.

Det tar totalt 15 minuter. Därefter ställer massagefåtöljen sig i standbyläget.

### Auto Air - lufttrycksmassage för sitsen samt vad- och fotområdet.



> Tryck på Auto Air-knappen 

Lufttrycksmassageprogrammet startar.

Det tar totalt 15 minuter. Därefter ställer massagefåtöljen sig i standbyläget.

## Koncentrerad massage

---

### Partial - delmassage



Samtidigt som ett pågående massageprogram går:

> Tryck på Partial-knappen 

Delmassagen börjar med det aktuella läget på massagerullen som centrum. Ett område på 8 cm runt om detta centrum masseras intensivt.

> Tryck på Partial-knappen igen 

Massageprogrammet fortsätter.

### Spot - punktmassage



Samtidigt som ett pågående massageprogram går:

> Tryck på Spot-knappen 

Punktmassagen börjar med det aktuella läget på massagerullen som centrum. Precis kring detta centrum görs en intensiv massage.

> Tryck på Spot-knappen igen 

Massageprogrammet fortsätter.

## Inställningar

---

### Strength - styrkan på knådnings- och knackningsmassagen

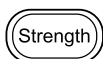

Tillgängliga inställningar: lätt, medel, stark och avstängd.

> Tryck på Strength-knappen  i de automatiska massageprogrammen, knådning och knackning

Med varje tryckning väljs nästa möjliga inställning.

### Width - avståndet mellan massagerullarna

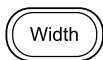

Tillgängliga inställningar: tätt, medel och brett.

> Tryck på Width-knappen  i knacknings- och rullmassage

Med varje tryckning väljs nästa möjliga inställning.

### Lägesändring av rullarna uppåt



> Tryck på uppåt-knappen  i del(Partial)- och Punktmassagen

Massagerullarna rör sig uppåt.

### Lägesändring av rullarna nedåt



> Tryck på nedåt-knappen  i del(Partial)- och Punktmassagen

Massagerullarna rör sig nedåt.

### Lufttrycksmassage; intensitet (Intensity)



Tillgängliga inställningar: lätt, medel, stark och avstängd.

> Tryck på Intensity-knappen

Med varje tryckning väljs nästa möjliga inställning.

### Lufttrycksmassage, fötter



Tillgängliga inställningar: PÅ och AV.

> Tryck på Feet-knappen

Med varje tryckning slås funktionen på eller av.

### Lufttrycksmassage, ben



Tillgängliga inställningar: PÅ och AV.

> Tryck på Legs-knappen

Med varje tryckning slås funktionen på eller av.

### Lufttrycksmassage, sits



Tillgängliga inställningar: PÅ och AV.

> Tryck på Seat-knappen

Med varje tryckning slås funktionen på eller av.

## Positionsknappar för sitt- och ligglägen.

---

Funktionerna går att använda både utan och med påslagen massage.

### Positionsknapp **benstöd uppåt**



> Tryck och håll nere positionsknappen

Benstödet höjs.

> Släpp positionsknappen

Benstödet stannar i det befintliga läget.

### Positionsknapp **ryggstöd uppåt**



> Tryck och håll nere positionsknappen

Ryggstödet höjs.

> Släpp positionsknappen

Ryggstödet stannar i det befintliga läget.

### Positionsknapp **benstöd nedåt**



> Tryck och håll nere positionsknappen

Benstödet sänks.

> Släpp positionsknappen

Benstödet stannar i det befintliga läget.

### Positionsknapp **ryggstöd nedåt**



> Tryck och håll nere positionsknappen

Ryggstödet sänks.

> Släpp positionsknappen

Ryggstödet stannar i det befintliga läget.

## 5. Idrifttagande

### ⚠ Varning!

- Håll barn borta från förpackningsmaterialet. Risk för kvävning!
- Läs säkerhetsinformationen i kapitlet Säkerhet innan du börjar använda apparaten.  
▷ Säkerhet sidan 54 till 55

### ⚠ Obs!

- Massagefåtöljen kan förstöra golvmaterialet. Lägga därför ett lämpligt skydd som inte glider under massagefåtöljen.

### Uppställningsplats

- Ställ massagefåtöljen på en stabil och jämn yta.
- Innan användning ska du flytta bort allt som står i vägen framför och bakom massagefåtöljen så att ryggstödet kan sänkas och benstödet kan höjas fritt.

### Urpäckning och montering

Massagefåtöljen MC5000 levereras i en kartongförpackning.

### ⚠ Obs!

Använd inte vassa och spetsiga verktyg (som t.ex. mattknivar) till att öppna och avlägsna förpackningen.

#### Steg 1

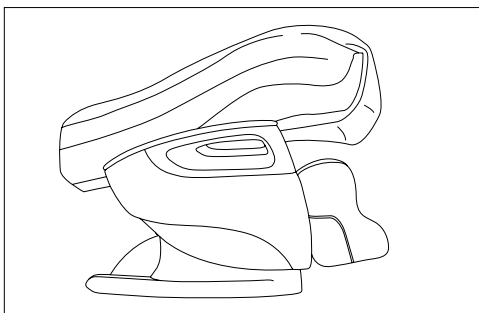

- > Öppna kartongen och fatta massagefåtöljen på de markerade fästpunkterna
- > Ta ur fåtöljen ur kartongen  
*Ni behöver vara 4 personer.*
- > Avlägsna förpackningsmaterialet försiktigt och fullständigt

#### Steg 2

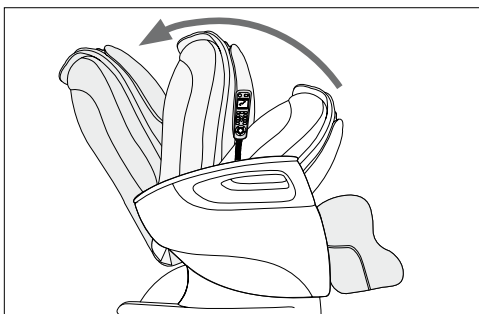

- > Fäll upp ryggstödet i sittläge tills du hör att det hakar i  
*Ryggstödet står nu i cirka 115°.*

### Steg 3

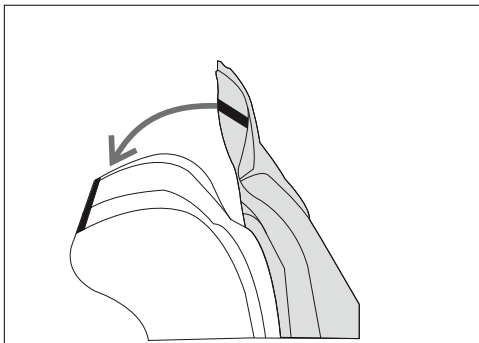

- > Sätt ihop den undre delen av ryggdynan och den bakre delen av sittdynan med blixtlåset.
- > Placera sittdynan med ryggdynan över massagefåtöljens ryggstöd.
- > Sätt ihop ryggdynan och ryggstödet med dragkedjan

### Steg 4

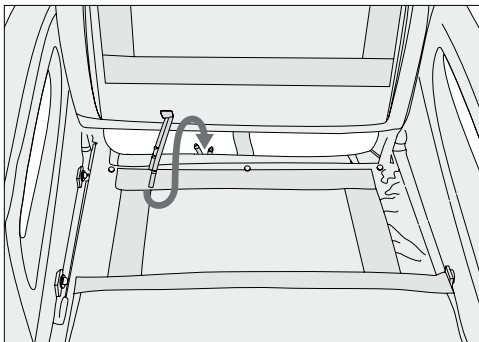

- > Fäll upp sittdynan bakåt mot ryggstödet
- > Koppla samman luftslangarna bakom sittytan med luftslangarna på sittdynan.  
Anslut den rödmarkerade slangen till den rödmarkerade kopplingen.  
Anslut den vitmarkerade slangen till den vitmarkerade kopplingen.
- > Lägg tillbaka sittdynan på sitsen

**i** Viktigt! Kläm inte in slangarna. Lägg dem så att de inte ligger över varandra och inte är vikta.

### Steg 5



- > Stoppa in nätkontakten i ett eluttag.
- > Slå på huvudbrytaren på baksidan
- > Starta massagefåtöljen med PÅ/AV-knappen  på handbrytaren  
*Massagefåtöljen är nu klar att använda.*

## 6. Användning

### ⚠ Varning!

- Läs säkerhetsinformationen i kapitlet Säkerhet innan du börjar använda apparaten.
  - ▷ Säkerhet sidan 54 till 55

### Fåtöljen kan välta!

- Sätt dig försiktigt i fåtöljen och sätt dig bara i den när den står upprätt i sittläge. Sätt dig aldrig i fåtöljen när den är i liggläge.

### ⚠ Obs!

- Om du skulle känna av besvär av något slag ska massagen genast avbrytas.

### i Viktigt!

- Ta aldrig bort huvuddynan eller ryggdynan under massage.

## Före påslagning

- Du ska ha bekväma kläder på dig under massagen.
- Töm byxfickorna på föremål (t.ex. nycklar, fickkniv, mobiltelefon).
- Sätt dig i en bekväm och avspänd kroppsställning.
- Sitt alltid mitt i fåtöljen så att ryggraden befinner sig precis mellan massagerullarna.
- Massagen måste alltid kännas angenäm och avkopplande. Avbryt massagen eller ändra sittläge om massagen upplevs som smärtsam eller oangenäm.
- Om produkten inte används under en längre tid ska du kontrollera att den fungerar som den ska innan du använder den nästa gång.

## Starta massagen

> Tryck på PÅ/AV-knappen  på handbrytaren.

*När massagefåtöljen startar ställer den sig i ett mellanliggläge. Nu kan du välja ett av massageprogrammen.*

- När ett automatiskt massageprogram har valts ut (Relax, Refresh eller Therapy), blir hela ryggen avkänd för bestämning av användarens storlek.
  - När ett massageprogram har valts ut (knådning, knackning, rullmassage eller Shiatsu) kan luftrycksmassage sättas på individuellt.
  - Tryck på Intensity-knappen  för att ställa in eller stänga av styrkan på luftrycksmassagen.
  - Luftrycksmassagen kan sättas på eller stängas av individuellt för sitsen, benen eller fötterna.
- ▷ Knapparna för massageprogrammen

## Liggläge/sittläge

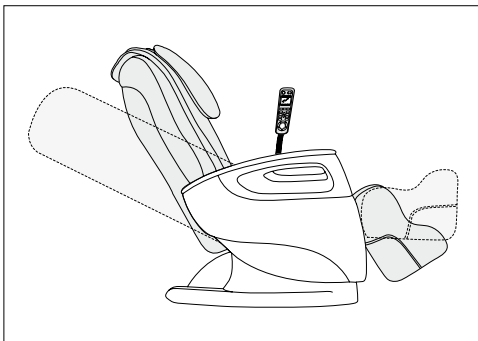

- > Ställ massagefåtöljen i det önskade liggläget. Ett helt vågrätt liggläge är möjligt. Ryggstödet och benstödet kan höjas eller sänkas var för sig. Funktionerna kan användas med eller utan påslagen massage.

▷ Positionsknappar för sitt- och ligglägen



## Stänga av massagefåtöljen

När ett massageprogram gått klart ställer fåtöljen sig automatiskt i standbyläget.

### **Obs!**

Använd produkten högst 15 minuter åt gången annars finns det risk för överhettning. Låt produkten svalna i minst 30 minuter före nästa användning.

Under massagen kan produkten stängas av när som helst med PÅ/AV-knappen .

*Massagefåtöljen går tillbaka i utgångsläget. Visningen av driftsläget blinkar.*

- > Stäng av massagefåtöljen med huvudbrytaren som sitter under ryggstödet.
- > Dra ur nätkontakten ur eluttaget.

## Ytterligare inställningar, användningsmöjligheter

### Hopfällningsanordning

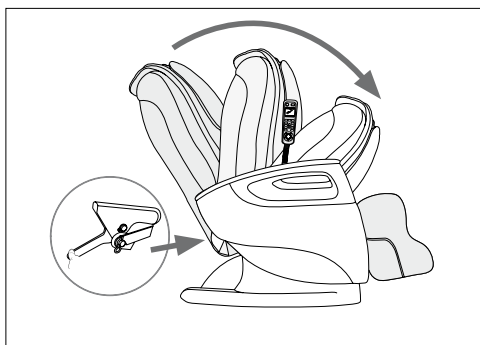

För att förvara massagefåtöljen utan att den tar för mycket plats kan den fällas ihop.

- > Stäng av PÅ/AV-knappen på handbrytaren .

*Massagefåtöljen går tillbaka till utgångsläget.*

- > Stäng av massagefåtöljen med huvudbrytaren så snart utgångsläget är nått.
- > Dra nätkontakten ur eluttaget.
- > Lossa låsanordningen nertill på ryggstödet baksida.
- > Fäll fram ryggstödet försiktigt mot sitsen.  
Lägg vid behov ryggdynan bakåt över ryggstödet innan dess.

### Transporthjul

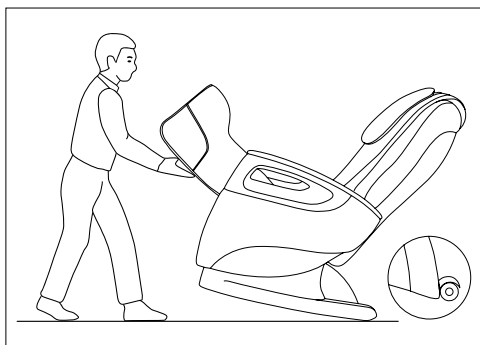

Massagefåtöljen är utrustad med rullhjul på baksidan. Detta möjliggör en förenklad transport på jämna ytor. Var försiktig! Använd ett lämpligt skydd för att skydda golvet mot skador.

## 7. Skötsel och förvaring

### **Varning!**

- Stäng av apparaten med huvudbrytaren varje gång du har använt den och innan du rengör den.
- Dra ur nätkontakten ur eluttaget.

- > Torka av massagefåtöljen emellanåt med en torr eller lätt fuktig trasa som inte luddar.
- > Torka av fåtöljen varannan eller var tredje månad med en ren duk som är lätt fuktad med ett vårdande medel för konstläder.
- > Torka därefter av fåtöljen med en ren och torr trasa.

*Konstläder är känsligt för fettfläckar. Massagefåtöljen ska bara rengöras med särskilda rengöringsmedel avsedda för konstläder.*

### **Viktigt!**

- Rengör alltid produkten enligt anvisningarna.
- Det får absolut inte tränga in vätska i produkten!
- Använd inga rengöringsmedel som innehåller lösningsmedel.
- Använd inga aggressiva rengöringsmedel. De kan skada yttermaterialet.

▷ Hopfällningsanordning se ovan

## 8. Vad gör jag om problem uppstår?

Problem	Orsak	Åtgärd
Friktionsljud vid användning	Ljuden är normala och kommer från den arbetande motorn eller från massagerullarna som gnider mot dynan.	Ingen åtgärd nödvändig.
Massagen kan inte startas.	Nätkontakten sitter inte ordentligt i uttaget.	> Stoppa in nätkontakten i eluttaget ordentligt.
	Massagefåtöljen är inte påslagen med huvudbrytaren.	> Sätt på massagefåtöljen med huvudbrytaren.
	Säkringen för massagefåtöljen har löst ut och brutit strömförsörjningen.	> Tag i detta fall kontakt med vår kundservice.
Ryggstödet eller benstödet kan inte höjas eller sänkas.	Ryggstödet och/eller benstödet är överbelastat eller blockerat.	> Avlägsna föremål som blockerar produkten.
Massagefunktionen stannar under drift.	Överhettningsskyddet har löst ut.	> Stäng av massagefåtöljen och låt den svalna i 30 minuter innan du sätter på den igen.
	Den maximala drifttiden är uppnådd	

## 9. Tekniska specifikationer

Produktbeteckning	Massagefåtölj MC5000
Nätspänning/-frekvens	220–240 V ~ 50/60 Hz
Energiförbrukning	200 W
Mått (i liggläge)	längd 191 cm, bredd 73 cm, höjd 64 cm
Vikt	netto 61 kg, med förpackning 76 kg
Maximal bärförmåga	200 kg

## 10. Avfallshantering

Följ de lokala föreskrifterna för avfallshantering av olika material. Avfallshandla produkten enligt rådets direktiv 2002/96/EG om avfall som utgörs av eller innehåller elektriska eller elektroniska produkter (WEEE-direktivet).

Om du har frågor som rör avfallshantering ska du vända dig till ansvarig kommunal myndighet.



## 11. Garanti och service

Vänd dig till vår kundservice i ditt land när det gäller garanti eller service.

Adressen hittar du i den medföljande adresslistan.

## Kjære kunde.

Vi gleder oss over at du har valgt et av våre produkter. Navnet vårt står for førsteklasses, nøye testede kvalitetsprodukter innenfor feltene skjønnhet, varme, mild terapi, blodtrykk/diagnose, vekt, massasje og luft.

Les nøye gjennom bruksanvisningen, og følg de angitte anvisningene.

Vennlig hilsen  
Beurer-teamet

1. Forskriftsmessig bruk .....	67
2. Sikkerhetsanvisninger .....	67
3. Bli kjent med apparatet .....	69
4. Produktbeskrivelse .....	70
5. Bruk .....	75
6. Betjening .....	77
7. Oppbevaring og vedlikehold .....	78
8. Fremgangsmåte ved problemer .....	79
9. Tekniske data .....	79
10. Avhending .....	79
11. Garanti og service .....	79

## Innhold

- Massasjestol
- Setepute
- Ryggpute
- Hodepute
- Håndbryter

## Tegnforklaring

Følgende symboler er benyttet i bruksanvisningen og/ eller på typeskiltet:



### Advarsel!

Advarsel mot fare for personskader eller helsefarer.



### Fare!

Det gjøres oppmerksom på mulige skader på apparat/tilbehør.



### Viktig!

Merknad om viktig informasjon.



Skal bare brukes i lukkede rom.



Ikke sett inn nåler!



Krysshenvisning til et annet avsnitt.

## 1. Forskriftsmessig bruk

Massasjestolen er beregnet til massasje av ryggen, bena og føttene.

Følg sikkerhetsanvisningene i denne bruksanvisningen nøye.

Bruk bare apparatet på angitt måte.

Apparatet er kun ment for **personlig bruk** og er ikke beregnet for medisinsk eller kommersiell bruk.

## 2. Sikkerhetsanvisninger

- Les bruksanvisningen nøye! Hvis anvisningene ikke følges, kan det oppstå personskader eller materielle skader.

- Oppbevar bruksanvisningen slik at den er tilgjengelig for alle brukere.
- Legg ved bruksanvisningen hvis du gir produktet videre til en tredjepart.

## Elektrisk støt



### Advarsel!

- I likhet med alle andre elektriske apparater må massasjestolen behandles med påpasselighet for å unngå elektrisk støt.
- Apparatet skal bare brukes med nettspenningen som er angitt på apparatet.

- Ikke bruk apparatet hvis det er synlige skader på apparat eller tilbehør.
- Ikke bruk apparatet hvis noen ved en feiltakelse har sprutet vann på det.
- Ikke bruk apparatet i tordenvær.

- Skal bare brukes i lukkede rom og beskyttes mot direkte sollys.
- Slå straks av apparatet ved defekter eller driftsforstyrrelser. Trekk støpselet ut av stikkkontakten.
- Ikke dra i ledningen når du tar støpselet ut av stikkkontakten.
- Pass på at strømledningen ikke kommer i klem.
- Pass på at det er god avstand mellom strømledningen og varme overflater.
- Sørg for at verken apparat, bryter eller ledning kommer i kontakt med vann, damp eller andre væsker.
- Vær alltid tørr på hendene når du bruker apparatet.
- Ikke utsett apparatet for støt, og ikke la det falle i bakken.

## Reparasjoner



### Advarsel!

- Apparatet skal ikke åpnes.
- Elektriske apparater skal kun repareres av fagfolk. Ikke-forskriftsmessige reparasjoner kan sette brukerens liv og helse på spill. Kontakt kundeservice eller en autorisert forhandler hvis apparatet må repareres. Hvis du foretar reparasjoner på egen hånd, opphører garantien.
- Hvis støpselet eller strømledningen er skadet, må du få dem skiftet av produsenten eller en autorisert forhandler.
- Glidelåsen på massasjestolen skal ikke åpnes. Den brukes kun av produksjonstekniske årsaker.
- Ikke stikk nåler eller andre spisse gjenstander inn i stolen.

## Brannfare



### Advarsel!

Ikke-forskriftsmessig bruk kan medføre risiko for brann!

- Pass på at ventilasjonsåpningene alltid er frie. Fjern støv, hår og annet smuss fra ventilasjonsåpningene.
- Ikke bruk apparatet sammen med andre elektriske apparater (f.eks. varmeteppe).
- Ikke bruk apparatet i nærheten av bensin eller andre lett antennelige stoffer.

## Betjening



### Advarsel!

Dette apparatet er kun ment for massasje av ryggen, bena og føttene på mennesker. Det kan ikke erstatte behandling hos lege. Ikke bruk massasjeapparatet når én eller flere av betingelsene i følgende advarsler er oppfylt.

### Retningslinjer for bruk av massasjeapparatet:

- ikke bruk det hvis det foreligger sykkelige forandringer eller skader i ryggen (f.eks. prolaps)
- ikke bruk på barn
- ikke bruk under svangerskap
- aldri mens du sover
- ikke bruk det på dyr
- ikke bruk det ved aktiviteter der en uforutsett reaksjon kan være farlig
- ikke bruk det etter inntak av stoffer som medfører innskrenket oppfatningsevne (f.eks. smertelindrende medikamenter, alkohol)

Spør legen din dersom du er usikker på om massasjeapparatet passer for deg.

### Spør legen før du begynner å bruke massasjeapparatet, særlig

- dersom du har en alvorlig sykdom eller har operert overkroppen
  - hvis du har pacemaker, implantater eller andre hjelpemiddel
  - tromboser
  - diabetes
  - ved smerter av ubestemmelig årsak
- 
- Apparatet er kun ment for det formålet som beskrives i denne bruksanvisningen. Produsenten kan ikke holdes ansvarlig for skader som skyldes ikke-forskriftsmessig eller uforsiktig bruk.
  - Dette apparatet er ikke ment for bruk av personer (inkludert barn) med begrensede fysiske, sensoriske eller mentale evner eller med manglende erfaring og/eller manglende kunnskap, med mindre de er under oppsikt av en ansvarlig person som tar ansvar for deres sikkerhet, eller at de får beskjed fra den ansvarlige personen om hvordan apparatet skal brukes.
  - Ikke rør massasjemekanismen eller rullene når massasjestolen er i bruk. Klemfare!
  - Ikke stikk gjenstander inn i åpningene på apparatet eller mellom de roterende delene. Pass på at de bevegelige delene alltid kan bevege seg fritt.
  - Barn skal være under tilsyn for å sikre at de ikke leker med apparatet.
  - Slå av apparatet med hovedbryteren hver gang du har brukt det.

- Plasser strømledningen slik at ingen snubler i den.
- Ikke stå på apparatet, og ikke sett gjenstander på apparatet.
- Ikke masser områder med hevelser, betennelser eller eksem.
- Ikke bruk apparatet hvis du har ubestemmelige magesmerter.
- Massasjestolen skal bare brukes av én person.

- Apparatet kan bare belastes med inntil 200 kg.



- Beskytt apparatet mot direkte sollys.
- Ikke bruk apparatet når det er over 40 grader.
- Hvis du ikke har brukt apparatet på en stund, må du kontrollere at det virker forskriftsmessig.

### 3. Bli kjent med apparatet

Med Beurer MC5000 massasjestol trenger du ikke å gå hjemmefra for å få massasje.

Massasjestolen kan gi forskjellige typer massasje som virker velgjørende og forfriskende.

Du kan velge mellom tre forskjellige massasjeprogrammer. De konsentrerer seg om ulike deler av kroppen.

I tillegg kan massasjestolen gi lufttrykkmassasje i sete-, legg- og fotområdet.

## 4. Produktbeskrivelse

### Utsiden

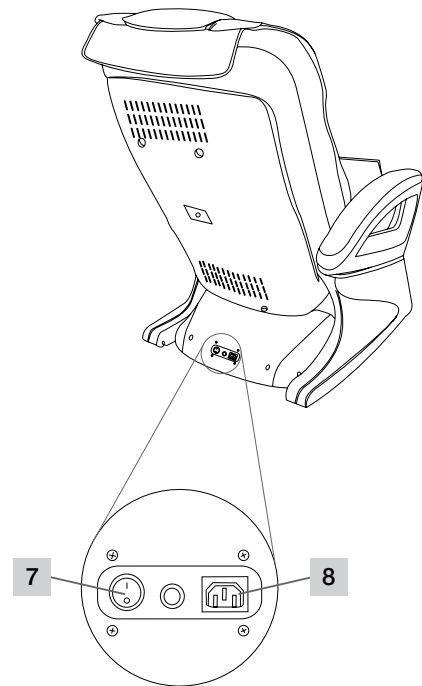
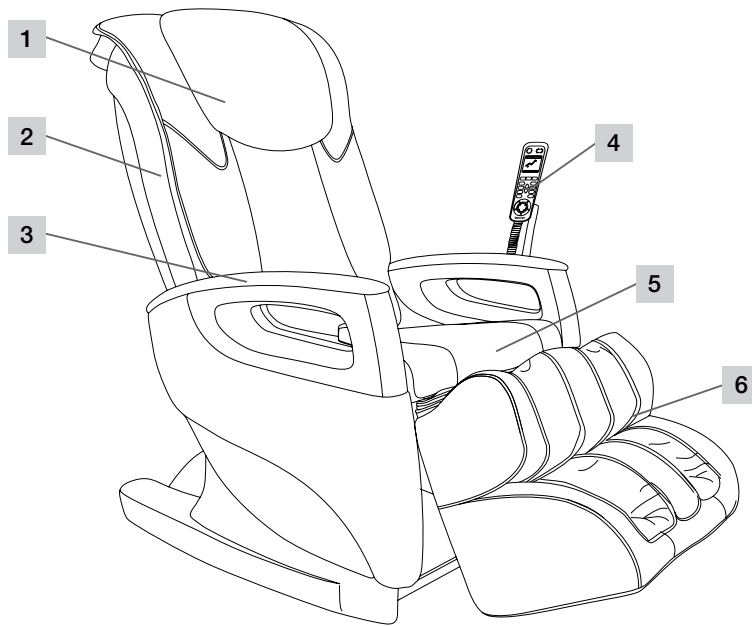

1 Hodepute

2 Rygglene

3 Armlene

4 Håndbryter

5 Setepute

6 Benstøtte

7 Hovedbryter

8 Strømtilførsel

### Indre struktur

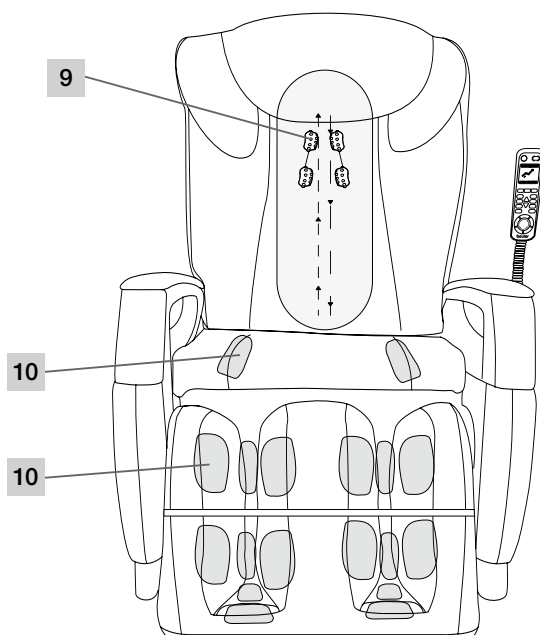

9 Massasjeruller

10 Luftrykkmassasjepunkter

## Håndbryter

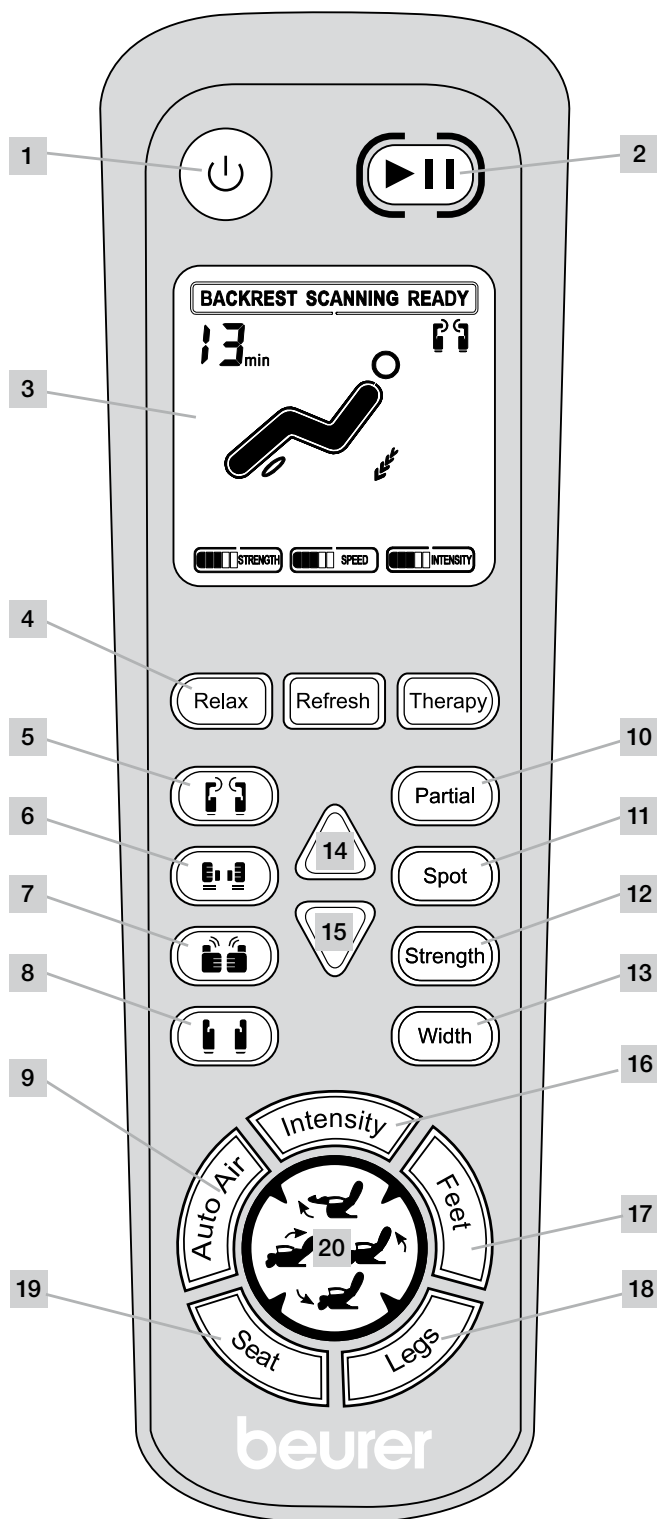

- 1 På/av-knapp
- 2 Pauseknapp
- 3 Display
- 4 Automatiske massasjeprogrammer
- 5 knaing
- 6 tapping
- 7 shiatsu
- 8 rulling
- 9 Automatisk program lufttrykkmassasje
- 10 Partial (delmassasje)
- 11 Spot (punktmassasje)
- 12 Strength (styrken på knaing og tapping)
- 13 Width (avstanden mellom massasjerullene)
- 14 Rulleposisjon opp
- 15 Rulleposisjon ned
- 16 Intensitet (lufttrykkmassasje)
- 17 Feet (lufttrykkmassasje, føtter)
- 18 Legs (lufttrykkmassasje, ben)
- 19 Seat (lufttrykkmassasje, sete)
- 20 Posisjonsknapper
  - Benstøtte opp
  - Ryggene opp
  - Benstøtte ned
  - Ryggene ned

## Knappefunksjoner på håndbryteren

### På/av-knapp



- > Trykk på på/av-knappen .  
*Massasjestolen er klar til bruk.*

### Pauseknapp



- > Trykk på pauseknappen .  
*Det aktive programmet avbrytes. Massasjestolen er i standbymodus.*
- > Trykk en gang til på pauseknappen .  
*Programmet fortsetter fra der det ble avbrutt.*

### Display



Displayet viser funksjoner som er aktuelle under bruk, og gjeldende innstillinger.

- Det aktive massasjeprogrammet
- De gjeldende innstillingene for Strength og Intensity
- Massasjerullenes posisjon i øyeblikket
- Gjenværende massasjetid

## Massasjeprogrammer

- Lufftrykkmassasjen kan du slå på og av separat.
- Når programmet er ferdig, går massasjestolen tilbake til standbymodus.
- Massasjen kan når som helst stanses. Da trykker du en gang til på massasjeknappen.
- Massasjen kan når som helst avbrytes. Da trykker du på pauseknappen.

*Den valgte innstillingen vises på displayet.*

## Automatiske massasjeprogrammer

Du kan velge mellom tre automatiske massasjeprogrammer: Relax, Refresh, Therapy og lufftrykkmassasje. Disse programmene masserer hele ryggen din med en kombinasjon av massasjeteknikkene knaing, tapping, rulling og shiatsu.

### Relax



- > Trykk på Relax-knappen .  
*Det automatiske massasjeprogrammet starter.*  
*Total varighet 15 minutter. Deretter går massasjestolen tilbake til standbymodus.*

### Refresh

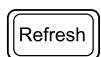

- > Trykk på Refresh-knappen .  
*Det automatiske massasjeprogrammet starter.*  
*Total varighet 15 minutter. Deretter går massasjestolen tilbake til standbymodus.*

### Therapy

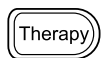

- > Trykk på Therapy-knappen .  
*Det automatiske massasjeprogrammet starter.*  
*Total varighet 15 minutter. Deretter går massasjestolen tilbake til standbymodus.*

## Massasjeprogrammer



### Knaing

- > Trykk på massasjeknappen .  
*Massasjeprogrammet starter.*  
*Total varighet 15 minutter. Deretter går massasjestolen tilbake til standbymodus.*



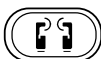

### Tapping

- > Trykk på massasjeknappen .  
*Massasjeprogrammet starter.*  
*Total varighet 15 minutter. Deretter går massasjestolen tilbake til standbymodus.*



### Knaing og tapping

- > Trykk på massasjeknappene knaing  og tapping .  
*Knaing og tapping kan aktiveres samtidig.*







### Shiatsu

> Trykk på massasjeknappen 

Massasjeprogrammet starter.

Total varighet 15 minutter. Deretter går massasjestolen tilbake til standbymodus.



### Rulling

> Trykk på massasjeknappen 

Massasjeprogrammet starter.

Total varighet 15 minutter. Deretter går massasjestolen tilbake til standbymodus.

### Automatisk luftrykksmassasje for sete-, legg- og fotområdet.



> Trykk på Auto Air-knappen 

Luftrykksmassasjeprogrammet starter.

Total varighet 15 minutter. Deretter går massasjestolen tilbake til standbymodus.

## Tyngdepunktmassasje

---

### Partial – delmassasje



Mens et av massasjeprogrammene kjører:

> Trykk på Partial-knappen 

Delmassasjen begynner med massasjerullenes stilling i øyeblikket som midtpunkt. Et område på 8 cm rundt dette midtpunktet blir massert intensivt.

> Trykk en gang til på Partial-knappen 

Massasjeprogrammet fortsetter.

### Spot – punktmassasje



Mens et av massasjeprogrammene kjører:

> Trykk på Spot-knappen 

Punktmassasjen begynner med massasjerullenes stilling i øyeblikket som midtpunkt. Området rett rundt dette midtpunktet masseres intensivt.

> Trykk en gang til på Spot-knappen 

Massasjeprogrammet fortsetter.

## Innstillinger

---

### Strength – styrken på knaing og tapping

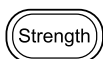

Du kan velge mellom innstillingene lett, middels, kraftig og av.

> Trykk på Strength-knappen  i de automatiske massasjeprogrammene knaing og tapping

For hvert trykk velges nærmeste innstilling.

### Width – avstanden mellom massasjerullene



Du kan velge mellom innstillingene smal, middels og bred.

> Trykk på Width-knappen  i tappe- og rullemassasjen

For hvert trykk velges nærmeste innstilling.

### Rulleposisjon opp



> Trykk på oppknappen  i del- og punktmassasjen

Massasjerullene flyttes oppover.

### Rulleposisjon ned



> Trykk på nedknappen  i del- og punktmassasjen

Massasjerullene flyttes nedover.

### Lufttrykkmassasje: intensitet



Du kan velge mellom innstillingene lett, middels, kraftig og av.

> Trykk på Intensity-knappen

For hvert trykk velges nærmeste innstilling.

### Lufttrykkmassasje, føtter



Du kan velge mellom innstillingene på og av.

> Trykk på Feet-knappen

For hvert trykk slås funksjonen på eller av.

### Lufttrykkmassasje, ben



Du kan velge mellom innstillingene på og av.

> Trykk på Legs-knappen

For hvert trykk slås funksjonen på eller av.

### Lufttrykkmassasje, sete



Du kan velge mellom innstillingene på og av.

> Trykk på Seat-knappen

For hvert trykk slås funksjonen på eller av.

## Posisjonsknappene for sittende og liggende stillinger

---

Funksjonene er tilgjengelige både når massasjen er slått på og når den er slått av.

### Posisjonsknapp **benstøtte opp**



> Trykk på posisjonsknappen og hold den inne

Benstøtten heves.

> Slipp posisjonsknappen

Benstøtten stopper i den stillingen den er kommet til.

### Posisjonsknapp **ryggene opp**



> Trykk på posisjonsknappen og hold den inne

Rygglenet heves.

> Slipp posisjonsknappen

Rygglenet stopper i den stillingen det er kommet til.

### Posisjonsknapp **benstøtte ned**



> Trykk på posisjonsknappen og hold den inne

Benstøtten senkes.

> Slipp posisjonsknappen

Benstøtten stopper i den stillingen den er kommet til.

### Posisjonsknapp **ryggene ned**



> Trykk på posisjonsknappen og hold den inne

Rygglenet senkes.

> Slipp posisjonsknappen

Rygglenet stopper i den stillingen det er kommet til.

## 5. Bruk

### ⚠ Advarsel!

- Barn må holdes unna emballasjematerialet. Kvelningsfare.
- Les sikkerhetsanvisningene i kapittelet om sikkerhet før du begynner å bruke apparatet.  
▷ Sikkerhet side 67 til 68

### ⚠ Fare!

- Massasjestolen kan skade gulvbelegget. Legg et passende sklisikkert underlag under massasjestolen.

### Plassering

- Plasser massasjestolen på et flatt og stabilt underlag.
- Før bruk må alle hindringer foran og bak massasjestolen fjernes slik at rygglenet kan senkes fritt og benstøtten kan heves fritt.

### Utpakking og montering

Massasjestolen MC5000 leveres i kartong.

### ⚠ Fare!

Ikke bruk skarpe eller spisse verktøy (tapetkniv) ved fjerning av emballasjen.

#### Trinn 1

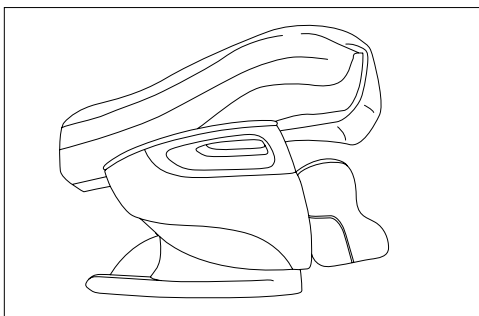

- > Åpne kartongen og hold massasjestolen fast i de angitte punktene.
- > Ta stolen ut av kartongen  
*Til dette trengs det fire personer.*
- > Fjern forsiktig all emballasjen.

#### Trinn 2

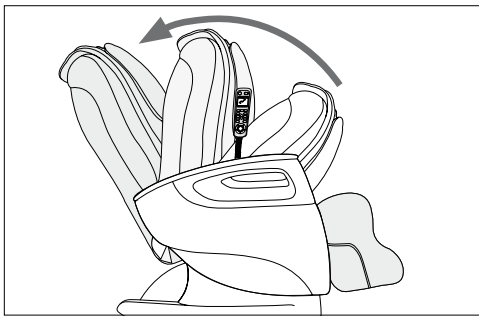

- > Skyv rygglenet oppover til sittende stilling. Du skal høre at det går i lås.  
*Rygglenet skal nå være innstilt på ca. 115°.*

### Trinn 3

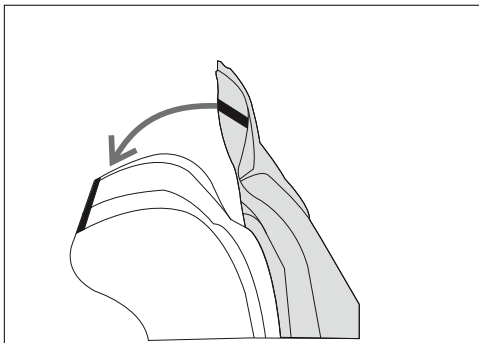

- > Fest nedre ende av ryggputen til bakre ende av seteputen med glidelåsen
- > Legg seteputen med ryggputen over rygglenet på massasjestolen
- > Fest ryggputen til rygglenet med glidelåsen

### Trinn 4

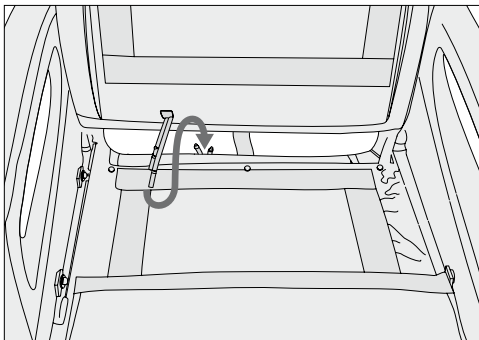

- > Vipp seteputen opp mot rygglenet
- > Koble luftslangene bak sitteflaten til luftslangene på seteputen. Koble slangen som er merket med rødt til koblingen som er merket med rødt. Koble slangen som er merket med hvitt til koblingen som er merket med hvitt.
- > Vipp seteputen ned på setet igjen

**i** Viktig! Ikke klem fast slangene. Plasser slangene slik at de ligger knekkfritt uten å krysse hverandre.

### Trinn 5

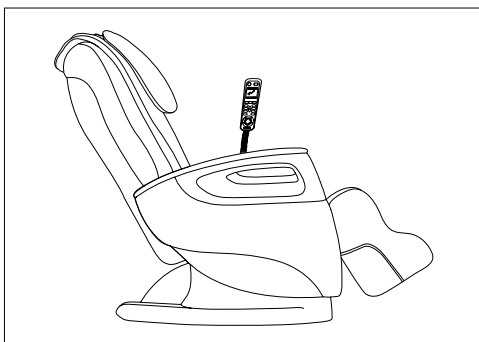

- > Sett støpselet inn i en stikkontakt.
  - > Slå på hovedbryteren nede på baksiden av stolen.
  - > Slå på massasjestolen med på/av-knappen  på håndbryteren
- Massasjestolen er nå klar til bruk.*

## 6. Betjening

### ⚠ Advarsel!

- Les sikkerhetsanvisningene i kapittelet om sikkerhet før du begynner å bruke apparatet.  
▷ Sikkerhet side 67 til 68

### Stolen kan velte!

- Sett deg alltid forsiktig på stolen i opprett seteposisjon. Ikke sett deg på stolen når den er i liggende stilling.

### ⚠ Fare!

- Hvis du merker noen form for irritasjon, må du straks avbryte behandlingen.

### i Viktig!

- Ta aldri av hodeputen eller ryggputen under massasjen.

## Forberedelser

- Bruk behagelige klær under massasjen.
- Fjern alle gjenstander fra bukselommene (f.eks. nøkler, lommekniv, mobiltelefon).
- Finn en behagelig og avslappet kroppsstilling.
- Sett deg alltid midt i stolen slik at ryggraden kommer akkurat mellom massasjerullene.
- Massasjen skal hele tiden kjennes behagelig og avslappende. Avbryt massasjen eller skift stilling hvis massasjen gjør vondt eller føles ubehagelig.
- Hvis apparatet ikke har vært brukt på en stund, må du kontrollere at det er i forskriftsmessig stand før du bruker det på nytt.

## Starte massasjen

> Trykk på på/av-knappen  på håndbryteren. Når du slår på massasjestolen, går den til en midtre liggende stilling. Nå kan du velge et massasjeprogram.

- Når du har valgt et av de automatiske massasjeprogrammene (Relax, Refresh eller Therapy), blir hele ryggen skannet for å registrere størrelsen på brukeren.

- Når du har valgt et av massasjeprogrammene (knaing, tapping, rulling eller shiatsu), kan du slå på lufttrykkmassasjen separat.
- Trykk på Intensity-knappen  for å stille inn styrken på lufttrykkmassasjen eller slå den helt av.
- Lufttrykkmassasjen kan slås på og av for sete, ben og føtter separat  
▷ Knapper for massasjeprogrammene

## Liggende stilling/sittende stilling

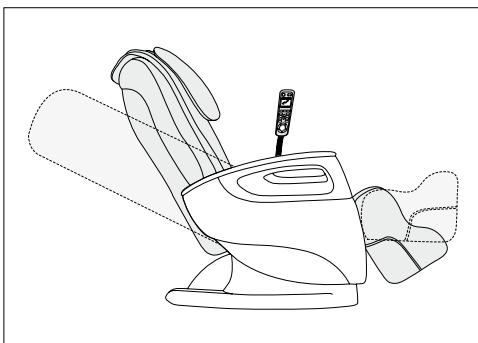

- > Bringe massasjestolen i ønsket liggende stilling. En vannrett liggende stilling er mulig. Rygglenet og benstøtten kan heves og senkes hver for seg. Funksjonene er tilgjengelige både når massasjen er slått på og når den er slått av.  
▷ Posisjonsknapper for sittende og liggende stillinger

## Slå av massasjestolen

Når massasjeprogrammet er ferdig, skifter massasjestolen automatisk til standbymodus.

### **Fare!**

Ikke bruk apparatet i mer enn 15 minutter om gangen. Fare for overoppheting! La apparatet avkjøles i minst 30 minutter før du bruker det på nytt.

Under massasjen kan du når som helst slå apparatet av med på/av-knappen .

*Massasjestolen går tilbake til utgangsstillingen. Kontrollampen blinker.*

- > Slå av massasjestolen med hovedbryteren nede på baksiden av stolen.
- > Trekk støpselet ut av stikkkontakten

## Andre innstillinger og muligheter

### Sammenleggbar

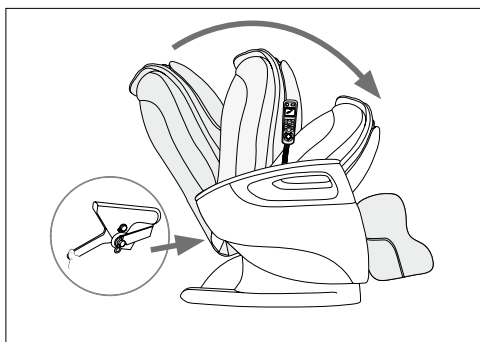

Massasjestolen kan slås sammen slik at den ikke tar så stor plass under oppbevaring.

- > Slå av håndbryteren med på/av-knappen .

*Massasjestolen går tilbake til utgangsstillingen.*

- > Når utgangsstillingen er nådd, slår du massasjestolen av med hovedbryteren.
- > Trekk støpselet ut av stikkkontakten.
- > Løsne låsen nede på baksiden av rygglenet
- > Trykk rygglenet forsiktig fremover mot setet  
Hvis nødvendig vipper du først ryggputen over på baksiden av rygglenet

### Transporthjul

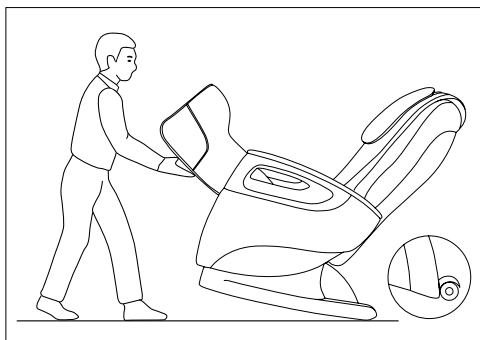

Massasjestolen er utstyrt med hjul på baksiden.

Hjulene gjør det lettere å transportere stolen på jevnt underlag.

Forsiktig! Bruk et underlag slik at du ikke ødelegger gulvbelegget.

## 7. Oppbevaring og vedlikehold

### **Advarsel!**

- Slå av apparatet med hovedbryteren hver gang du har brukt det og før rengjøring.
  - Trekk støpselet ut av stikkkontakten.
- 
- > Tørk av massasjestolen med en tørr og lofri klut eller med en lett fuktet klut.
  - > Med 2–3 måneders mellomrom fukter du en ren klut med litt pussemiddel for kunstlær og gnir stolen med dette.
  - > Deretter tørker du av stolen med en ren og tørr klut.

*Kunstlær tåler ikke fett. Bruk bare det angitte pussemiddelet for kunstlær til rengjøring av massasjestolen.*

### **Viktig!**

- Følg anvisningene for rengjøring av apparatet.
- Pass godt på at det ikke trenger væske inn i apparatet.
- Ikke bruk løsemiddelholdige rengjøringsmidler.
- Ikke bruk aggressive rengjøringsmidler.  
De kan skade overflaten.

▷ Sammenlegging, se øverst på siden

## 8. Fremgangsmåte ved problemer

Problem	Årsak	Løsning
Stolen lager lyder under massasjen.	Lydene er normale og kommer fra motoren som går eller massasjerullene som gnis mot puten.	Ingen inngrep nødvendig.
Det går ikke an å starte massasjen.	Støpslet er ikke satt inn i stikkontakten.	> Sett støpselet inn i stikkontakten.
	Massasjestolen er ikke slått på med hovedbryteren.	> Slå på massasjestolen med hovedbryteren.
	Sikringen til massasjestolen har brutt strømmen.	> Ta kontakt med vår kundeservice.
Rygglenet eller benstøtten kan ikke heves eller senkes.	Rygglenet og/eller benstøtten er overbelastet eller blokkert.	> Fjern gjenstandene som blokkerer massasjestolen.
Massasjefunksjonen stopper under bruk.	Overopphetingsvernet ble utløst.	> Slå av massasjestolen, og la den avkjøles 30 min. Slå den deretter på igjen.
	Maksimal driftstid er nådd.	

## 9. Tekniske data

Produktbetegnelse	Massasjestol MC5000
Nettspenning/-frekvens	220-240 V ~ 50/60 Hz
Energiforbruk	200 W
Mål (i liggende stilling)	Lengde 191 cm, bredde 73 cm, høyde 64 cm
Vekt	netto 61 kg, med emballasje 76 kg
Maksimal bæreevne	200 kg

## 10. Avhending

Følg lokale forskrifter ved kassering. Apparatet skal avhendes i henhold til WEEE-direktivet 2002/96/EF for avhending av elektrisk og elektronisk avfall.

Ved spørsmål må du henvende deg til ansvarlige kommunale myndigheter.



## 11. Garanti og service

Kontakt din nasjonale kundeservice når det gjelder garanti- og servicesaker.

Adressen finner du på den vedlagte adresselisten.

## Hyvä asiakas

Kiitos, että valitsit valikoimaamme kuuluvan tuotteen. Tuotteemme ovat tunnetusti korkealuokkaisia ja perusteellisesti testattuja, ja niiden käyttöalueet liittyvät kauneuteen, lämpöön, pehmeisiin hoitomuotoihin, verenpaineeseen/diagnosointiin, painoon, hierontaan ja ilmaan.

1. Tarkoituksenmukainen käyttö .....	80
2. Turvallisuusohjeita .....	80
3. Tietoa laitteesta .....	82
4. Laitteen kuvaus .....	83
5. Käyttöönotto .....	88
6. Käyttö .....	90
7. Hoito ja säilytys .....	91
8. Käytönaikaiset ongelmat .....	92
9. Tekniset tiedot .....	92
10. Hävittäminen .....	92
11. Takuu ja huolto .....	92

## Pakkauksen sisältö

- Hierova nojatuoli
- Istuintyyny
- Selkätyyny
- Päätyyny
- Käsikytin

Lue tämä käyttöohje huolellisesti ja noudata siinä annettuja neuvoja.

Ystävällisin terveisin  
Beurer-tiimi

## Merkkien selitykset

Käyttöohjeessa ja/tai tyyppikilvessä käytetään seuraavia symboleja.



### Varoitus!

Varoitus loukkaantumisvaarasta tai terveyttä uhkaavasta vaarasta.



### Huomio:

Turvallisuusohje, joka ilmoittaa mahdollisista laitteelle/lisävarusteille aiheutuvista vaurioista.



### Tärkeää

Huomautus tärkeistä tiedoista.



Käytä laitetta ainoastaan sisätiloissa.



Älä pistä laitteeseen neuloja.



Viittaus toiseen kappaleeseen.

## 1. Tarkoituksenmukainen käyttö

Hierova nojatuoli on tarkoitettu selän, jalkojen ja jalkaterien hierontaan.

Noudata tämän käyttöohjeen turvallisuusohjeita.

Käytä laitetta ainoastaan ohjeissa kuvatulla tavalla. Laitte on tarkoitettu ainoastaan **kotikäyttöön** eikä lääkinälliseen tai kaupalliseen käyttöön.

## 2. Turvallisuusohjeita

- Lue käyttöohje huolellisesti! Seuraavien ohjeiden noudattamatta jättäminen voi aiheuttaa henkilö- tai esinevahinkoja.
- Säilytä tämä käyttöohje myöhempää ja kaikkien muiden käyttöä varten.
- Anna käyttöohje mukaan, jos luovutat laitteen eteenpäin.

## Sähköisku



### Varoitus!

- Kuten kaikkia sähkölaitteita, myös tätä hierovaa nojatuolia on sähköiskujen välttämiseksi käsiteltävä varovasti ja harkitsevasti.
- Käytä laitetta ainoastaan laitteessa ilmoitetulla verkkojännitteellä.
- Älä käytä laitetta tai lisävarustetta, jossa on näkyviä vaurioita.
- Älä käytä laitetta, jos sille on roiskunut vahingossa vettä.
- Älä käytä laitetta ukkosien aikana.



- Käytä laitetta ainoastaan sisätiloissa ja suojaa se suoralta auringonvalolta.
- Sammuta laite välittömästi, jos se ei toimi tai jos siinä ilmenee käyttöhäiriöitä. Irrota pistoke pistorasiasta.
- Älä vedä verkkojohdosta irrottaessasi pistoketta pistorasiasta.
- Älä taittele verkkojohtoa.
- Pidä verkkojohto etäällä kuumista pinnoista.
- Varmista, etteivät laite, katkaisin ja johto joudu kosketuksiin veden, höyryn tai muiden nestemäisten aineiden kanssa.
- Käytä laitetta ainoastaan kuivin käsin.
- Suojaa laite iskuilta äläkä päästä sitä putoamaan.

## Korjaus



### Varoitus!

- Laitetta ei saa avata.
- Sähkölaitteiden korjaustyöt on annettava ammattilaisten tehtäväksi. Epäasianmukaisesti tehdyt korjaukset voivat aiheuttaa vakavia vaaroja. Jos laite on korjauksen tarpeessa, käänny asiakaspalvelun tai valtuutetun jälleenmyyjän puoleen. Muuten takuu raukeaa.
- Jos laitteen pistoke tai verkkojohto on vahingoittunut, joko valmistajan tai valtuutetun asiakaspalvelun täytyy vaihtaa se.
- Hierovan nojatuolin vetoketjua ei saa avata. Se on laitteessa ainoastaan tuotantoteknisistä syistä.
- Älä työnnä nojatuoliin neuloja tai muita teräviä esineitä.

## Palovaara



### Varoitus!

Epäasianmukainen käyttö tai tämän käyttöohjeen noudattamatta jättäminen voi aiheuttaa palovaaran.

- Huolehdi aina, että ilmanvaihtoaukot ovat esteettömiä. Pidä ilmanvaihtoaukot aina vapaina pölystä, hiuksista ja muista epäpuhtauksista.
- Älä käytä laitetta muiden sähkölaitteiden kanssa (esim. lämpöpeite).
- Älä käytä laitetta bensiinin tai muiden helposti syttyvien aineiden lähellä.

## Käyttö



### Varoitus!

Laite on tarkoitettu ainoastaan ihmisten selän, jalkojen ja jalkaterien hierontaan. Se ei korvaa lääkärin suorittamia tutkimuksia. Älä käytä hierontalaitetta, jos jokin seuraavista pätee sinuun.

### Älä käytä laitetta

- jos selän alueella ilmenee sairauteen viittaavia muutoksia tai vammoja (esim. välilevyn pullistuma)
- lasten hierontaan
- raskauden aikana
- nukkuessasi
- eläinten hierontaan
- tehdessäsi töitä, joissa odottamattomat reaktiot voivat olla vaarallisia
- nautittuasi havaintokykyä alentavia aineita (esimerkiksi kipulääkkeitä tai alkoholia).

Jos et ole varma, voitko käyttää hierontalaitetta, kysy lääkäriltä.

### Kysy ennen hierontalaitteen käyttöä lääkärin mielipidettä etenkin jos sinulla on

- jokin vakava sairaus tai sinulle on tehty leikkaus yläruumiin alueella
  - käytössäsi sydämentahdistin, istutteita tai muita apuvälineitä
  - tromboosi
  - diabetes
  - selvittämättömiä kipuja.
- Laite on tarkoitettu vain tässä käyttöohjeessa kuvattuun käyttöön. Valmistajaa ei voida pitää vastuullisena vahingoista, jotka aiheutuvat laitteen epäasianmukaisesta tai huolimattomasta käytöstä.
  - Lapset tai henkilöt, jotka psyykkisen, aistillisen tai henkisen kehittymättömyytensä, kokemattomuutensa tai tietämättömyytensä vuoksi eivät pysty käyttämään laitetta turvallisesti, eivät saa käyttää laitetta ilman vastuullisen henkilön valvontaa ja opastusta.
  - Älä koskaan koske käsin hierontamekanismiin ja hierontarulliin käytön aikana. Puristumisvaara!
  - Älä työnnä laitteen aukkoihin tai pyöriviin osiin minkäänlaisia esineitä. Varmista, että liikkuvat osat pääsevät liikkumaan vapaasti.
  - Lapsia on valvottava, jotta he eivät leiki laitteella.
  - Sammuta laite aina käytön jälkeen pääkytkimestä.

- Aseta verkkojohto niin, ettei siihen kompastu.
- Älä koskaan nouse seisomaan laitteen päälle tai aseta mitään esineitä laitteen päälle.
- Älä koskaan hiero alueita, joilla ilmenee turvotusta, tulehduksia tai ihottumia.
- Älä koskaan käytä laitetta, jos sinulla on selvittämättömiä vatsakipuja.
- Hierovaa nojatuolia saa käyttää vain yksi henkilö kerrallaan.

- Laitteen maksimikuormitus on 200 kg.



#### **Huomio:**

- Suojaa laite suoralta auringonvalolta.
- Älä käytä laitetta yli 40 asteen lämmössä.
- Jos laite on ollut pitkään käyttämättömänä, varmista laitteen asianmukainen toiminta.

### **3. Tietoa laitteesta**

Hierovan nojatuolin Beurer MC5000 avulla voit nauttia hieronnasta omassa kodissasi.

Valittavanasi on eri hierontamuotoja, jotka takaavat hyvinvointiasi ja virkeyttäsi lisäävän hieronnan.

Laitteessa on kolme hierontaohjelmaa, joiden painopisteet kohdistuvat kehon eri alueisiin.

Hierovassa nojatuolissa on lisäksi ilmanpainehieronta-toiminto istuimen, pohkeiden ja jalkaterien alueella.

## 4. Laitteen kuvaus

### Ulkopuoli

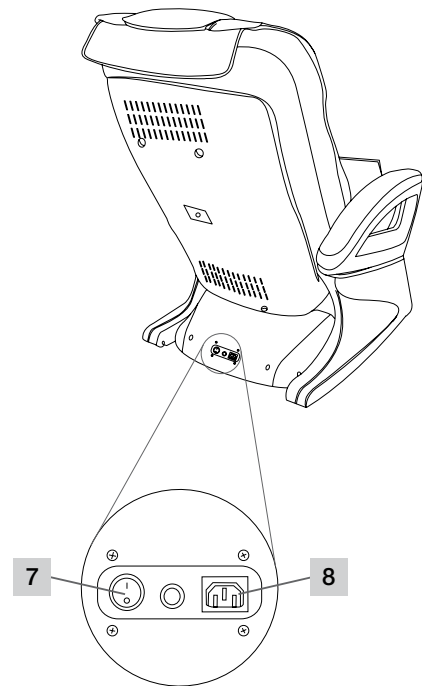
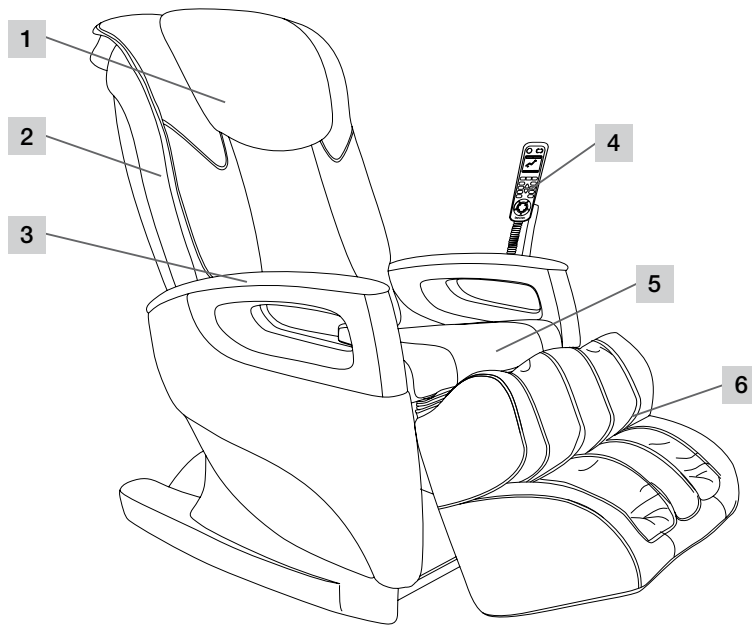

1 Päätyyny

2 Selkänoja

3 Käsinoja

4 Käsikytin

5 Istuintyyyny

6 Jalkatuki

7 Pääkytkin

8 Verkkovirtaliitäntä

### Sisärakenne

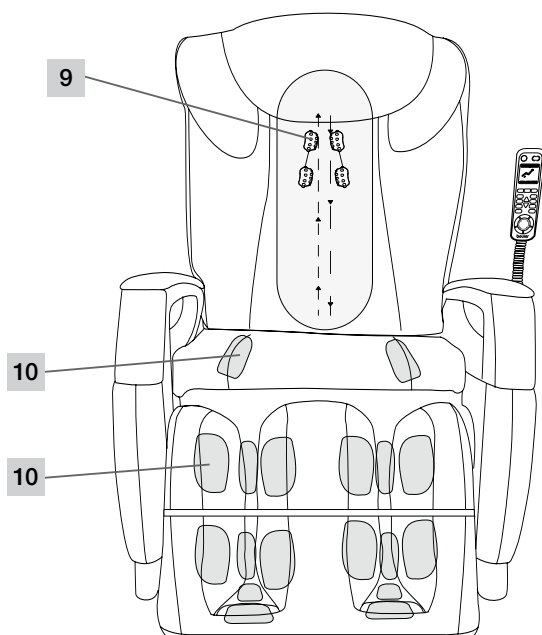

9 Hierontarullat

10 Ilmanpainehierontaohdat

## Käsikytin

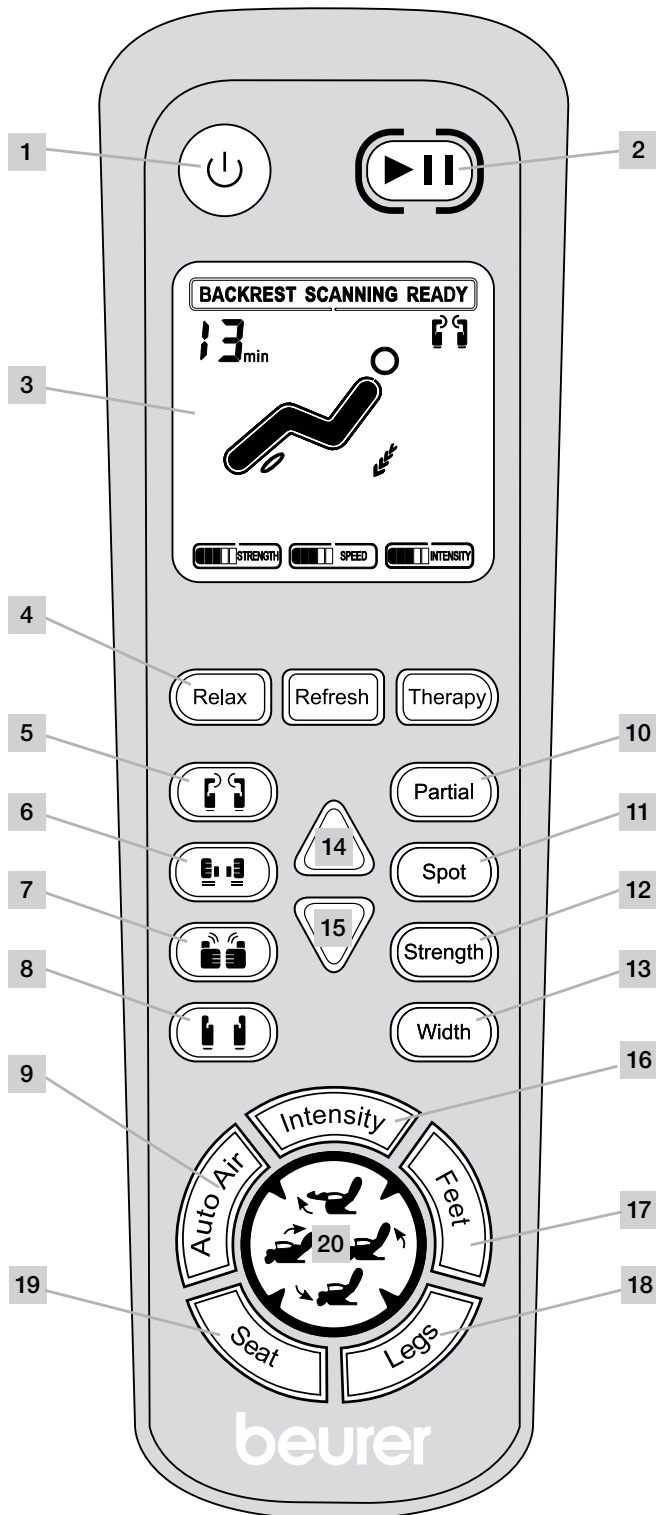

- 1 Virtapainike
- 2 Pause-painike
- 3 Näyttö
- 4 Automaattiset hierontaohjelmat
- 5 Peukalohieronta
- 6 Taputushieronta
- 7 Shiatsuhieronta
- 8 Rullahieronta
- 9 Automaattinen ilmanpainehierontaohjelma
- 10 Partial (osittainen hieronta)
- 11 Spot (pistehieronta)
- 12 Strength (peukalo- ja taputushieronnan voimakkuus)
- 13 Width (hierontarullien etäisyys)
- 14 Rullien sijainti ylemmäs
- 15 Rullien sijainti alemmas
- 16 Intensity (ilmanpainehieronnän voimakkuus)
- 17 Feet (ilmanpainehieronta, jalkaterät)
- 18 Legs (ilmanpainehieronta, pohkeet)
- 19 Seat (ilmanpainehieronta, istuin)
- 20 Asentopainikkeet
  - Jalkatuki ylöspäin
  - Selkänöja ylöspäin
  - Jalkatuki alaspäin
  - Selkänöja alaspäin

## Käsikytöimien painiketoiminnot

### Virtapainike



- > Paina virtapainiketta (☺).  
*Hierova nojatuoli on käyttövalmis.*

### Pause-painike



- > Pause-painiketta (⏸) painettaessa käynnissä oleva ohjelma keskeytyy. Hierova nojatuoli on valmiustilassa.
- > Painettaessa uudelleen Pause-painiketta (⏸) ohjelma jatkuu keskeytetystä kohdasta.

### Näyttö



Näytössä näkyvät toiminnot ja asetukset, jotka ovat parhaillaan käytössä.

- Käytössä oleva hierontaohjelma
- Strength- ja Intensity-toimintojen tämänhetkiset asetukset
- Hierontarullien tämänhetkinen asento
- Jäljellä olevan hieronnan kesto

## Hierontaohjelmat

- Ilmanpainehieronnan voi kytkeä erikseen päälle tai pois päältä.
  - Hierontaohjelman päätyttyä hierova nojatuoli siirtyy valmiustilaan.
  - Hieronnan voi pysäyttää milloin tahansa. Pysäytä hieronta painamalla uudelleen hierontapainiketta.
  - Hieronnan voi keskeyttää milloin tahansa. Keskeytä hieronta painamalla Pause-painiketta.
- Valitsemasi asetus näkyy näytöllä.*

## Automaattiset hierontaohjelmat

Laitteessa on kolme automaattista hierontaohjelmaa, Relax, Refresh ja Therapy, sekä ilmanpainehieronta. Automaattiset ohjelmat hierovat koko selkäsi peukalo-, taputus-, rulla- ja shiatsuhierontaa yhdistämällä.

### Relax



- > Paina Relax-painiketta (Relax).  
*Automaattinen hierontaohjelma käynnistyy.*  
*Ohjelman kokonaiskesto on 15 minuuttia. Sen jälkeen hierova nojatuoli siirtyy valmiustilaan.*

### Refresh



- > Paina Refresh-painiketta (Refresh).  
*Automaattinen hierontaohjelma käynnistyy.*  
*Ohjelman kokonaiskesto on 15 minuuttia. Sen jälkeen hierova nojatuoli siirtyy valmiustilaan.*

### Therapy



- > Paina Therapy-painiketta (Therapy).  
*Automaattinen hierontaohjelma käynnistyy.*  
*Ohjelman kokonaiskesto on 15 minuuttia. Sen jälkeen hierova nojatuoli siirtyy valmiustilaan.*

## Hierontaohjelmat



### Peukalohieronta

- > Paina hierontapainiketta (☺).  
*Hierontaohjelma käynnistyy.*  
*Ohjelman kokonaiskesto on 15 minuuttia. Sen jälkeen hierova nojatuoli siirtyy valmiustilaan.*



### Taputushieronta

- > Paina hierontapainiketta (☺).  
*Hierontaohjelma käynnistyy.*  
*Ohjelman kokonaiskesto on 15 minuuttia. Sen jälkeen hierova nojatuoli siirtyy valmiustilaan.*



### Peukalo- ja taputushieronta

- > Paina peukalohieronnan (☺) ja taputushieronnan (☺) painikkeita.  
*Peukalo- ja taputushieronta voidaan käynnistää yhdessä.*





### Shiatsuhieronta

> Paina hierontapainiketta .

*Hierontaohjelma käynnistyy.*

*Ohjelman kokonaiskesto on 15 minuuttia. Sen jälkeen hierova nojatuoli siirtyy valmiustilaan.*



### Rullahieronta

> Paina hierontapainiketta .

*Hierontaohjelma käynnistyy.*

*Ohjelman kokonaiskesto on 15 minuuttia. Sen jälkeen hierova nojatuoli siirtyy valmiustilaan.*

### Auto Air – ilmanpainehieronta istuimen, pohkeiden ja jalkaterien alueelle



> Paina Auto Air -painiketta .

*Ilmanpainehierontaohjelma käynnistyy.*

*Ohjelman kokonaiskesto on 15 minuuttia. Sen jälkeen hierova nojatuoli siirtyy valmiustilaan.*

## Pistehieronta

---

### Partial – osittainen hieronta



Valitun hierontaohjelman ollessa käynnissä:

> Paina Partial-painiketta .

*Osittainen hieronta käynnistyy ottaen keskikohdakseen hierontarullien senhetkisen sijainnin. Intensiivinen hieronta keskittyy tähän kohtaan 8 cm:n säteellä.*

> Paina Partial-painiketta  uudelleen.

*Hierontaohjelma jatkuu normaalisti.*

### Spot – pistehieronta



Valitun hierontaohjelman ollessa käynnissä:

> Paina Spot-painiketta .

*Pistehieronta käynnistyy ottaen keskikohdakseen hierontarullien senhetkisen sijainnin. Intensiivinen hieronta kohdistuu tähän pisteeseen.*

> Paina Spot-painiketta  uudelleen.

*Hierontaohjelma jatkuu normaalisti.*

## Asetukset

---

### Strength – peukalo- ja taputushieronnin voimakkuus

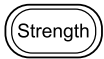

Voit valita asetukseksi kevyt, kohtalainen, voimakas tai pois päältä.

> Paina peukalo- ja taputushierontaohjelmien Strength-painiketta .

*Jokaisella painalluksella tulee valituksi järjestyksessä seuraava asetus.*

### Width – hierontarullien etäisyys



Voit valita etäisyydeksi pieni, kohtalainen tai suuri.

> Paina taputus- ja rullahieronnin Width-painiketta .

*Jokaisella painalluksella tulee valituksi järjestyksessä seuraava asetus.*

### Rullien sijainti ylemmäs



> Paina osittaisen ja pistehieronnin Ylöspäin-painiketta .

*Hierontarullat liikkuvat ylöspäin.*

### Rullien sijainti alemmas



> Paina osittaisen ja pistehieronnin Alaspäin-painiketta .

*Hierontarullat liikkuvat alaspäin.*

## Ilmanpainehieronnan voimakkuus



Voit valita asetukseksi kevyt, kohtalainen, voimakas tai pois päältä.

> Paina Intensity-painiketta .

*Jokaisella painalluksella tulee valituksi järjestyksessä seuraava asetus.*

## Ilmanpainehieronta, jalkaterät



Voit valita asetukseksi päälle tai pois päältä.

> Paina Feet-painiketta .

*Jokaisella painalluksella toiminto kytkeytyy päälle tai pois päältä.*

## Ilmanpainehieronta, pohkeet



Voit valita asetukseksi päälle tai pois päältä.

> Paina Legs-painiketta .

*Jokaisella painalluksella toiminto kytkeytyy päälle tai pois päältä.*

## Ilmanpainehieronta, istuin



Voit valita asetukseksi päälle tai pois päältä.

> Paina Seat-painiketta .

*Jokaisella painalluksella toiminto kytkeytyy päälle tai pois päältä.*

## Asentopainikkeet istuma- ja makuuasentoihin

---

Asentopainikkeet ovat toiminnassa hierontaohjelman ollessa käynnissä tai sammutettuna.

### Asentopainike **Jalkatuki ylöspäin**



> Pidä asentopainiketta pohjaan painettuna.

*Jalkatuki nousee ylöspäin.*

> Vapauta asentopainike .

*Jalkatuki jää senhetkiseen asentoon.*

### Asentopainike **Selkänoja ylöspäin**



> Pidä asentopainiketta pohjaan painettuna.

*Selkänoja nousee ylöspäin.*

> Vapauta asentopainike .

*Selkänoja jää senhetkiseen asentoon.*

### Asentopainike **Jalkatuki alaspäin**



> Pidä asentopainiketta pohjaan painettuna.

*Jalkatuki laskeutuu alaspäin.*

> Vapauta asentopainike .

*Jalkatuki jää senhetkiseen asentoon.*

### Asentopainike **Selkänoja alaspäin**



> Pidä asentopainiketta pohjaan painettuna.

*Selkänoja laskeutuu alaspäin.*

> Vapauta asentopainike .

*Selkänoja jää senhetkiseen asentoon.*

## 5. Käyttöönotto

### ! Varoitus!

- Älä anna pakkausmateriaalia lasten käsiin. Tukehtumisvaara!
- Lue turvallisuusohjeet ennen laitteen käyttöä kappaleesta Turvallisuus.
  - ▷ Turvallisuus, sivut 80–81

### ! Huomio:

- Hierova nojatuoli saattaa vaurioittaa lattiapintaa. Aseta hierovan nojatuolin alle tarkoitukseen sopiva liukumaton alusta.

### Sijoituspaikka

- Aseta hierova nojatuoli vakaalle ja tasaiselle alustalle.
- Ennen käyttöönottoa poista kaikki esteet hierovan nojatuolin edestä ja takaa, jotta selkänoja voi laskeutua vapaasti ja jalkatuki nousta esteettömästi.

### Pakkauksen avaaminen ja laitteen kokoaminen

Hierova nojatuoli MC5000 toimitetaan kartonkipakkauksessa.

### ! Huomio:

Vältä terävien työkalujen (esim. mattoveitsen) käyttöä pakkauksen poistamisessa.

#### Vaihe 1

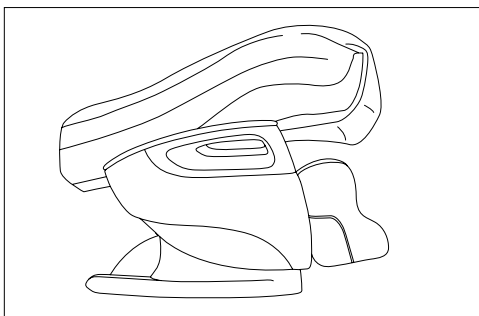

- > Avaa kartonkipakkaus ja ota hierovasta nojatuolista kiinni kuvan osoittamista kohdista.
- > Poista nojatuoli pakkauksesta.  
*Tähän tarvitaan neljä henkilöä.*
- > Poista pakkausmateriaali huolellisesti kokonaan.

#### Vaihe 2

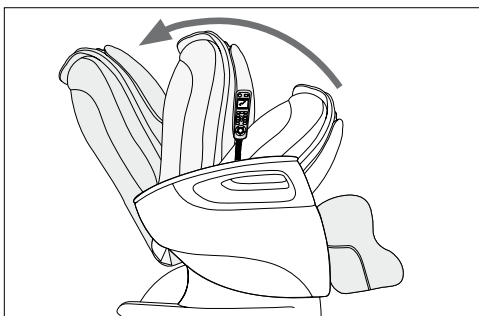

- > Työnnä selkänoja ylös istuma-asentoon, kunnes lukitus loksauttaa kiinni.  
*Selkänoja on nyt noin 115 asteen kulmassa.*



### Vaihe 3

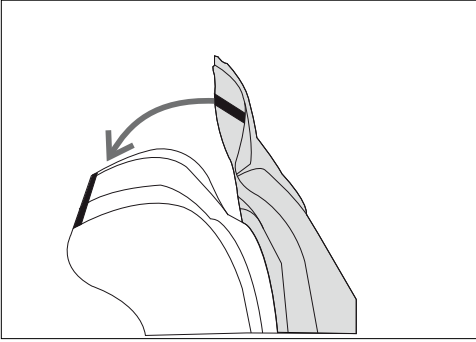

- > Kiinnitä selkätyynyn alaosa istuintyynyn takaosaan vetoketjulla.
- > Aseta istuintyyny ja siihen kiinnitetty selkätyyny hierovan nojatuolin päälle selkänojan yli.
- > Kiinnitä selkätyyny selkänojaan vetoketjulla.

### Vaihe 4

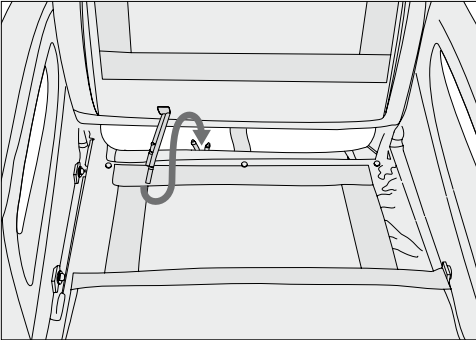

- > Taita istuintyyny taaksepäin selkänojaa vasten.
- > Yhdistä istuinosaan takana olevat ilmaletkut istuintyynyn ilmaletkuihin.  
Työnnä punaisella merkitty letku punaisella merkittyyn liittimeen.  
Työnnä valkoisella merkitty letku valkoisella merkittyyn liittimeen.
- > Aseta istuintyyny takaisin istuimen päälle.

**i** Tärkeää! Älä jätä letkuja puristuksiin. Aseta ne siten, etteivät ne mene ristikkäin tai päase taittumaan.

### Vaihe 5

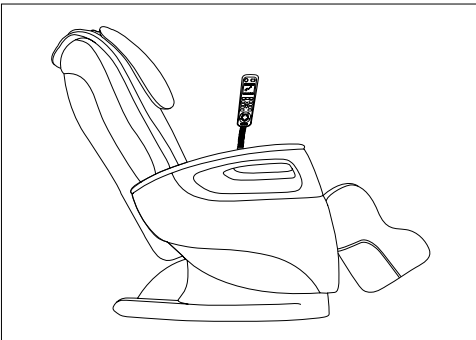

- > Työnnä pistoke pistorasiaan.
  - > Kytke virta alhaalla tuolin takana sijaitsevasta pääkytkimestä.
  - > Käynnistä hierova nojatuoli käsikytkimen virtapainikkeesta .
- Hierova nojatuoli on nyt käyttövalmis.*

## 6. Käyttö

### ⚠ Varoitus!

- Lue turvallisuusohjeet ennen laitteen käyttöä kappaleesta Turvallisuus.
  - ▷ Turvallisuus, sivut 80–81

### Kaatumisvaara!

- Istu nojatuolille aina varovasti sen ollessa suorassa istuma-asennossa. Älä koskaan istu nojatuolille sen ollessa makuuasennossa.

### ⚠ Huomio:

- Jos sinulla ilmenee jonkinlaista ärsytystä, lopeta laitteen käyttö välittömästi.

### i Tärkeää

- Älä koskaan irrota päätyynyä tai selkätyynyä hieronnan aikana.

## Ennen laitteen käynnistämistä

- Käytä hieronnan aikana vaatteita, jotka ovat mukavat päällä.
- Poista kaikki esineet housuntaskuistasi (esim. avain, linkkuveitsi, matkapuhelin).
- Ota mukava ja rento asento.
- Istu aina keskellä tuolia, jotta selkärankasi on aivan hierontarullien välissä.
- Hieronnan pitää koko ajan tuntua miellyttävältä ja rentouttavalta. Keskeytä hieronta tai muuta asentoasi, jos hieronta tekee kipeää tai tuntuu epämiellyttävältä.
- Jos laite on ollut pitkään käyttämättömänä, varmista laitteen moitteeton kunto.

## Hieronnan aloitus

> Paina käsikytkimen virtapainiketta .

*Käynnistämisen jälkeen hierova nojatuoli asettuu puolimakuuasentoon. Nyt voit valita haluamasi hierontaohjelman.*

- Valittuasi automaattisen hierontaohjelman (Relax, Refresh tai Therapy) laite tunnustelee koko selän alueen määrittääkseen käyttäjän koon.
- Valittuasi jonkin hierontaohjelmista (peukalo-, taputus-, rulla- tai shiatsuhieronta) voit käynnistää lisäksi ilmanpainehieronnan.
- Paina Intensity-painiketta  säätääksesi ilmanpainehieronnan voimakkuutta tai kytkeäksesi sen pois päältä.
- Voit käynnistää tai sammuttaa ilmanpainehieronnan erikseen istuimen, pohkeiden ja jalkaterien alueelle.
  - ▷ Hierontaohjelmien painikkeet

## Makuuasento / istuma-asento

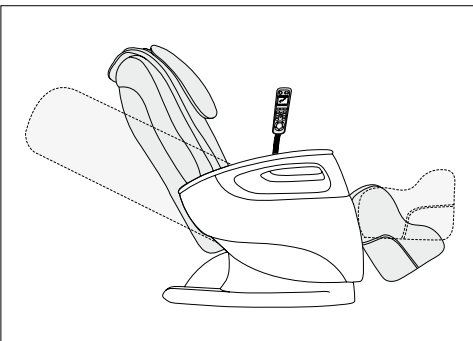

- > Voit valita haluamasi makuuasennon. Jopa vaakasuora makuuasento on mahdollinen. Voit nostaa tai laskea erikseen selkänojaa ja jalkatukea. Toiminnot ovat käytettävissä sekä hieronnan ollessa käynnissä että sen ollessa sammutettuna.
  - ▷ Asentopainikkeet istuma- ja makuuasentoihin

## Hierovan nojatuolin sammuttaminen

Laite siirtyy automaattisesti valmiustilaan aina hierontaohjelman päätyttyä.

### **Huomio:**

Käytä laitetta korkeintaan 15 minuuttia kerrallaan. Ylikuumenemisvaara! Ennen seuraavaa käyttöä anna laitteen jäähtyä vähintään 30 minuutin ajan.

Voit sammuttaa laitteen milloin tahansa hieronnan aikana virtapainiketta  painamalla.

*Hierova nojatuoli palaa takaisin alkuasentoon. Merkkivalo vilkkuu.*

- > Sammuta hierova nojatuoli alhaalla selkänöjan takana sijaitsevasta pääkytkimestä.
- > Irrota pistoke pistorasiasta.

## Muut asetukset ja valintatilat

### Kokoontaittomekanismi

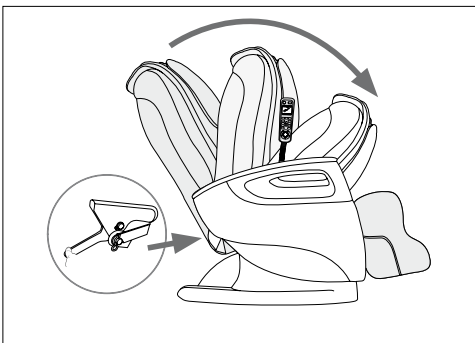

Tilan säästämiseksi hierovan nojatuolin voi taittaa kokoon säilytyksen ajaksi.

- > Kytke käsikytkin pois päältä painamalla virtapainiketta .

*Hierova nojatuoli palaa takaisin alkuasentoon.*

- > Hierovan nojatuolin palattua alkuasentoon sammuta laite pääkytkimestä.
- > Vedä pistoke pistorasiasta.
- > Vapauta alhaalla selkänöjan takana oleva lukitus.
- > Paina selkänöja kevyesti eteen istuimen päälle. Tarvittaessa vedä tätä ennen selkätyyny taakse selkänöjan yli.

### Kuljetuspyörät

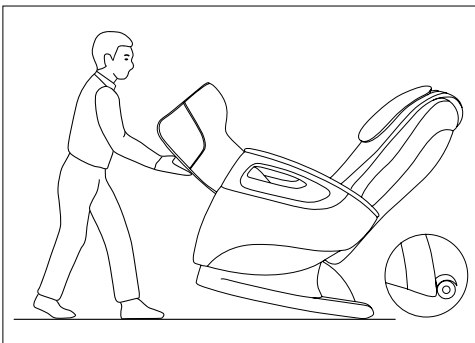

Hierovan nojatuolin takaosa on varustettu pyörillä.

Pyörät takaavat helpon kuljetuksen tasaisilla pinnoilla.

Varo! Käytä alustaa, jottei lattiapinta vaurioidu.

## 7. Hoito ja säilytys

### **Varoitus!**

- Sammuta laite pääkytkimestä aina käytön jälkeen ja ennen puhdistamista.
- Irrota pistoke pistorasiasta.

- > Pyyhi hierova nojatuoli puhtaaksi nukkaamattomalla, kuivalla tai nihkeällä liinalla.
- > 2–3 kuukauden välein pyyhi nojatuoli puhtaalla liinalla, joka on kostutettu kevyesti keinonahalle tarkoitetulla hoitoaineella.
- > Tämän jälkeen kuivaa nojatuoli puhtaalla kuivalla liinalla.

*Keinonahka on herkkä rasvalle. Puhdista hierova nojatuoli vain keinonahalle tarkoitetulla hoitoaineella.*

### **Tärkeää**

- Puhdista laite ainoastaan tässä kuvatulla tavalla.
- Laitteeseen ei saa päästä mitään nesteitä.
- Älä käytä liuottimia sisältäviä pesuaineita.
- Älä käytä voimakkaita puhdistusaineita. Ne voivat vahingoittaa nojatuolin pintaa.

▷ Katso kohta Kokoontaittomekanismi edellä

## 8. Käytönaikaiset ongelmat

Ongelma	Syy	Ratkaisu
Käytönaikaiset hankausäänet	Äänet ovat tavallisia ja voivat johtua käynnissä olevasta moottorista tai hieronta-rullista, jotka hankautuvat tyynyä vasten.	Ongelmaan ei tarvitse puuttua.
Hieronta ei käynnisty.	Pistoke ei ole kunnolla pistorasiassa.	> Työnnä pistoke pistorasiaan.
	Hierovaa nojatuolia ei käynnistetty pääkytkimestä.	> Käynnistä hierova nojatuoli pääkytkimestä.
	Hierovan nojatuolin sulake on katkaissut virransyötön.	> Tässä tapauksessa ota yhteys asiakaspalveluumme.
Selkänoja tai jalkatuki ei nouse tai laske.	Selkänoja tai/ja jalkatuki ovat ylikuormitettuja, tai niiden liike on estetty.	> Poista esineet, jotka estävät laitteen liikkeen.
Hierontatoiminto pysähtyy kesken käytön.	Ylikuormenemissuoja on lauennut.	> Sammuta hierova nojatuoli ja anna sen jäähtyä 30 minuutin ajan. Käynnistä sitten uudelleen.
	Maksimikäyttöaika on kulunut.	

## 9. Tekniset tiedot

Tuotteen kuvaus	Hierova nojatuoli MC5000
Verkköjännite ja -taajuus	220–240 V ~ 50/60 Hz
Energiankulutus	200 W
Mitat (makuuasennossa)	pituus 191 cm, leveys 73 cm, korkeus 64 cm
Paino	netto 61 kg, pakkauksineen 76 kg
Maksimikuormitus	200 kg

## 10. Hävittäminen

Noudata materiaalien hävittämisessä paikallisia jätehuoltomääräyksiä. Laitteen hävittäminen tapahtuu 2002/96/EY – WEEE (Waste Electrical and Electronic Equipment) -sähkö- ja elektroniikkalaiteromua- tuksen mukaisesti.

Lisätietoja saat oman kuntasi jätehuoltoviranomaisilta.



## 11. Takuu ja huolto

Takuu- ja huoltoasioissa ota yhteyttä asiakaspalveluun.

Lähin asiakaspalvelupiste on ilmoitettu mukana toimitettavassa osoitelistassa.

## Vážená zákaznice, vážený zákazník,

jsme rádi, že jste si vybrali výrobek z našeho sortimentu. Naše značka je synonymem pro vysoce kvalitní a důkladně vyzkoušené výrobky k použití v oblastech krásy, určování energetické spotřeby, hmotnosti, krevního tlaku/diagnózy, pro jemnou manuální terapii, masáže a vzduchovou terapii.

Pročtěte si prosím pozorně návod k použití a řiďte se pokyny, které jsou v něm uvedené.

S pozdravem  
Váš tým Beurer

1. Použití v souladu s určením .....	93
2. Bezpečnostní pokyny .....	93
3. K seznámení .....	95
4. Popis zařízení .....	96
5. Uvedení do provozu .....	101
6. Obsluha .....	103
7. Uložení a údržba.....	104
8. Co dělat v případě problémů? .....	105
9. Technické údaje.....	105
10. Likvidace .....	105
11. Záruka a servis .....	105

### Vysvětlení symbolů

V návodu a/nebo na typovém štítku jsou uvedeny tyto symboly:



#### Varování!

Varovné upozornění na nebezpečí poranění nebo riziko ohrožení zdraví.



#### Pozor!

Bezpečnostní upozornění na možné poškození zařízení/příslušenství.



#### Důležité!

Upozornění na důležité informace.



Používejte pouze v uzavřených prostorech.



Nevpichujte žádné špendlíky!



Křížový odkaz na jinou kapitolu.

## Obsah balení

- Masážní křeslo
- Polštář sedadla
- Zádový polštář
- Podhlavník
- Ruční vypínač

## 1. Použití v souladu s určením

Masážní křeslo je určeno k masáži zad, spodních končetin a nohou.

Přístroj používejte pouze předepsaným způsobem. Přístroj je určen pouze pro **vlastní potřebu**, ne pro lékařské nebo komerční účely.

Dodržujte bezpečnostní pokyny z tohoto návodu k použití.

## 2. Bezpečnostní pokyny

- Pečlivě si pročtěte tento návod k použití! Nedodržení dále uvedených pokynů může způsobit škody na zdraví nebo věcné škody.
- Uschovejte tento návod k použití a poskytněte ho i dalším uživatelům.
- Předajte tento návod při předání přístroje jiné osobě.

## Zasažení el. proudem



### Varování!

- Jako každý elektrický přístroj vyžaduje i toto masážní křeslo opatrné a rozvážené používání, aby se zabránilo úrazům el. proudem.
- Přístroj používejte pouze se síťovým napětím vyznačeným na přístroji.
- Přístroj nikdy nepoužívejte, pokud přístroj nebo jeho příslušenství vykazují viditelné závady.
- Přístroj nepoužívejte, pokud byl nedopatřením postříkán vodou.
- Nepoužívejte přístroj za bouřky.

- Používejte jej jen v uzavřených prostorách a zabraňte přímému slunečnímu záření.
- Přístroj ihned vypněte, pokud dojde k závadám nebo provozním poruchám. Vytáhněte síťovou zástrčku ze zásuvky.
- Při vytahování síťové zástrčky ze zásuvky netahejte za síťový kabel.
- Dbejte na to, aby nedošlo ke skřípnutí síťového kabelu.
- Dbejte na dostatečnou vzdálenost mezi kabelem a teplým povrchem přístroje.
- Zajistěte, aby se přístroj, vypínač a kabel nedostaly do kontaktu s vodou, párou nebo jinými kapalinami.
- Používejte/ovládejte přístroj pouze suchýma rukama.
- Přístroj nevystavujte nárazům a dávejte pozor, aby vám nevypadl z rukou.

## Oprava

### **Varování!**

- Přístroj se nesmí otevírat.
- Opravy elektrických přístrojů mohou provádět jen odborníci. Neodborné opravy mohou být pro uživatele velmi nebezpečné. Pokud je třeba přístroj opravit, obraťte se na náš zákaznický servis nebo na autorizovaného prodejce, jinak záruka zaniká.
- Pokud jsou síťová zástrčka nebo síťový kabel přístroje poškozeny, musejí být vyměněny výrobcem nebo autorizovanou dílnou zákaznického servisu.
- Zdrhovadlo masážního křesla se nesmí otevírat. Používá se pouze z výrobně technických důvodů.
- Nedávejte na křeslo žádné špendlíky nebo špičaté předměty.

## Nebezpečí požáru

### **Varování!**

Při používání přístroje v rozporu s jeho určením, popř. při nedodržování návodu k použití, může za jistých okolností dojít ke vzniku požáru!

- Vždy dbejte na volné ventilační štěrby. Ve ventilačních štěrbinách se nesmí nacházet prach, vlasy a podobně.
- Přístroj nepoužívejte spolu s jinými elektrickými přístroji (např. vyhřívací dekou).
- Přístroj nikdy nepoužívejte v blízkosti benzínu nebo jiných lehce vznětlivých materiálů.

## Obsluha

### **Varování!**

Tento přístroj je určen výlučně k masáži zad, dolních končetin a nohou lidí. Nemůže nahradit lékařské ošetření. Nepoužívejte masážní přístroj, pokud pro Vás platí jedno či více následujících varovných upozornění.

### **Masážní přístroj nepoužívejte**

- při chorobných změnách nebo poranění v oblasti zad (např. výhřez meziobratlových plotének),
- u dětí,
- během těhotenství,
- během spánku,
- u zvířat,
- při činnostech, při kterých by mohla hrozit nepředvídaná reakce,
- po požití substancí, které mají za následek omezenou schopnost vnímání (např. bolest utišující léky, alkohol),

Pokud si nejste jisti, zda je masážní přístroj pro vás vhodný, zeptejte se vašeho lékaře.

### **Před použitím masážního přístroje se obraťte na vašeho lékaře především tehdy,**

- pokud trpíte těžkou chorobou nebo jste prodělali operaci horní části těla,
  - pokud máte kardiostimulátor, implantáty nebo jiné pomocné prostředky,
  - trombózy,
  - diabetes,
  - při bolestech nejasného původu.
- Přístroj lze používat pouze k účelu uvedenému v tomto návodu. Výrobce neručí za škody vzniklé neodborným nebo lehkomyšlným použitím.
  - Tento přístroj není určen k používání osobami (včetně dětí) s omezenými fyzickými, smyslovými nebo duševními schopnostmi nebo s nedostatkem zkušeností a/nebo znalostí. Tyto osoby smí přístroj používat pouze tehdy, jsou-li v zájmu své bezpečnosti pod dohledem kompetentní osoby nebo od ní získaly instrukce, jak mají přístroj používat.
  - Během provozu nikdy nesahejte rukama do masážního mechanismu a válečků. Hrozí nebezpečí pohmoždění.
  - Do otvorů přístroje a mezi rotující části nezasunujte žádné předměty. Dávejte pozor na to, aby se pohyblivé části mohly vždy volně pohybovat.
  - Děti by měly být pod dohledem, aby bylo zaručeno, že si s přístrojem nehrají.
  - Po každém použití vypněte přístroj hlavním vypínačem.

- Síťový kabel položte tak, aby o něj nikdo nemohl zakopnout.
- Na přístroji nikdy nestůjte a nestavte na něj žádné předměty.
- Nikdy nemasírujte místa, která vykazují otoky, zápaly nebo ekzémy.
- V případě nevysvětlitelných žaludečních potíží přístroj nepoužívejte.
- Masážní křeslo smí používat pouze 1 osoba.

- Maximální zatížení přístroje je 200 kg.

 **Pozor!**

- Chraňte přístroj před přímým slunečním zářením.
- Přístroj nepoužívejte při teplotě vyšší než 40 stupňů.
- Po delší provozní přestávce zkontrolujte řádnou funkci přístroje.

### 3. K seznámení

S masážním křeslem Beurer MC5000 si můžete svou masáž užívat doma.

Masážní křeslo nabízí různé typy masáží, které Vám připraví blahodárnou a osvěžující masáž.

K dispozici jsou tři masážní programy, které kladou důraz na různé oblasti.

Navíc masážní křeslo disponuje masáží tlakem vzduchu v sedací oblasti, oblasti lýtek a nohou.

## 4. Popis zařízení

### Vnější strana

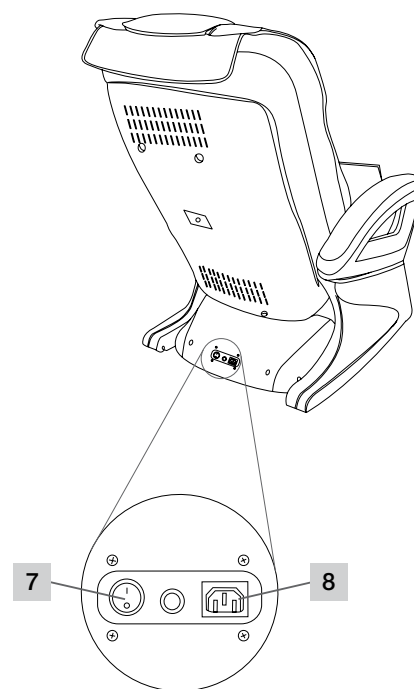
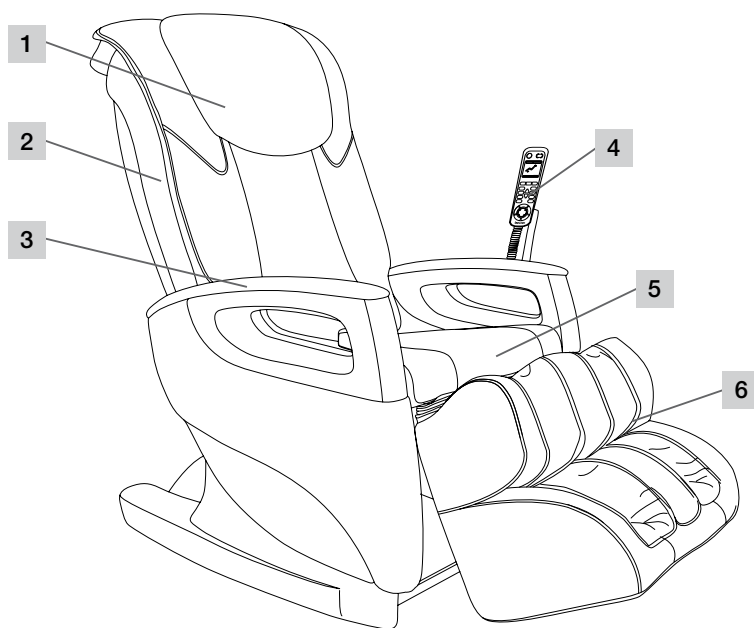

- 1 Podhlavník
- 2 Zádové opěradlo
- 3 Opěrka ruky

- 4 Ruční vypínač
- 5 Polštář sedadla
- 6 Místo pro nohy

- 7 Hlavní vypínač
- 8 Síťová přípojka

### Vnitřní konstrukce

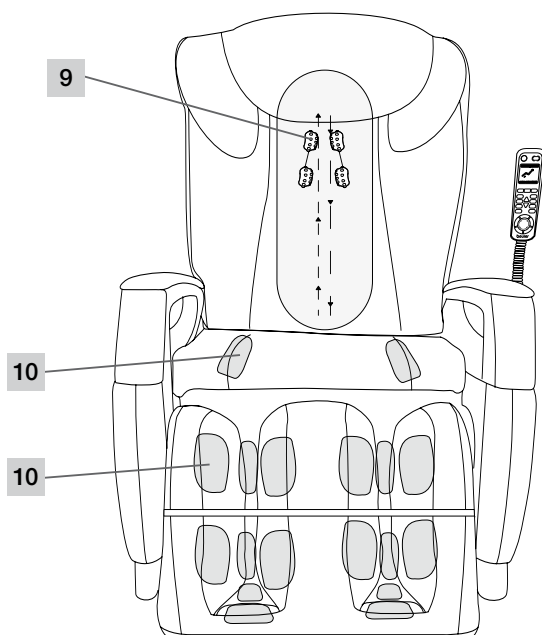

- 9 Masážní válečky
- 10 Body masáže tlakem vzduchu



## Ruční vypínač

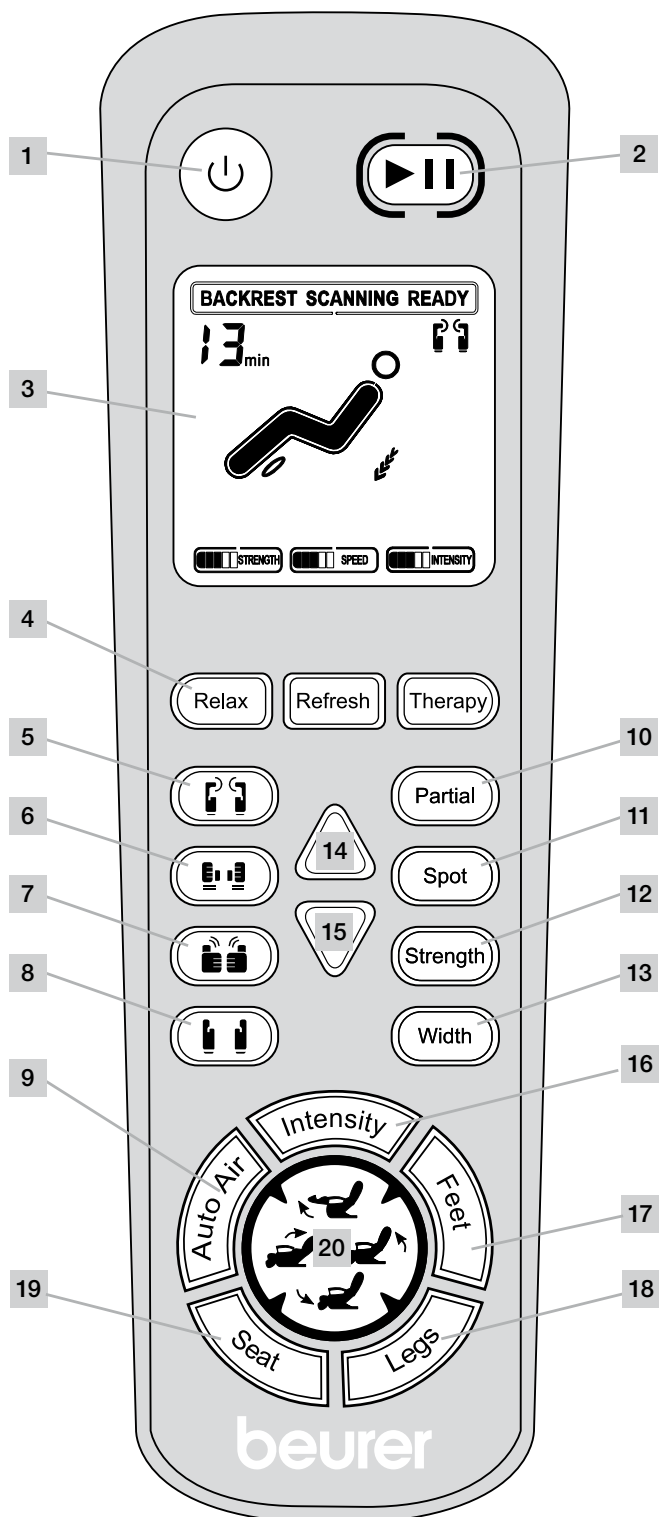

- 1 Vypínač
- 2 Tlačítko Přestávka
- 3 Displej
- 4 Automatické masážní programy
- 5 Masáž hnětením
- 6 Masáž klepáním
- 7 Masáž shiatsu
- 8 Válečková masáž
- 9 Autom. program masáže tlakem vzduchu
- 10 Partial (díličí masáž)
- 11 Spot (bodová masáž)
- 12 Strength (intenzita masáže hnětením a klepáním)
- 13 Width (vzdálenost masážních válečků)
- 14 Poloha válečků směrem nahoru
- 15 Poloha válečků směrem dolů
- 16 Intenzita (masáž tlakem vzduchu)
- 17 Feet (masáž tlakem vzduchu, nohy)
- 18 Legs (masáž tlakem vzduchu, dolní končetiny)
- 19 Seat (masáž tlakem vzduchu, sedadlo)
- 20 Polohovací tlačítka

Místo pro nohy směrem nahoru

Opěradlo směrem nahoru

Místo pro nohy směrem dolů

Opěradlo směrem dolů

## Ruční vypínač, funkce tlačítek



### Vypínač



- > Stiskněte tlačítko Zap/Vyp .
- Masážní křeslo je připraveno k provozu.*

### Tlačítko Přestávka



- > Stiskněte tlačítko Přestávka .
- Právě probíhající program bude přerušen. Masážní křeslo je v režimu standby.*
- > Ještě jednou stiskněte tlačítko Přestávka .
- Program bude pokračovat v místě přerušení.*

### Displej



Displej ukazuje funkce, které jsou právě používány, a aktuální nastavení.

- Aktuální masážní program
- Aktuální nastavení Strength a Intensity
- Aktuální poloha masážních válečků
- Zbývající doba masáže

## Masážní programy

- Masáž tlakem vzduchu lze zvlášť vypnout nebo zapnout.
- Masážní křeslo přejde po uplynutí masážního programu do režimu standby.
- Masáž může být kdykoli zastavena. K tomu účelu ještě jednou stiskněte tlačítko Masáž.
- Masáž může být kdykoli přerušena. K tomu účelu stiskněte tlačítko Přestávka.

*Na displeji se objeví aktuálně zvolené nastavení.*

## Automatické masážní programy

Existují 3 automaticky probíhající masážní programy Relax, Refresh, Therapy a masáž tlakem vzduchu.

Tyto automatické programy masírují Vaše celá záda kombinací masáží připomínajících hnětení, klepání, válení a shiatsu.

### Relax



- > Stiskněte tlačítko Relax .
- Je spuštěn automatický masážní program.*
- Celková doba trvání 15 minut. Poté masážní křeslo přejde do režimu standby.*

### Refresh

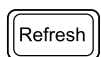

- > Stiskněte tlačítko Refresh .
- Je spuštěn automatický masážní program.*
- Celková doba trvání 15 minut. Poté masážní křeslo přejde do režimu standby.*

### Therapy

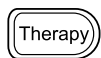

- > Stiskněte tlačítko Therapy .
- Je spuštěn automatický masážní program.*
- Celková doba trvání 15 minut. Poté masážní křeslo přejde do režimu standby.*

## Masážní programy



### Hnětení

- > Stiskněte tlačítko Masáž .
- Je spuštěn masážní program.*
- Celková doba trvání 15 minut. Poté masážní křeslo přejde do režimu standby.*



### Klepání

- > Stiskněte tlačítko Masáž .
- Je spuštěn masážní program.*
- Celková doba trvání 15 minut. Poté masážní křeslo přejde do režimu standby.*



### Hnětení a klepání

- > Stiskněte tlačítko Hnětení  a Klepání .
- Masáže hnětením a klepáním mohou být aktivovány společně.*





### Shiatsu

> Stiskněte tlačítko Masáž .

*Je spuštěn masážní program.*

*Celková doba trvání 15 minut. Poté masážní křeslo přejde do režimu standby.*



### Válení

> Stiskněte tlačítko Masáž .

*Je spuštěn masážní program.*

*Celková doba trvání 15 minut. Poté masážní křeslo přejde do režimu standby.*

### Auto Air - masáž tlakem vzduchu pro sedací část, oblast lýtek a nohou.



> Stiskněte tlačítko Auto Air .

*Je spuštěn program masáže tlakem vzduchu.*

*Celková doba trvání 15 minut. Poté masážní křeslo přejde do režimu standby.*

## Klíčové masáže

---

### Partial - dílčí masáž



Zatímco běží aktuální masážní program:

> Stiskněte tlačítko Partial .

*Dílčí masáž začne v aktuální poloze masážních válečků jako střed. Intenzivně bude masírována plocha 8 cm okolo tohoto středu.*

> Ještě jednou stiskněte tlačítko Partial .

*Masážní program pokračuje.*

### Spot - bodová masáž



Zatímco běží aktuální masážní program:

> Stiskněte tlačítko Spot .

*Bodová masáž začne v aktuální poloze masážních válečků jako střed. Intenzivní masáž bude probíhat bezprostředně kolem tohoto středu.*

> Ještě jednou stiskněte tlačítko Spot .

*Masážní program pokračuje.*

## Nastavení

---

### Strength - intenzita, pro masáže hnětením a klepáním

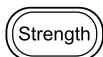

K dispozici jsou nastavení - lehká, střední, silná a vyp.

> Stiskněte tlačítko Strength  v automatických masážních programech hnětení a klepání.

*Po každém stisku bude vybráno možné nejbližší nastavení.*

### Width - vzdálenost masážních válečků

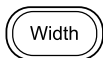

K dispozici jsou nastavení - úzká, střední a široká.

> Stiskněte tlačítko Width  při masáži klepáním a váláním.

*Po každém stisku bude vybráno možné nejbližší nastavení.*

### Poloha válečků směrem nahoru



> Stiskněte tlačítko Nahoru  při dílčí a bodové masáži.

*Masážní válečky se posunou nahoru.*

### Poloha válečků směrem dolů



> Stiskněte tlačítko Dolů  při dílčí a bodové masáži.

*Masážní válečky se posunou dolů.*

### Masáž tlakem vzduchu; intenzita



K dispozici jsou nastavení - lehká, střední, silná a vyp.

> Stiskněte tlačítko Intensity .

Po každém stisku bude vybráno možné nejbližší nastavení.

### Masáž tlakem vzduchu, nohy



K dispozici jsou nastavení - zap a vyp.

> Stiskněte tlačítko Feet .

Po každém stisku bude funkce zapnuta nebo vypnuta.

### Masáž tlakem vzduchu, dolní končetiny



K dispozici jsou nastavení - zap a vyp.

> Stiskněte tlačítko Legs .

Po každém stisku bude funkce zapnuta nebo vypnuta.

### Masáž tlakem vzduchu, sedadlo



K dispozici jsou nastavení - zap a vyp.

> Stiskněte tlačítko Seat .

Po každém stisku bude funkce zapnuta nebo vypnuta.

## Polohovací tlačítka pro polohu lehu a sedu

---

Funkce jsou k dispozici bez a se zapnutou masáží.

### Polohovací tlačítko **Místo pro nohy směrem nahoru**



> Stiskněte a držte stisknuté polohovací tlačítko .

*Místo pro nohy se zvedne.*

> Uvolněte polohovací tlačítko .

*Místo pro nohy zůstane stát v aktuální poloze.*

### Polohovací tlačítko **Opěradlo směrem nahoru**



> Stiskněte a držte stisknuté polohovací tlačítko .

*Opěradlo se zvedne.*

> Uvolněte polohovací tlačítko .

*Opěradlo zůstane stát v aktuální poloze.*

### Polohovací tlačítko **Místo pro nohy směrem dolů**



> Stiskněte a držte stisknuté polohovací tlačítko .

*Místo pro nohy klesne.*

> Uvolněte polohovací tlačítko .

*Místo pro nohy zůstane stát v aktuální poloze.*

### Polohovací tlačítko **Opěradlo směrem dolů**



> Stiskněte a držte stisknuté polohovací tlačítko .

*Opěradlo klesne.*

> Uvolněte polohovací tlačítko .

*Místo pro nohy zůstane stát v aktuální poloze.*

## 5. Uvedení do provozu

### ⚠ Varování!

- Obalový materiál nenechávejte v dosahu dětí. Hrozí nebezpečí udušení.
- Než začnete přístroj používat, přečtěte si bezpečnostní pokyny uvedené v kapitole Bezpečnost.  
▷ Bezpečnost strana 93 až 94

### ⚠ Pozor!

- Masážní křeslo může poškodit Vaši podlahovou krytinu. Vložte pod masážní křeslo vhodnou protiskluzovou podložku.

### Umístění

- Masážní křeslo postavte na stabilní a rovný podklad.
- Před uvedením do provozu odstraňte všechny zábrany před a za masážním křeslem, aby bylo možné opěradlo volně snížit a místo pro nohy zvýšit.

### Vybalení a montáž

Masážní křeslo MC5000 se dodává v lepenkové krabici.

### ⚠ Pozor!

Při odstraňování obalu nepoužívejte ostré a špičaté nástroje (nůž na koberce).

#### Krok 1

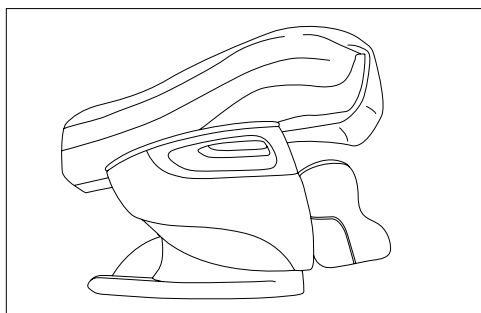

- > Otevřete krabici a masážní křeslo uchopte pevně na označených bodech.
- > Křeslo z krabice vyjměte.  
*Zapotřebí jsou 4 osoby.*
- > Opatrně a kompletně odstraňte obalový materiál.

#### Krok 2

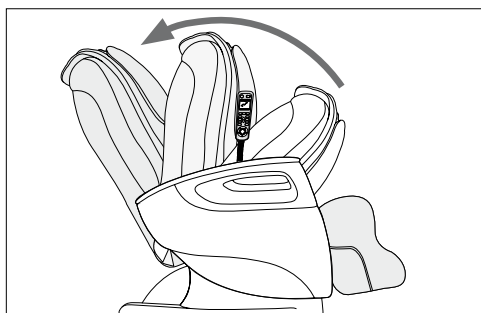

- > Odklopte zádové opěradlo směrem nahoru do polohy sedu, dokud zajištění slyšitelně nezaklapne.  
*Zádové opěradlo se nyní nachází v úhlu cca 115°.*

### Krok 3

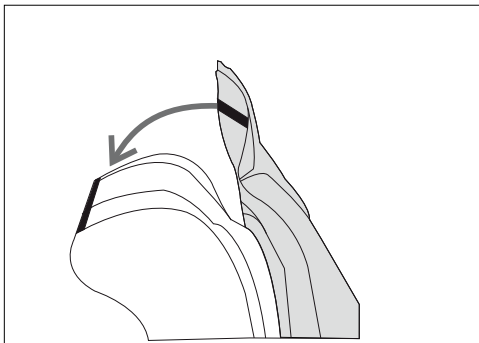

- > Spodní konec zádového polštáře a zadní konec polštáře sedadla spojte zdrhovadlem.
- > Polštář sedadla se zádovým polštářem položte přes opěradlo masážního křesla.
- > Zádový polštář a opěradlo spojte zdrhovadlem.

### Krok 4

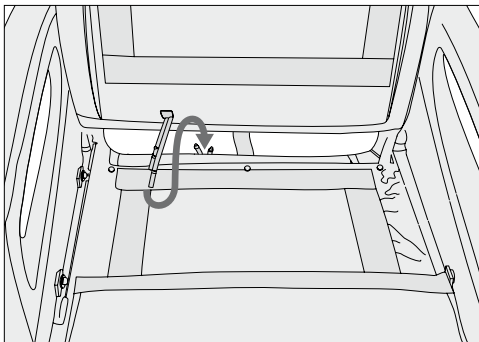

- > Polštář sedadla sklopte dozadu, proti opěradlu.
- > Vzduchové hadice za sedací plochou spojte se vzduchovými hadicemi na polštáři sedadla.  
Červeně označenou hadici nasuňte na červeně označenou přípojku.  
Bíle označenou hadici nasuňte na bíle označenou přípojku.
- > Polštář sedadla zase položte na sedadlo.

**i** Důležité! Hadice nesmí být sevřeny. Napoložte je tak, aby se nekřížily a nebyly zalomené.

### Krok 5



- > Zasuňte síťovou zástrčku do zásuvky.
  - > Zapněte hlavní vypínač dole na zadní straně.
  - > Masážní křeslo zapněte tlačítkem Zap/Vyp  na ručním vypínači.
- Masážní křeslo je nyní připraveno k provozu.*

## 6. Obsluha

### ⚠ Varování!

- Než začnete přístroj používat, přečtěte si bezpečnostní pokyny uvedené v kapitole Bezpečnost.

▷ Bezpečnost strana 93 až 94

### Nebezpečí převrnutí!

- Na křeslo si vždy opatrně sedejte jen ve vzpřímené poloze sedadla. Nikdy na křeslo nesedejte v poloze lehu.

### Před zapnutím

- Během masáže na sobě mějte pohodlné oblečení.
- Ze svých kapes odstraňte všechny předměty (např. klíče, kapesní nůž, mobilní rádiové přístroje).
- Zaujměte pohodlnou a uvolněnou polohu těla.
- Vždy se posaďte do středu tak, aby byla páteř přesně mezi masážními válečky.

### Spuštění masáže

> Stiskněte tlačítko Zap/Vyp  na ručním vypínači.

Po zapnutí přejde masážní křeslo do střední polohy lehu. Nyní si můžete vybrat jeden z masážních programů.

- Po výběru jednoho z automatických masážních programů (Relax, Refresh nebo Therapy) budou snímána celá záda k zaznamenání velikosti uživatele.

### ⚠ Pozor!

- Vyskytnou-li se jakékoliv problémy, okamžitě terapii přerušte.

### i Důležité!

- Podhlavník a zádový polštář nikdy neodstraňujte během masáže.

- Masáž by měla být vždy příjemná a uvolňující. Masáž přerušte nebo změňte svou pozici, pokud masáž pociťujete jako bolestivou nebo nepříjemnou.
- Nemí-li přístroj delší dobu používán, před novým použitím nejdříve zkontrolujte řádný stav.

- Po výběru jednoho z masážních programů (hnětení, klepání, válení nebo shiatsu) může být masáž tlakem vzduchu zapojena zvlášť.
- K nastavení nebo vypnutí intenzity masáže tlakem vzduchu stiskněte tlačítko Intensity .
- Masáž tlakem vzduchu může být zvlášť zapnuta nebo vypnuta pro sedadlo, dolní končetiny a nohy.  
▷ Tlačítka pro masážní programy

### Poloha lehu/poloha sedu

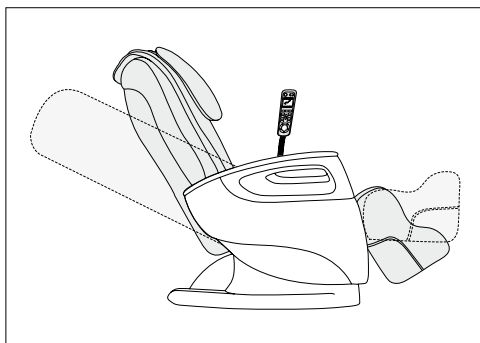

- > Masážní křeslo umístěte do požadované polohy lehu. Je možná vodorovná poloha lehu. Opěradlo a místo pro nohy můžete samostatně zvednout nebo spustit dolů. Funkce jsou k dispozici bez a se zapnutou masáží.

▷ Polohovací tlačítka pro polohy lehu a sedu

## Vypnutí masážního křesla

Po vypršení masážního programu se křeslo automaticky přepne do provozu standby.

### **Pozor!**

Přístroj používejte nepřetržitě maximálně 15 minut, jinak hrozí nebezpečí přehřátí. Před dalším použitím nechejte přístroj alespoň 30 minut zchladnout.

Během masáže můžete přístroj kdykoliv vypnout tlačítkem Zap/Vyp .

*Masážní křeslo zajede do výchozí pozice. Indikátor provozního stavu bliká.*

- > Masážní křeslo vypněte pomocí hlavního vypínače pod opěradlem.
- > Vytáhněte síťovou zástrčku ze zásuvky.

## Další nastavení, možnosti ovládání

### Sklápěcí mechanismus

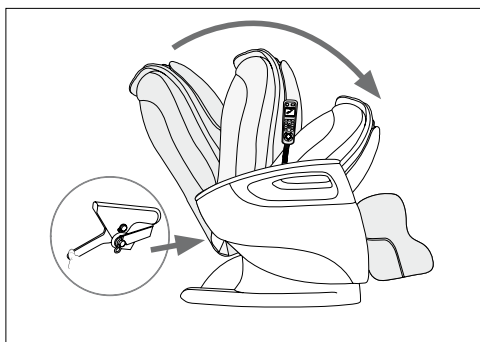

Pro prostorově úsporné uložení masážního křesla ho lze sklopit.

- > Ruční vypínač vypněte tlačítkem Zap/Vyp .

*Masážní křeslo zajede zpět do výchozí pozice.*

- > Masážní křeslo vypněte pomocí hlavního vypínače, jakmile je dosažena výchozí pozice.
- > Vytáhněte síťovou zástrčku ze zásuvky.
- > Uvolněte zablokování dole na zadní straně opěradla.
- > Zádové opěradlo tlačte jemně dopředu na sedadlo.  
V případě potřeby předtím položte zádový polštář dozadu nad zádové opěradlo.

### Převravní kolečka

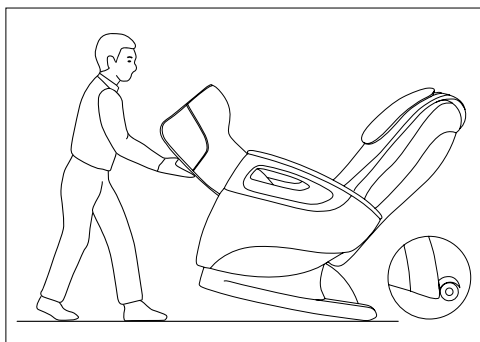

Masážní křeslo je na zadní straně vybaveno kolečky.

Tím je možné jednoduché přemísťování křesla na rovné ploše.

**Pozor!** Aby nedošlo k poškození podlahové krytiny, používejte podložku.

## 7. Uložení a údržba

### **Varování!**

- Po každém použití a při každém čištění přístroj vypněte pomocí hlavního vypínače.
  - Vytáhněte síťovou zástrčku ze zásuvky.
- 
- > Masážní křeslo otřete suchou nebo lehce navlhčenou utěrkou nepouštějící vlákna.
  - > Každé 2-3 měsíce používejte čistou utěrkou, navlhčenou čisticím prostředkem na umělou kůži, a otřete s ní křeslo.
  - > Poté křeslo osušte čistou a suchou utěrkou.

*Umělá kůže je citlivá na mastnotu. Masážní křeslo čistěte pouze osvědčenými čisticími prostředky na umělou kůži.*

### **Důležité!**

- Přístroj čistěte pouze předepsaným způsobem.
- V žádném případě se do přístroje nesmí dostat tekutina.
- Nepoužívejte žádné čisticí prostředky obsahující rozpouštědla.
- Nepoužívejte agresivní čisticí prostředky. Mohly by poškodit povrch.

▷ Sklápěcí mechanismus viz výše



## 8. Co dělat v případě problémů?

Problém	Příčina	Odstranění
Zvuky tření za provozu.	Zvuky jsou normální a vycházejí z pracujícího motoru nebo masážních válečků, které třou o polštář.	Není nutné žádné seřízení.
Masáž nelze spustit.	Síťová zástrčka není propojena se zásuvkou.	> Zasuňte síťovou zástrčku do zásuvky.
	Masážní křeslo nebylo zapnuto pomocí hlavního vypínače.	> Zapněte masážní křeslo pomocí hlavního vypínače.
	Pojistka masážního křesla přerušila elektrické napájení.	> V tomto případě kontaktujte prosím náš zákaznický servis.
Zádové opěradlo nebo místo pro nohy nelze zvednout nebo snížit.	Zádové opěradlo a/nebo místo pro nohy je přetíženo nebo blokováno.	> Odstraňte objekty, které blokují přístroj.
Masážní funkce při provozu zastavena.	Byla inicializována ochrana proti přehřátí.	> Masážní křeslo vypněte a nechejte jej 30 min. ochlazovat, poté jej opět zapněte.
	Bylo dosaženo maximální doby provozu.	

## 9. Technické údaje

Označení výrobku	Masážní křeslo MC5000
Napětí/frekvence	220-240 V ~ 50/60 Hz
Spotřeba energie	200 W
Rozměry (v poloze lehu)	délka 191 cm, šířka 73 cm, výška 64 cm
Hmotnost	netto 61 kg, s obalem 76 kg
Maximální nosnost	200 kg

## 10. Likvidace

Dodržujte místní předpisy pro likvidaci materiálů. Zařízení zlikvidujte v souladu se směrnicí o nakládání se starými elektrickými a elektronickými zařízeními 2002/96/ES – WEEE (Waste Electrical and Electronic Equipment).

Pokud máte otázky, obraťte se na příslušný komunální úřad, který má na starosti likvidaci.



## 11. Záruka a servis

V případě záruky nebo servisu se prosím obraťte na příslušný zákaznický servis ve své zemi.

Adresu najdete v příloženém seznamu adres.

**Spoštovani kupec,**

veseli nas, da ste se odločili za enega od naših izdelkov. Naše ime je jamstvo za visokokakovostne in temeljito preizkušene kozmetične izdelke ter izdelke za gretje, blago terapijo, merjenje krvnega tlaka, tehtanje, masažo in zračenje.

1. Pravilna uporaba .....	106
2. Varnostna opozorila.....	106
3. V vednost.....	108
4. Opis naprave .....	109
5. Prva uporaba .....	114
6. Uporaba.....	116
7. Nega in shranjevanje .....	117
8. Kako ravnati v primeru težav? .....	118
9. Tehnični podatki .....	118
10. Odstranjevanje .....	118
11. Garancija in servis .....	118

**Vsebina paketa**

- Masažni stol
- Sedežna blazina
- Hrbtna blazina
- Vzglavnik
- Ročno stikalo

Pozorno preberite navodila za uporabo in upoštevajte nasvete.

Prijazno se priporočamo,  
Vaša ekipa Beurer

**Razlaga simbolov**

Naslednji simboli se uporabljajo v navodilih za uporabo in/ali na tipski ploščici.

**Opozorilo!**

Opozorilo za nevarnost poškodb ali nevarnost za vaše zdravje.

**Pozor!**

Varnostno opozorilo za možno škodo na napravi/dodatkih.

**Pomembno!**

Napitek o pomembnih informacijah.



Samo za uporabo v zaprtih prostorih.



Ne vtikajte igel!



Navzkrižni sklic na drug odstavek.

**1. Pravilna uporaba**

Masažni stol je namenjen masaži hrbta, nog in stopal.

Upoštevajte varnostna opozorila v navodilih za uporabo.

Napravo uporabljajte samo na opisane načine.

Naprava je namenjena le za **osebno uporabo**, ne pa za medicinske ali poslovne namene.

**2. Varnostna opozorila**

- Natančno preberite navodila za uporabo! Neupoštevanje naslednjih navodil lahko privede do telesnih poškodb ali materialne škode.

- Navodila za uporabo spravite na tako mesto, da bodo vedno dostopna vsem uporabnikom naprave.
- Če napravo predate drugi osebi, ji priložite ta navodila.

**Električni udar****Opozorilo!**

- Tako kot vsako električno napravo tudi ta masažni stol uporabljajte previdno in preudarno, da preprečite nevarnost električnih udarov.
- Napravo uporabljajte samo pri omrežni napetosti, ki je navedena na napravi.

- Če so na napravi ali njenih dodatkih vidne poškodbe, je ne smete uporabljati.
- Naprave ne uporabljajte, če se je po njej polila voda.
- Naprave ne uporabljajte med nevihto.

- Napravo uporabljajte samo v zaprtih prostorih in je ne izpostavljajte neposrednemu soncu.
- V primeru okvare ali motenj delovanja napravo takoj izklopite. Izvlecite omrežni vtič iz vtičnice.
- Napajalni kabel potegnite iz vtičnice tako, da povlečete vtič, ne kabla.
- Napajalnega kabla ne smete priščipniti.
- Napajalni kabel ne sme priti v stik s toplimi površinami.
- Pazite, da naprava, stikalo in kabel ne pridejo v stik z vodo, paro ali drugimi tekočinami.
- Napravo uporabljajte samo s suhimi rokami.
- Naprave ne izpostavljajte udarcem in pazite, da ne pade na tla.

## Popravilo



### Opozorilo!

- Naprave ne smete odpirati.
- Električne naprave lahko popravljajo samo usposobljeni serviserji. Neustrezno popravilo lahko povzroči veliko nevarnost za uporabnika. Za popravila se obrnite na servisno službo ali pooblaščenega trgovca, sicer garancija naprave preneha veljati.
- Če je omrežni vtič ali napajalni kabel naprave poškodovan, ga mora zamenjati proizvajalec ali pooblaščen servis.
- Zadrge masažnega stola ne smete odpreti. Uporablja se le iz proizvodno-tehničnih razlogov.
- V stol ne vtikajte igel ali ostrih predmetov.

## Nevarnost požara



### Opozorilo!

Pri nepravilni uporabi oziroma neupoštevanju navodil za uporabo lahko nastane nevarnost požara!

- Pazite, da bodo prezračevalne rešetke vedno prosto dostopne. S prezračevalnih rešetak redno čistite prah, lase in podobno.
- Naprave ne uporabljajte skupaj z drugimi električnimi napravami (npr. grelno odejo).
- Naprave nikoli ne uporabljajte v bližini bencina ali drugih lahko vnetljivih snovi.

## Uporaba



### Opozorilo!

Naprava je namenjena izključno masaži ljudi, in sicer hrbta, nog in stopal. Ne more nadomestiti zdravniške obravnave. Masažne naprave ne uporabljajte, če se naslednja opozorila nanašajo na vas.

### Masažne naprave ne uporabljajte

- pri spremembah zaradi bolezni ali poškodbah na hrbtu (npr. zdrs medvretenčne ploščice),
- za otroke,
- med nosečnostjo,
- med spanjem,
- za živali,
- pri dejavnostih, pri katerih lahko pride do nepredvidenih reakcij,
- po zaužitju snovi, ki povzročajo omejeno sposobnost dojetanja (npr. zdravil proti bolečinam, alkohola).

Če niste prepričani, ali je masažna naprava primerna za vas, se posvetujte s svojim zdravnikom.

### Pred uporabo masažne naprave se posvetujte s svojim zdravnikom, še zlasti v naslednjih primerih:

- če imate hudo bolezen ali ste bili operirani na zgornjem delu telesa,
  - če uporabljate srčni spodbujevalnik, elektronske vsadke ali druga pomožna sredstva,
  - pri trombozi,
  - pri sladkorni bolezni,
  - pri bolečinah iz neznanega vzroka.
- Naprava je namenjena le za namen, ki je naveden v navodilih za uporabo. Proizvajalec ne odgovarja za škodo, ki nastane zaradi nepravilne ali nepremišljene uporabe.
  - Osebe (vključno z otroki) z omejenimi fizičnimi, senzoričnimi ali duševnimi sposobnostmi ali pomanjkljivimi izkušnjami in/ali znanjem lahko to napravo uporabljajo le pod nadzorom osebe, ki je zanje odgovorna, oz. če jim je ta oseba posredovala navodila o pravilni uporabi naprave.
  - Med delovanjem naprave z roko nikoli ne segajte v masažni mehanizem in masažna kolesca. Obstaja namreč nevarnost zmečkanin.
  - V odprtine in v vrtljive dele naprave ne vtikajte predmetov. Pazite, da se lahko premični deli vedno prosto premikajo.
  - Pazite, da se otroci ne igrajo z napravo.
  - Po vsaki uporabi izključite glavno stikalo naprave.
  - Napajalni kabel položite tako, da se ne boste spotikali ob njega.
  - Na napravi nikoli ne stojte in nanjo ne odlagajte težkih predmetov.

- Nikoli ne masirajte delov telesa, kjer imate otekline, vnetja ali ekceme.
- Naprave ne uporabljajte pri nepojasnjenih bolečinah v želodcu.
- Masažni stol lahko istočasno uporablja samo ena oseba.

- Največja dovoljena obremenitev naprave je 200 kg.

 **Pozor!**

- Naprave ne izpostavljajte neposrednemu sončnemu sevanju.
- Naprave ne uporabljajte pri temperaturi, višji od 40 stopinj.
- Če naprave dalj časa ne uporabljate, preverite, ali ta še vedno pravilno deluje.

### 3. V vednost

Z masažnim stolom Beurer MC5000 lahko uživate v svoji lastni domači masaži.

Masažni stol ponuja številne vrste masaž, ki dobrodejno in osvežujoče vplivajo na vaše počutje.

Trije masažni programi so osredotočeni na različne dele telesa.

Poleg tega ima masažni stol v sedalu, na območju meč in stopal tudi možnost masaže s pomočjo zračnega tlaka.

## 4. Opis naprave

### Zunanja stran

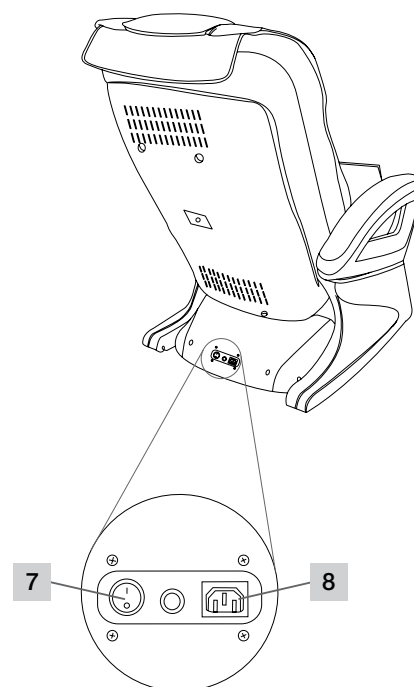
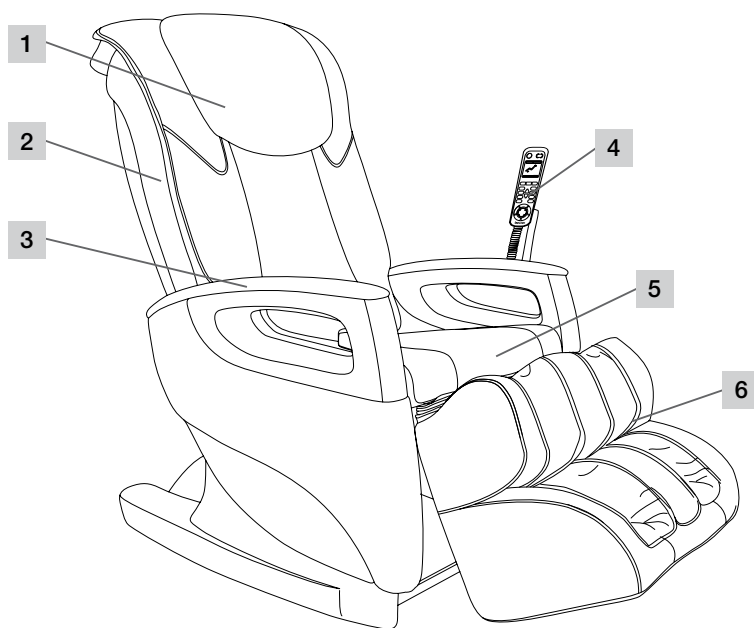

1 Vzglavnik

2 Hrbtno naslonjalo

3 Naslonjalo za roke

4 Ročno stikalo

5 Sedežna blazina

6 Podlaga za noge

7 Glavno stikalo

8 Vtičnica

### Notranja zgradba

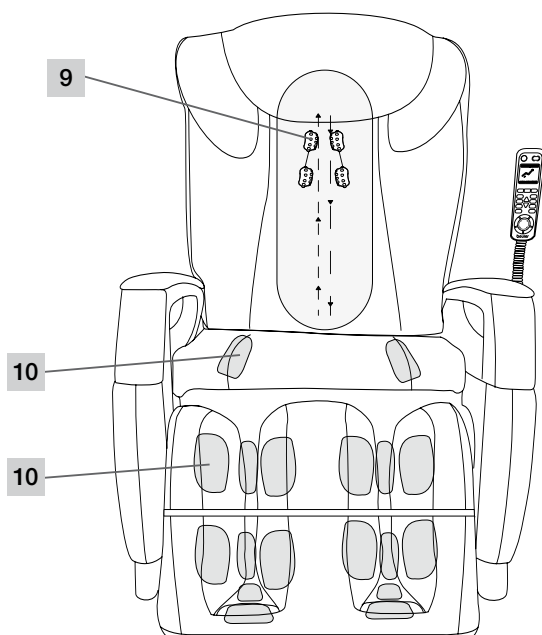

9 Masažna kolesca

10 Točke masaže s pomočjo zračnega tlaka

## Ročno stikalo

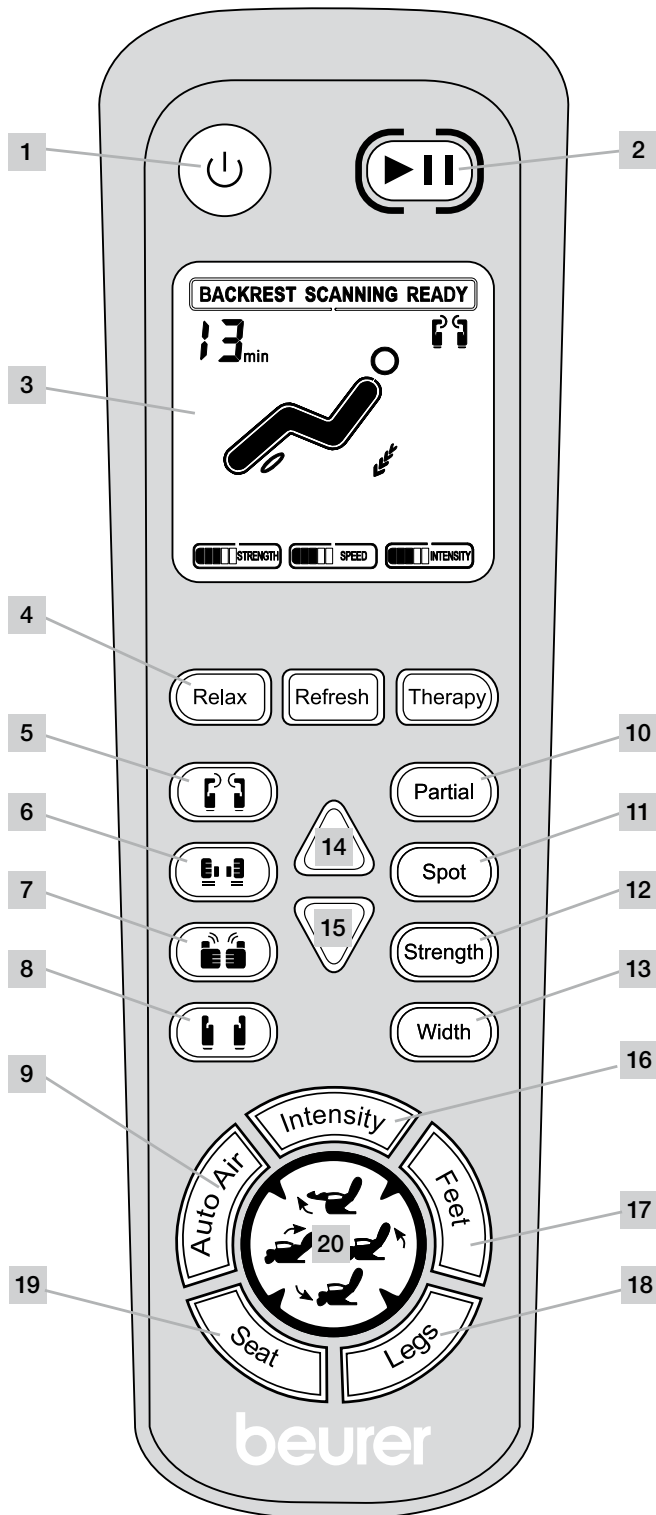

- 1 Tipka za vklop/izklop
- 2 Tipka za premor
- 3 Zaslona
- 4 Samodejni masažni programi
- 5 Gnetenje
- 6 Masaža s tapkanjem
- 7 Masaža shiatsu
- 8 Masažna kolesca
- 9 Samodejni program masaža s pomočjo zračnega tlaka
- 10 Partial (delna masaža)
- 11 Spot (masaža točk)
- 12 Strength (jakost gnetenja in tapkanja)
- 13 Width (razdalja masažnih kolesc)
- 14 Položaj kolesc navzgor
- 15 Položaj kolesc navzdol
- 16 Intenzivnost (masaža s pomočjo zračnega tlaka)
- 17 Feet (masaža s pomočjo zračnega tlaka, stopala)
- 18 Legs (masaža s pomočjo zračnega tlaka, noge)
- 19 Seat (masaža s pomočjo zračnega tlaka, sedež)
- 20 Tipke za nastavitve položaja

Podloga za noge navzgor

Hrbtno naslonjalo navzgor

Podloga za noge navzdol

Hrbtno naslonjalo navzdol

## Funkcije tipk na ročnem stikalu

### Tipka za vklop/izklop



> Pritisnite tipko za vklop/izklop .

*Masažni stol je pripravljen za uporabo.*

### Tipka za premor



> Pritisnite tipko za premor .

*Program, ki trenutno poteka, bo prekinjen. Masažni stol je v stanju pripravljenosti.*

> Še enkrat pritisnite tipko za premor .

*Program se bo nadaljeval, kjer se je prej zaustavil.*

### Zaslon



Zaslon prikazuje funkcije, ki trenutno potekajo, in trenutne nastavitve.

- Trenutni masažni program.
- Trenutne nastavitve jakosti in intenzivnosti.
- Trenutni položaj naslonjala za hrbet.
- Preostali čas trajanja masaže.

## Masažni programi

- Masažo s pomočjo zračnega tlaka lahko vključite ali izključite ločeno.
- Masažni stol po preteku masažnega programa preide v stanje pripravljenosti.
- Masažo lahko kadar koli zaustavite. Še enkrat pritisnite tipko za masažo.
- Masažo lahko kadar koli prekinete. Pritisnite tipko za premor.

*Na zaslonu je prikazana trenutno izbrana nastavitvev.*

## Samodejni masažni programi

Na voljo so trije samodejni masažni programi Relax, Refresh, Therapy in masaža s pomočjo zračnega tlaka. Ti samodejni programi zmasirajo vaš celoten hrbet s kombinacijo masaže z gnetenjem, tapkanjem, masažnimi kolesci in masaže shiatsu.

### Relax





> Pritisnite tipko Relax .

*Začne se samodejni masažni program.*

*Skupno trajanje 15 minut. Za tem masažni stol preide v stanje pripravljenosti.*

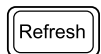
### Refresh





> Pritisnite tipko Refresh .

*Začne se samodejni masažni program.*

*Skupno trajanje 15 minut. Za tem masažni stol preide v stanje pripravljenosti.*

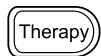
### Therapy



> Pritisnite tipko Therapy .

*Začne se samodejni masažni program.*

*Skupno trajanje 15 minut. Za tem masažni stol preide v stanje pripravljenosti.*

## Masažni programi



**Gnetenje**

> Pritisnite tipko za masažo .

*Masažni program se začne.*

*Skupno trajanje 15 minut. Za tem masažni stol preide v stanje pripravljenosti.*



**Tapkanje**



> Pritisnite tipko za masažo .

*Masažni program se začne.*

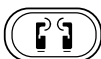
*Skupno trajanje 15 minut. Za tem masažni stol preide v stanje pripravljenosti.*



**Gnetenje in tapkanje**

> Pritisnite tipko za masažo gnetenje  in tapkanje .

*Gnetenje in tapkanje lahko zaženete hkrati.*





### Shiatsu

> Pritisnite tipko za masažo .

Masažni program se začne.

Skupno trajanje 15 minut. Za tem masažni stol preide v stanje pripravljenosti.



### Masaža s kolesci

> Pritisnite tipko za masažo .

Masažni program se začne.

Skupno trajanje 15 minut. Za tem masažni stol preide v stanje pripravljenosti.

### Auto Air – masaža s pomočjo zračnega tlaka v sedalu, območju meč in stopal.



> Pritisnite tipko Auto Air .

Masažni program s pomočjo zračnega tlaka se začne.

Skupno trajanje 15 minut. Za tem masažni stol preide v stanje pripravljenosti.

## Masaža točk

---

### Partial – delna masaža



Med potekom masažnega programa:

> Pritisnite tipko Partial .

Delna masaža se začne s trenutnim položajem masažnih kolesc, ki intenzivno masirajo območje osmih centimetrov okrog svoje osrednje točke.

> Še enkrat pritisnite tipko Partial .

Masažni program se nadaljuje.

### Spot – masaža točk



Med potekom masažnega programa:

> Pritisnite tipko Spot .

Masaža točk se začne s trenutnim položajem masažnih kolesc, ki intenzivno masirajo območje okrog svoje osrednje točke.

> Še enkrat pritisnite tipko Spot .

Masažni program se nadaljuje.

## Nastavitve

---

### Strength – jakost gnetenja in tapkanja

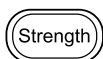

Na voljo so nastavitve lahko, srednje, močno in izklopljeno.

> Pritisnite tipko Strength  pri samodejnem masažnem programu, gnetenju in tapkanju.

Z vsakim pritiskom izberete naslednjo možno nastavitvev.

### Width – razdalja masažnih kolesc



Na voljo so nastavitve ozko, srednje in široko.

> Pritisnite tipko Width  pri tapkanju in masaži s kolesci.

Z vsakim pritiskom izberete naslednjo možno nastavitvev.

### Položaj kolesc navzgor



> Pritisnite tipko Navzgor  pri delni masaži in masaži točk.

Masažna kolesca se premaknejo navzgor.

### Položaj kolesc navzdol



> Pritisnite tipko Navzdol  pri delni masaži in masaži točk.

Masažna kolesca se premaknejo navzdol.



### Masaža s pomočjo zračnega tlaka; intenzivnost



Na voljo so nastavitve lahko, srednje, močno in izklopljeno.

> Pritisnite tipko Intensity .

Z vsakim pritiskom izberete naslednjo možno nastavitvev.

### Masaža s pomočjo zračnega tlaka, stopala



Na voljo so nastavitve vklopljeno in izklopljeno.

> Pritisnite tipko Feet .

Z vsakim pritiskom izberete funkcijo vklopljeno ali izklopljeno.

### Masaža s pomočjo zračnega tlaka, noge



Na voljo so nastavitve vklopljeno in izklopljeno.

> Pritisnite tipko Legs .

Z vsakim pritiskom izberete funkcijo vklopljeno ali izklopljeno.

### Masaža s pomočjo zračnega tlaka, sedalo



Na voljo so nastavitve vklopljeno in izklopljeno.

> Pritisnite tipko Seat .

Z vsakim pritiskom izberete funkcijo vklopljeno ali izklopljeno.

## Tipke za nastavitve položaja sedenja in ležanja

---

Funkcije so na voljo pri vklopljenem in izklopljenem masažnem programu.

### Tipka za nastavitve položaja **podloga za noge navzgor**



> Pritisnite in držite tipko za nastavitve položaja .

Podloga za noge se dvigne.

> Spustite tipko za nastavitve položaja .

Podloga za noge ostane v trenutnem položaju.

### Tipka za nastavitve položaja **hrbno naslonjalo navzgor**



> Pritisnite in držite tipko za nastavitve položaja .

Hrbtno naslonjalo se dvigne.

> Spustite tipko za nastavitve položaja .

Hrbtno naslonjalo ostane v trenutnem položaju.

### Tipka za nastavitve položaja **podloga za noge navzdol**



> Pritisnite in držite tipko za nastavitve položaja .

Podloga za noge se spusti.

> Spustite tipko za nastavitve položaja .

Podloga za noge ostane v trenutnem položaju.

### Tipka za nastavitve položaja **hrbno naslonjalo navzdol**



> Pritisnite in držite tipko za nastavitve položaja .

Hrbtno naslonjalo se spusti.

> Spustite tipko za nastavitve položaja .

Hrbtno naslonjalo ostane v trenutnem položaju.

## 5. Prva uporaba

### ⚠ Opozorilo!

- Ne dovolite, da bi otroci prišli v stik z materialom embalaže, saj se lahko zadušijo.
- Pred uporabo naprave preberite varnostna opozorila v poglavju o varnosti.  
▷ Varnost na straneh 106 do 107

### ⚠ Pozor!

- Masažni stol lahko poškoduje talno oblogo, zato ga podložite s primerno protidrsko podlago.

### Mesto postavitve

- Masažni stol postavite na čvrsto in ravno podlago.
- Pred uporabo pred in za masažnim stolom odstranite vse ovire, da se hrbtno naslonjalo lahko prosto spusti in se podloga za noge lahko dvigne.

### Odstranjevanje embalaže in postavitve

Masažni stol MC5000 je dostavljen v kartonasti škatli.

### ⚠ Pozor!

Pri odstranjevanju embalaže ne uporabljajte ostrega in koničastega orodja (noža).

#### 1. korak

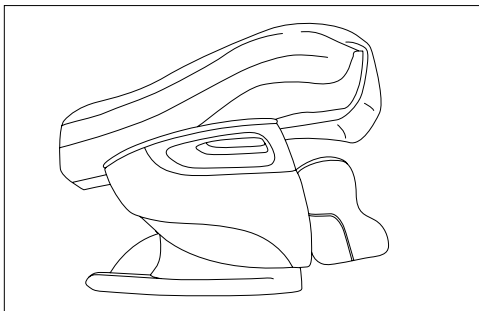

- > Odprite kartonasto škatlo in na označenih mestih primite masažni stol.
- > Stol vzemite iz škatle.  
*Za to so potrebne štiri osebe.*
- > Previdno in v celoti odstranite material embalaže.

#### 2. korak

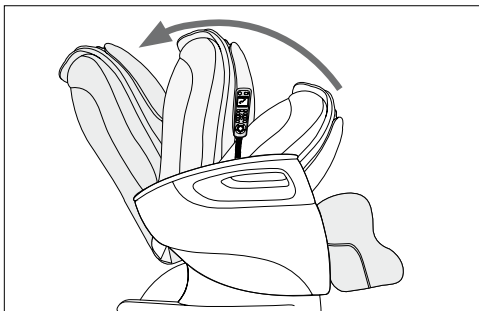

- > Dvignite hrbtno naslonjalo navzgor v položaj sedenja, da se zatič slišno zaskoči.  
*Hrbtno naslonjalo je zdaj na približno 115°.*

### 3. korak

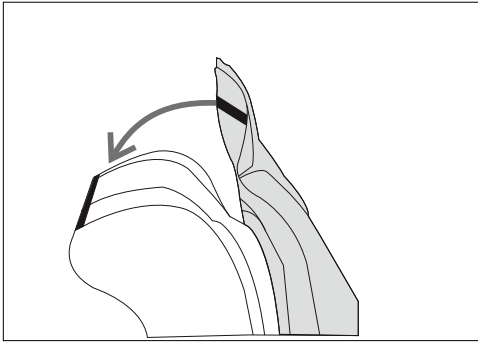

- > Spodnji del hrbtne blazine in zadnji del sedežne blazine povežite z zadrgo.
- > Sedežno blazino s hrbtno blazino na masažni stol položite prek hrbtne naslonjale.
- > Z zadrgo povežite hrbtno blazino in hrbtne naslonjalo.

### 4. korak

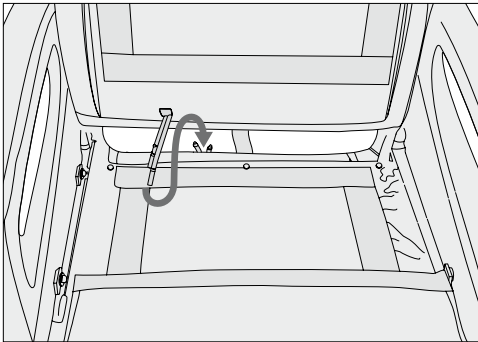

- > Sedežno blazino potisnite nazaj na hrbtne naslonjale.
- > Pnevmatске cevi pod sedalom povežite s pnevmatskimi cevmi na sedežni blazini.  
Rdečo cev povežite z rdečim priključkom.  
Belo cev povežite z belim priključkom.
- > Sedežno blazino ponovno položite na sedež.

**i** Pomembno! Cevi ne stiskajte. Namestite jih tako, da se ne bodo križale in ne bodo prepognjene.

### 5. korak



- > Omrežni vtič vključite v vtičnico.
- > Vključite glavno stikalo spodaj na zadnji strani.
- > Masažni stol vklopite s tipko za vklop/izklop (⏻) na ročnem stikalu.  
*Masažni stol je zdaj pripravljen za uporabo.*

## 6. Uporaba

### ⚠ Opozorilo!

- Pred uporabo naprave preberite varnostna opozorila v poglavju o varnosti.
  - ▷ Varnost na straneh 106 do 107

### Naprava se lahko prevrne!

- Na sedež vedno sedajte previdno in ko je ta v pokončnem položaju. Nikole ne sedajte na sedež, ko je ta v ležalnem položaju.

### ⚠ Pozor!

- V primeru kakršnega koli draženja takoj prekinite obdelavo.

### i Pomembno!

- Vzglavnika in hrbtne blazine med masažo nikoli ne odstranjujte.

## Pred vklopom

- Med masažo nosite udobna oblačila.
- Iz hlačnih žepov odstranite vse predmete (npr. ključe, žepne nože, mobilne radijske naprave).
- Udobno in sproščeno se namestite.
- Vedno sedite na sredini stola, tako da je hrbtenica točno med masažnimi kolesci.
- Masaža naj bo vedno prijetna in sproščujoča. Če postane boleča ali neprijetna, jo prekinite ali spremenite sedalni položaj.
- Če naprave dalj časa ne uporabljate, pred ponovno uporabo najprej preverite njeno stanje.

## Začetek masaže

> Na ročnem stikalu pritisnite tipko za vklop/izklop .

Po vklopu se masažni stol nastavi na srednji ležalni položaj. Zdaj lahko izberete masažni program.

- Po izbiri samodejnega masažnega programa (Relax, Refresh ali Therapy) bo naprava pretipala celoten hrbet uporabnika in tako določila njegovo velikost.

- Po izbiri masažnega programa (gnetenje, tapkanje ali shiatsu) lahko posebej vklopite masažo s pomočjo zračnega tlaka.
- Pritisnite tipko Intensity , če želite nastaviti ali izklopiti jakost masaže s pomočjo zračnega tlaka.
- Masažo s pomočjo zračnega tlaka lahko vklopite ali izklopite posebej za sedež, noge in stopala.
  - ▷ Tipke za masažne programe

## Ležalni položaj/sedalni položaj

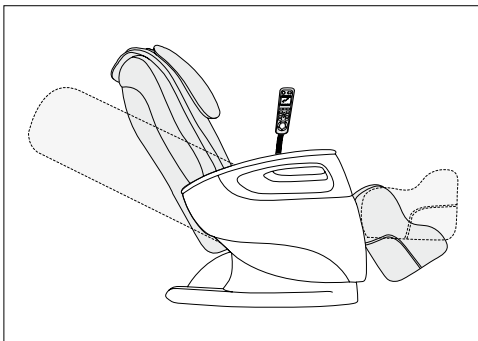

- > Nastavitev zelenega ležalnega položaja masažnega stola. Možen je vodoravni ležalni položaj. Hrbtno naslonjalo in podlogo za noge lahko posebej dvignete ali spustite. Funkcije so na voljo pri vklopljeni ali izklopljeni masaži.

▷ Tipke za nastavitev položaja sedenja in ležanja

## Izklop masažnega stola

Ko se masažni program konča, se samodejno vklopi stanje pripravljenosti.

### **Pozor!**

Napravo uporabljajte največ 15 minut naenkrat, sicer se lahko pregreje! Pred ponovno uporabo napravo zato izklopite in jo pustite vsaj 30 minut, da se ohladi.

Med masažo lahko napravo kadar koli izklopite s tipko za vklop/izklop .

Masažni stol se vrne v izhodiščni položaj. Prikaz delovanja utripa.

- > Izklopite glavno stikalo masažnega stola pod hrbtnim naslonjalom.
- > Izvlecite omrežni vtič iz vtičnice.

## Dodatne nastavitve in možnosti uporabe

### Možnost sklopa

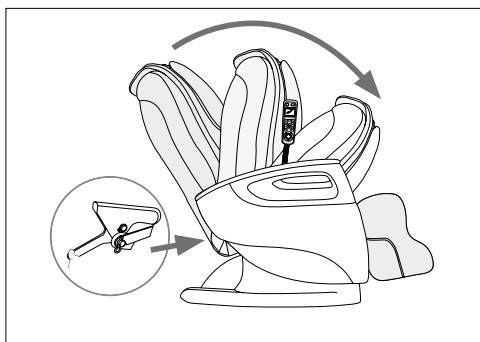

Masažni stol lahko sklopite in ga tako lažje shranite.

- > Izklopite ročno stikalo s tipko za vklop/izklop .

Masažni stol se vrne v izhodiščni položaj.

- > Ko je v izhodiščnem položaju, izklopite glavno stikalo.
- > Omrežni vtič izvlecite iz vtičnice.
- > Sprostite zatič na zadnji strani hrbtnega naslonjala.
- > Naslonjalo nežno potisnite naprej na sedalo.

Pred tem po potrebi hrbtno blazino zavijajte nazaj čez hrbtno naslonjalo.

### Kolesca za premikanje

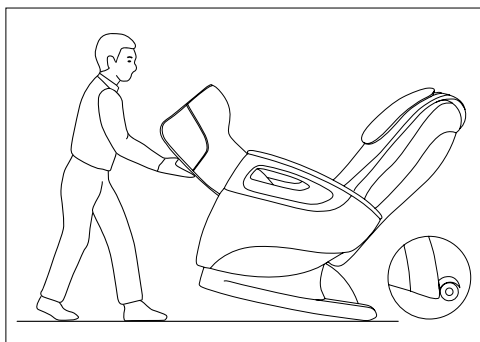

Masažni stol ima na zadnji strani kolesca,

ki omogočajo lažje premikanje po ravnih površinah.

Previdno! Uporabljajte podlago in se tako izognite poškodbam na talni oblogi.

## 7. Nega in shranjevanje

### **Opozorilo!**

- Izključite glavno stikalo naprave po vsaki uporabi ali pred vsakim čiščenjem.
- Izvlecite omrežni vtič iz vtičnice.

- > Masažni stol vsake toliko časa obrišite s suho ali rahlo navlaženo krpo, ki ne pušča vlaken.
- > Vsaka 2-3 mesece ga očistite s čisto krpo, rahlo natrto z negovalnim sredstvom za umetno usnje.
- > Nato stol obrišite s čisto, suho krpo.

Umetno usnje je občutljivo na maščobo. Masažni stol čistite le z negovalnim sredstvom za umetno usnje.

### **Pomembno!**

- Napravo čistite samo na opisane načine.
- V napravo v nobenem primeru ne sme priti tekočina.
- Ne uporabljajte čistilnih sredstev, ki vsebujejo topila.
- Ne uporabljajte agresivnih čistilnih sredstev. Poškodujejo lahko površino.

▷ Za možnost sklopa glejte zgoraj

## 8. Kako ravnati v primeru težav?

Težava	Vzrok	Rešitev
Med uporabo nastajajo hreščeči zvoki.	Ti zvoki so običajni in nastanejo zaradi delovanja motorja ali masažnih kolesc, ki se drgnejo ob blazino.	Poseg ni potreben.
Masaže ni mogoče začeti.	Omrežni vtič ni v vtičnici.	> Omrežni vtič vključite v vtičnico.
	Glavno stikalo masažnega stola ni vklopljeno.	> Vključite glavno stikalo masažnega stola.
	Varovalka masažnega sedeža je prekinila električno napajanje.	> V tem primeru kontaktirajte našo servisno službo.
Hrbtne naslonjala ali podloge za noge ni mogoče dvigniti ali spustiti.	Hrbtne naslonjalo ali podloga za noge sta preobremenjena ali blokirana.	> Odstranite predmete, ki blokirajo napravo.
Masažna funkcija se med delovanjem zaustavi.	Sprožila se je zaščita pred pregretjem.	> Masažni stol izklopite in ga pustite 30 minut, da se ohladi, nato ga znova vklopite.
	Dosežen je najdaljši čas obratovanja.	

## 9. Tehnični podatki

Opis izdelka	masažni stol MC5000
Omrežna napetost/frekvenca	220-240 V ~ 50/60 Hz
Poraba energije	200 W
Mere (v ležalnem položaju)	dolžina 191 cm, širina 73 cm, višina 64 cm
Teža	neto 61 kg, z embalažo 76 kg
Največja nosilnost	200 kg

## 10. Odstranjevanje

Pri odstranjevanju materialov upoštevajte lokalne predpise. Napravo odstranite v skladu z Direktivo o odpadni električni in elektronski opremi 2002/96/ES – WEEE (Waste Electrical and Electronic Equipment).

V primeru dodatnih vprašanj se obrnite na komunalno podjetje, pristojno za odstranjevanje odpadkov.



## 11. Garancija in servis

Če želite uveljavljati garancijo ali koristiti servisne storitve, se obrnite na servisno službo v vaši državi.

Naslov najdete na priloženem seznamu naslovov.

## Tisztelt Vásárlónk!

Köszönjük, hogy a kínálatunkban szereplő termékek egyikét választotta. A Beurer név egyet jelent a kiváló minőségű és alapos vizsgálatnak alávetett termékekkel a szépségterápia, hőkezelés, kímélő terápia, vérnyomásmérés/diagnosztika, testsúlymérés, masszázs, légterápia területén.

1. Rendeltetésszerű használat .....	119
2. Biztonsági tudnivalók .....	119
3. Ismerkedés a készülékkel .....	121
4. A készülék leírása .....	122
5. Üzembevétel .....	127
6. A készülék kezelése .....	129
7. Ápolás és tárolás .....	130
8. Mi a teendő probléma esetén? .....	131
9. Műszaki adatok .....	131
10. Ártalmatlanítás .....	131
11. Garancia és szerviz .....	131

## Szállítási terjedelem

- Masszírozó fotel
- Ülőpárna
- Hátpárna
- Fejpárna
- Kézi kapcsoló

Kérjük, hogy figyelmesen olvassa át ezt a használati útmutatót, és tartsa be a benne foglalt tudnivalókat.

Termékeinket szívesen ajánljuk figyelmébe!  
Az Ön Beurer-csapata

## Jelmagyarázat

A használati útmutatóban és/vagy a típustáblán használt szimbólumok:



### Figyelmeztetés!

Sérülésveszély vagy egészségkárosodás veszélye.



### Figyelem!

Biztonsági megjegyzés a készülék/tartozékok lehetséges károsodására vonatkozóan.



### Fontos!

Fontos információk.



Csak zárt terekben használja.



Ne szűrjön bele tüket!



Kereszthivatkozás másik bekezdésre.

## 1. Rendeltetésszerű használat

A masszírozó fotel a hát, a lábak és a talpak masszírozására készült.

Vegye figyelembe az ebben a használati útmutatóban található biztonsági tudnivalókat.

Csak az ismertetett módon használja a készüléket. A készülék csak **saját használatra** szolgál, nem orvosi vagy kereskedelmi alkalmazásra készült.

## 2. Biztonsági tudnivalók

- Olvassa át alaposan a használati útmutatót! A következő tudnivalók figyelmen kívül hagyása személyi sérüléseket vagy anyagi károkat okozhat.

- Órizza meg a használati útmutatót, és tegye hozzáférhetővé a készülék minden használója számára.
- A készülék továbbadása esetén ezt az útmutatót is adja tovább.

## Áramütés



### Figyelmeztetés!

- Az elektromos áramütések elkerülése érdekében minden más elektromos készülékhez hasonlóan ezt a masszírozó fotelt is óvatosan és körültekintően kell használni.
- A készüléket csak a rajta feltüntetett hálózati feszültséggel használja.

- Ne használja a készüléket, ha látható sérülések vannak rajta vagy a tartozékain.
- Ne használja a készüléket, ha véletlenül víz érte.
- Ne használja a készüléket zivatar alatt.

- Csak zárt terekben használja, és védje a közvetlen napsugárzástól.
- Azonnal kapcsolja ki a készüléket hibák vagy üzemzavarok fellépése esetén. Húzza ki a hálózati dugaszt az aljzatból.
- Ne használja a hálózati kábelt a hálózati dugaszhoz az aljzatból való kihúzására.
- Ne szorítsa be a hálózati kábelt.
- Tartson elegendő távolságot a hálózati kábel és meleg felületek között.
- Gondoskodjon arról, hogy a készülék, a kapcsoló és a kábel ne érintkezessen vízzel, gőzzel vagy más folyadékokkal.
- Csak száraz kézzel használja/kezelje a készüléket.
- Ne érje ütés a készüléket, és ne ejtse le.

## Javítás

### Figyelmeztetés!

- A készüléket nem szabad kinyitni.
- Elektromos készülékeken csak szakemberek végezhetnek javításokat. A szakszerűtlen javítás komoly veszélyt jelenthet a készülék használójára nézve. Ha javításra van szükség, akkor forduljon a vevőszolgálathoz vagy egy arra felhatalmazott kereskedőhöz. Ellenkező esetben megszűnik a garancia.
- Ha károsodott a készülék hálózati dugasa vagy hálózati kábele, akkor cseréltesse ki a gyártó céggel vagy egy hivatalos ügyfélszolgálattal.
- A masszírozó fotel cipzárját nem szabad kinyitni. Erre csak gyártástechnológiai okokból van szükség.
- Ne szúrjon tűket vagy hegyes tárgyakat a fotelbe.

## Tűzveszély

### Figyelmeztetés!

A készülék nem rendeltetésszerű használata, ill. a használati útmutató figyelmen kívül hagyása esetén adott körülmények között tűzveszély állhat fenn.

- Mindig ügyeljen arra, hogy szabadok legyenek a szellőzőnyílások. Ügyeljen arra, hogy ne juthasson por, haj vagy hasonló szennyeződés a szellőzőnyílásokba.
- Ne használja a készüléket más elektromos készülékekkel (pl. melegítő takaróval) együtt.
- Ne használja a készüléket benzin vagy más könnyen gyulladó anyagok közelében.

## A készülék kezelése

### Figyelmeztetés!

A készülék kizárólag emberek hátának, lábának és talpának masszírozására készült. Nem helyettesíti az orvosi kezelést. Ne használja a masszírozó készüléket, ha az alábbi figyelmeztetések bármelyike vonatkozik Önre.

#### Ne használja a masszírozó készüléket

- kóros elváltozások esetén, vagy ha sérült a háta (pl. porckorongsérülés esetén),
- gyermekeknél,
- terhesség alatt,
- alvás közben,
- állatoknál,
- olyan tevékenységek közben, amelyeknél veszélyesek lehetnek az előre nem látható reakciók,
- olyan szerek bevétele után, amelyek korlátozzák az észlelőképességét (pl. fájdalomcsillapító gyógyszerek, alkohol).

Ha bizonytalan abban, hogy alkalmas-e az Ön számára a masszírozó készülék, akkor kérdezze meg az orvosát.

#### A masszírozó készülék használata előtt kérje ki az orvos véleményét, főként akkor,

- ha súlyos betegségben szenved, vagy megoperálták a felső testét,
  - ha szívritmus-szabályozót, implantátumokat vagy egyéb segédeszközöket visel,
  - ha trombózisra volt,
  - ha cukorbeteg,
  - ha ismeretlen eredetű fájdalmai vannak.
- A készüléket csak az ebben a használati útmutatóban leírt célra szabad használni. A gyártó cég nem tehető felelőssé olyan károkért, amelyek a készülék szakszerűtlen vagy hanyag használatából származnak.
  - Azok a személyek (a gyermekeket is beleértve), akik korlátozott fizikai, érzéki vagy szellemi képességeik vagy a tapasztalatlanságuk és/vagy az ismerethiányuk miatt nincsenek abban a helyzetben, hogy biztonságosan tudják kezelni a készüléket, felelős személy felügyelete vagy útmutatása nélkül nem használhatják azt.
  - Használat közben ne nyúljon a kezével a masszírozó szerkezetbe, és ne fogja meg a görgőket. Itt fennáll a zúzódás veszélye.
  - Ne dugjon tárgyakat a készülék nyílásaiba és a forgó részekbe. Ügyeljen arra, hogy a mozgó részek mindig szabadon mozoghassanak.
  - Ügyeljen arra, hogy a gyermekek ne játsszanak a készülékkel.
  - Minden használat után kapcsolja ki a készüléket a főkapcsolójával.



- Úgy vezesse a hálózati kábelt, hogy ne lehessen belebotlani.
- Sohase álljon a készülékre, és ne tegyen rá tárgyakat.
- Ne masszírozzon olyan területeket, amelyek duzzadtak, gyulladásban vannak vagy ekcémásak.
- Ne használja a készüléket ismeretlen eredetű gyomorfájdalmak esetén.
- A masszírozó fotelt egyszerre mindig csak 1 személy használhatja.

- A készüléket maximum 200 kg-mal szabad megterhelni.



#### **Figyelem!**

- Óvja a készüléket a közvetlen napsugárzástól.
- Ne használja a készüléket 40 fok felett.
- Hosszabb üzemszünet után ellenőrizze a készülék működését.

### **3. Ismerkedés a készülékkel**

A Beurer MC5000 masszírozó fotellel otthonában élvezheti a masszírozás előnyeit.

A masszírozó fotel különböző masszírozási módokat kínál, amelyek jóleső és frissítő masszázst biztosítanak.

Három masszírozó program van, amelyek különböző területekre helyezik a súlypontot.

Emellett még egy légnyomásos masszírozó funkciója is van a masszírozó fotelnek a fenék, az alsó lábszár és a talp területéhez.

## 4. A készülék leírása

### A készülék külseje

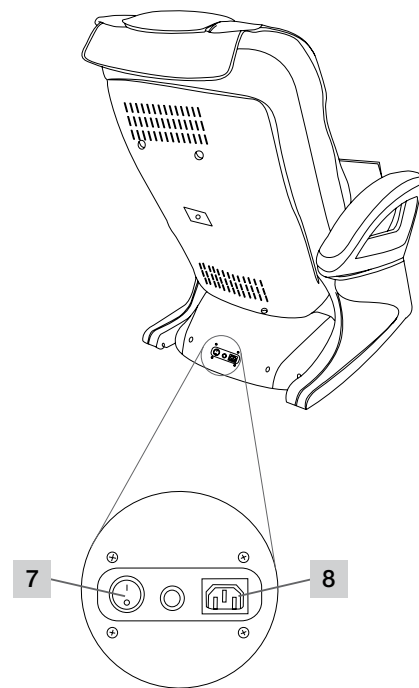
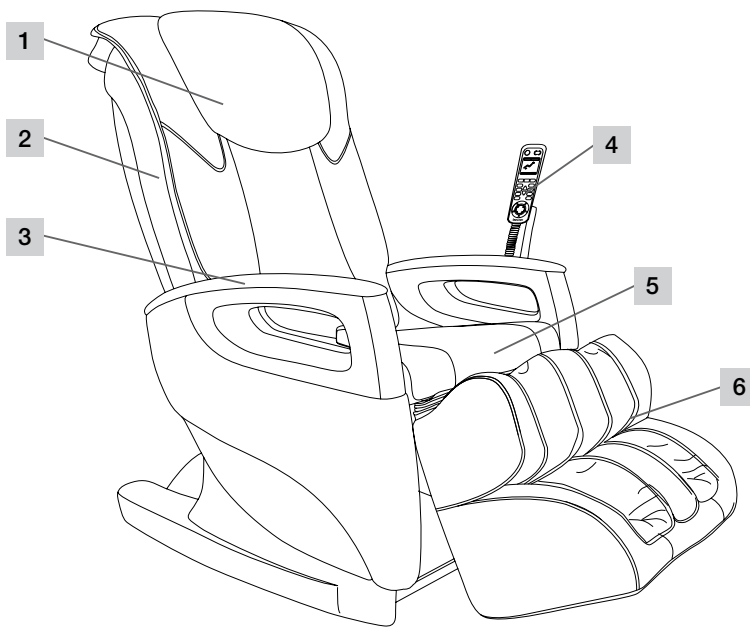

1 Fejpárna

2 Háttámla

3 Kartámasz

4 Kézi kapcsoló

5 Üléspárna

6 Lábtámasz

7 Főkapcsoló

8 Áramcsatlakozás

### Belső felépítés

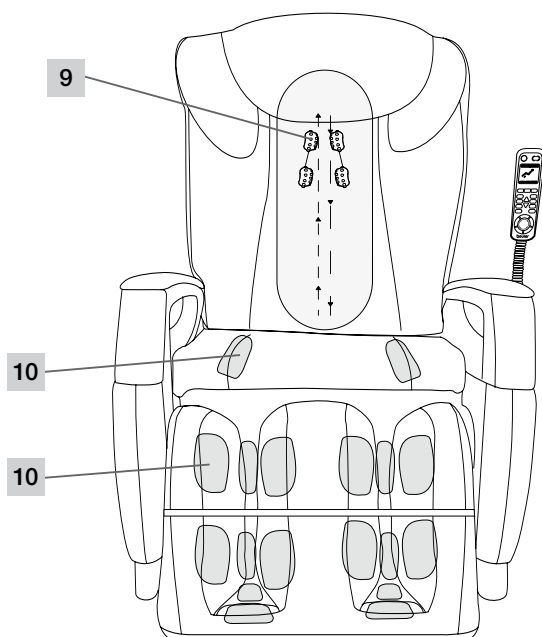

9 Masszírozó görgők

10 Légnyomásos masszírozó pontok

## Kézi kapcsoló

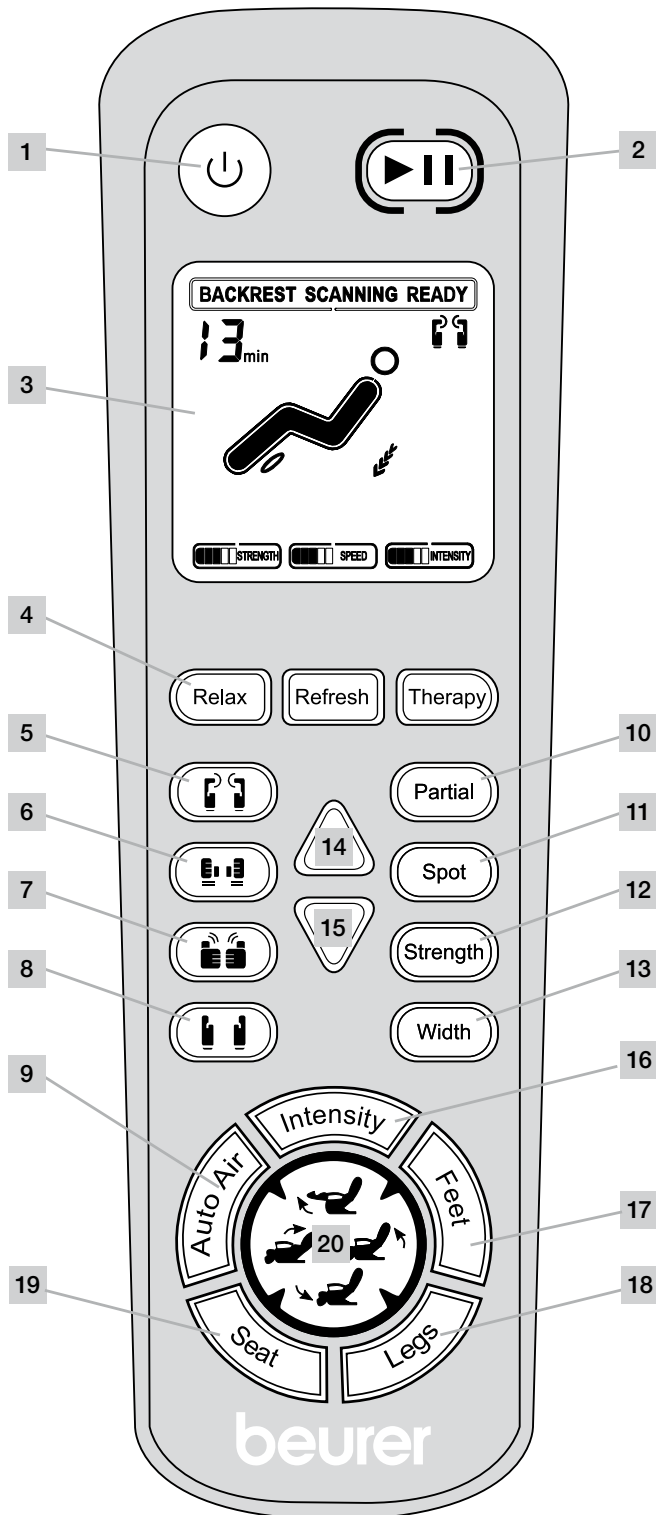

- 1 Be/Ki gomb
- 2 Szünet gomb
- 3 Kijelző
- 4 Automatikus masszírozó programok
- 5 Gyúró masszírozás
- 6 Ütögető masszírozás
- 7 Shiatsu masszírozás
- 8 Gördülő masszírozás
- 9 Automatikus program a légnyomásos masszírozáshoz
- 10 Partial (Részmasszírozás)
- 11 Spot (Pontmasszírozás)
- 12 Strength (A gyúró és az ütögető masszírozás erőssége)
- 13 Width (A masszírozó görgők távolsága)
- 14 Görgőpozíció felfelé
- 15 Görgőpozíció lefelé
- 16 Erősség (légnyomásos masszírozás)
- 17 Feet (Talpak légnyomásos masszírozása)
- 18 Legs (Lábak légnyomásos masszírozása)
- 19 Seat (Fenék légnyomásos masszírozása)
- 20 Helyzetgombok
  - Lábtámasz felfelé
  - Háttámla felfelé
  - Lábtámasz lefelé
  - Háttámla lefelé

## A kézi kapcsoló gombjainak funkciói



### Be/Ki gomb



> Nyomja meg a  Be/Ki gombot.  
Ezzel üzemkész a masszírozó fotel.

### Szünet gomb



> Nyomja meg a  Szünet gombot.  
Megszakad az éppen futó program. A masszírozó fotel készenléti üzemmódba kapcsol.  
> Nyomja meg újra a  Szünet gombot.  
A program onnan folytatódik, ahol megszakadt.

### Kijelző



A kijelzőn az aktuális funkciók és beállítások láthatók.

- Az aktuális masszírozó program
- Az erősség (Strength) és az intenzitás (Intensity) aktuális beállításai
- A masszírozó görgők aktuális pozíciója
- A hátralévő masszírozási időtartam

## Masszírozó programok

- A légnyomásos masszírozás kívánságra külön be- és kikapcsolható.
- A masszírozó fotel a masszírozó program befejeződése után készenléti üzemmódba kapcsol.
- A masszírozás bármikor leállítható. Ehhez nyomja meg újra a masszírozás gombját.
- A masszírozás bármikor megszakítható. Ehhez nyomja meg a Szünet gombot.

A kijelzőn megjelenik az aktuális beállítás.

## Automatikus masszírozó programok

Három, automatikusan lefutó program van: a Relax, a Refresh és a Therapy, valamint külön van még a légnyomásos masszírozás.

Az automatikus programok a gyúró, ütögető, gördülő és Shiatsu masszírozás kombinációjával masszírozzák a teljes hátat.

### Relax



> Nyomja meg a  Relax gombot.  
Elindul az automatikus masszírozó program.  
Teljes időtartama 15 perc. Utána a masszírozó fotel készenléti módba kapcsol.

### Refresh

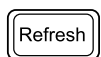

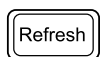
> Nyomja meg a  Refresh gombot.  
Elindul az automatikus masszírozó program.  
Teljes időtartama 15 perc. Utána a masszírozó fotel készenléti módba kapcsol.

### Therapy

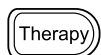

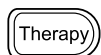
> Nyomja meg a  Therapy gombot.  
Elindul az automatikus masszírozó program.  
Teljes időtartama 15 perc. Utána a masszírozó fotel készenléti módba kapcsol.

## Masszírozó programok



### Gyúrás

> Nyomja meg a  masszírozás gombját.  
Elindul a masszírozó program.  
Teljes időtartama 15 perc. Utána a masszírozó fotel készenléti módba kapcsol.



### Ütögetés

> Nyomja meg a  masszírozás gombját.  
Elindul a masszírozó program.  
Teljes időtartama 15 perc. Utána a masszírozó fotel készenléti módba kapcsol.

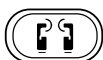

### Gyúrás és ütögetés

> Nyomja meg a és az masszírozás gombját.

*Együtt használható a gyúró és az ütögető masszírozás.*



### Shiatsu

> Nyomja meg a masszírozás gombját.

*Elindul a masszírozó program.*

*Teljes időtartama 15 perc. Utána a masszírozó fotel készenléti módba kapcsol.*



### Gördülő

> Nyomja meg a masszírozás gombját.

*Elindul a masszírozó program.*

*Teljes időtartama 15 perc. Utána a masszírozó fotel készenléti módba kapcsol.*

### Auto Air - légnemű masszírozás a fenékhez, a lábszárhoz és a talphoz.



> Nyomja meg az Auto Air gombot.

*Elindul a légnemű masszírozó program.*

*Teljes időtartama 15 perc. Utána a masszírozó fotel készenléti módba kapcsol.*

## Súlyponti masszírozások

---

### Partial - Részmasszírozás



Az aktuális masszírozó program futása közben

> nyomja meg a Partial gombot.

*Elindul a részmasszírozás úgy, hogy a masszírozó görgők aktuális pozíciója lesz a középpont. Az ezen középpont körüli 8 cm-es felületen intenzíven masszíroznak a görgők.*

> Nyomja meg újra a Partial gombot.

*Folytatódik a masszírozó program.*

### Spot - Pontmasszírozás



Az aktuális masszírozó program futása közben

> nyomja meg a Spot gombot.

*Elindul a pontmasszírozás úgy, hogy a masszírozó görgők aktuális pozíciója lesz a középpont. Közvetlenül e középpont körül intenzíven masszíroznak a görgők.*

> Nyomja meg újra a Spot gombot.

*Folytatódik a masszírozó program.*

## Beállítások

---

### Strength - A gyúró és az ütögető masszírozás erőssége

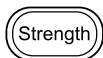

A következő beállítások lehetségesek: gyenge, közepes, erős és kikapcsolt.

> Nyomja meg a Strength gombot az automatikus gyúró és ütögető masszírozó programokban.

*A gomb minden egyes megnyomásával a következő lehetséges beállítást választja.*

### Width - A masszírozó görgők távolsága



A következő beállítások vannak: kicsi, közepes és nagy.

> Nyomja meg a Width gombot az ütögető és a gördülő masszírozásban.

*A gomb minden egyes megnyomásával a következő lehetséges beállítást választja.*

### Görgőpozíció felfelé



> Nyomja meg a Felfelé gombot a rész- és a pontmasszírozásban.

*Felfelé mozdulnak a masszírozó görgők.*

### Görgőpozíció lefelé



> Nyomja meg a Lefelé gombot a rész- és a pontmasszírozásban.

*Lefelé mozdulnak a masszírozó görgők.*

### Légnyomós masszírozás; intenzitás



A következő beállítások lehetségesek: gyenge, közepes, erős és kikapcsolt.

> Nyomja meg az  Intensity gombot.

*A gomb minden egyes megnyomásával a következő lehetséges beállítást választja.*

### Légnyomós masszírozás, talpak



Be- és kikapcsolt beállítás van.

> Nyomja meg a  Feet gombot.

*A gomb minden egyes megnyomásával be-, ill. kikapcsolja a funkciót.*

### Légnyomós masszírozás, lábak



Be- és kikapcsolt beállítás van.

> Nyomja meg a  Legs gombot.

*A gomb minden egyes megnyomásával be-, ill. kikapcsolja a funkciót.*

### Légnyomós masszírozás, fenék



Be- és kikapcsolt beállítás van.

> Nyomja meg a  Seat gombot.

*A gomb minden egyes megnyomásával be-, ill. kikapcsolja a funkciót.*

## Helyzetgombok az ülő és a fekvő helyzetekhez

---

A funkciók be- és kikapcsolt masszírozásnál is rendelkezésre állnak.

### Lábtámasz felfelé helyzetgomb



> Nyomja meg, és tartsa megnyomva a  helyzetgombot.

*Megemelkedik a lábtámasz.*

> Engedje el a  helyzetgombot.

*A lábtámasz állva marad a pillanatnyi helyzetében.*

### Háttámla felfelé helyzetgomb



> Nyomja meg, és tartsa megnyomva a  helyzetgombot.

*Megemelkedik a háttámla.*

> Engedje el a  helyzetgombot.

*A háttámla állva marad a pillanatnyi helyzetében.*

### Lábtámasz lefelé helyzetgomb



> Nyomja meg, és tartsa megnyomva a  helyzetgombot.

*Lesüllyed a lábtámasz.*

> Engedje el a  helyzetgombot.

*A lábtámasz állva marad a pillanatnyi helyzetében.*

### Háttámla lefelé helyzetgomb



> Nyomja meg, és tartsa megnyomva a  helyzetgombot.

*Lesüllyed a háttámla.*

> Engedje el a  helyzetgombot.

*A háttámla állva marad a pillanatnyi helyzetében.*

## 5. Üzembevétel

### Figyelmeztetés!

- Tartsa távol gyermekektől a csomagolóanyagot. Fennáll a fulladás veszélye!
- A készülék üzembevétele előtt olvassa el a Biztonság című fejezetben leírt biztonsági tudnivalókat.  
▷ Biztonság 119-120. oldal

### Figyelem!

- A masszírozó készülék károsíthatja a padlóburkolatot. Tegyen valamilyen alkalmas, nem csúszó alátétet a masszírozó fotel alá.

### Felállítási hely

- Stabil és sík felületre állítsa fel a masszírozó fotelt.
- Üzembevétel előtt távolítsa el minden akadályt a masszírozó fotel elől és mögöl, hogy szabadon le lehessen süllyeszteni a háttámlát, és meg lehessen emelni a lábtámaszt.

### Kicsomagolás és felépítés

Az MC5000 masszírozó fotelt kartondobozban szállítjuk.

### Figyelem!

Ne használjon éles és hegyes szerszámokat (pl. szőnyegvágó kést) a csomagolóanyag eltávolításához.

#### 1. lépés

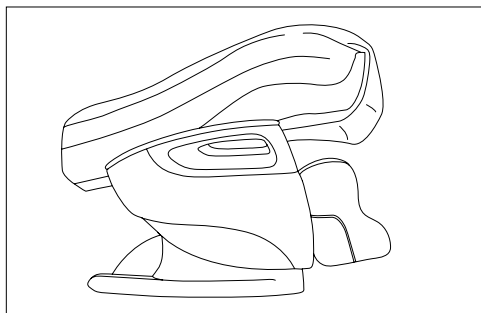

- > Nyissa ki a kartondobozt, és a jelölt pontokon tartsa meg erősen a masszírozó fotelt.
- > Vegye ki a fotelt a dobozból.  
*Négy személyre van szükség.*
- > Távolítsa el óvatosan az összes csomagolóanyagot.

#### 2. lépés

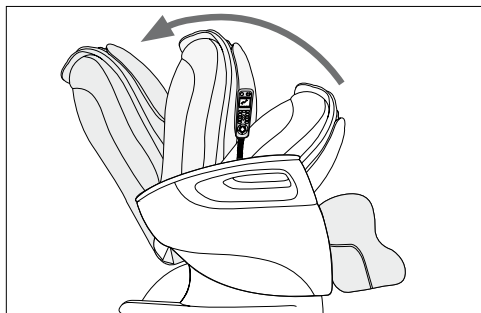

- > Billentse felfelé a háttámlát ülő helyzetbe annyira, hogy meghallja a reteszelő szerkezet reteszelődését.  
*A háttámla most kb. 115°-ban áll.*

### 3. lépés

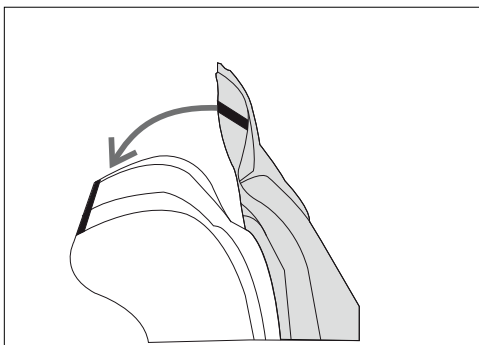

- > Kapcsolja össze a hátpárna alsó szélét és az üléspárna hátsó szélét a cipzárral.
- > Tegye az üléspárnát a hátpárnával együtt a háttámlán át a masszírozó fotelre.
- > Kapcsolja össze a hátpárnát és a háttámlát a cipzárral.

### 4. lépés

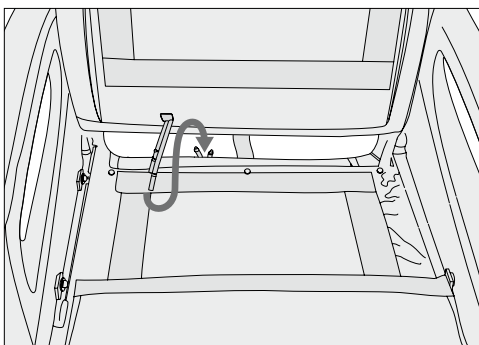

- > Hajtsa hátra az üléspárnát a háttámla felé.
- > Kösse össze az ülésfelület mögötti levegőtömlőket az üléspárnán lévő levegőtömlőkkel.  
A pirossal jelölt tömlőt dugja a pirossal jelölt csatlakozóra.  
A fehérrel jelölt tömlőt dugja a fehérrel jelölt csatlakozóra.
- > Hajtsa vissza az üléspárnát az ülésre.

**i** Fontos! Ne szorítsa be a tömlőket. Úgy helyezze el őket, hogy ne keresztezzék egymást, és ne legyenek megtörve.

### 5. lépés

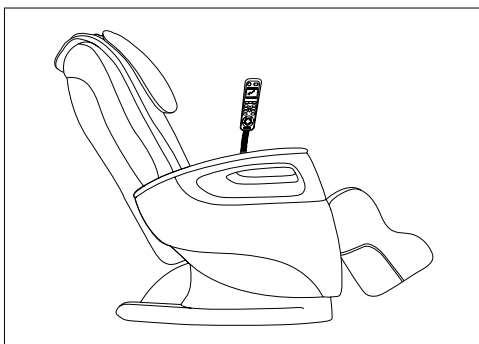

- > Dugja be a hálózati dugaszt egy aljzatba.
- > Kapcsolja be a hátoldalon, alul lévő főkapcsolót.
- > Kapcsolja be a masszírozó fotelt a kézi kapcsolón lévő  Be/Ki kapcsolóval.

*Ezzel üzemkés a masszírozó fotel.*



## 6. A készülék kezelése

### ⚠ Figyelmeztetés!

- A készülék üzembevétele előtt olvassa el a Biztonság című fejezetben leírt biztonsági tudnivalókat.  
▷ Biztonság 119-120. oldal

### Borulásveszély!

- Mindig egyenes ülőhelyzetben és óvatosan üljön a fotelbe. Ne üljön akkor a fotelbe, ha az fekvő helyzetben van.

### ⚠ Figyelem!

- Amennyiben bármiféle irritáció lép fel, azonnal fejezze be a kezelést.

### i Fontos!

- Masszírozás közben sohase vegye le a fejpárnát és a hátpárnát.

## Bekapcsolás előtt

- Masszírozás közben hordjon kényelmes ruhát.
- Vegyen ki mindent (pl. kulcsokat, zsebkést, mobiltelefont) a nadrágzsebéből.
- Vegyen fel kényelmes, laza testtartást.
- Mindig a fotel közepére üljön úgy, hogy a gerince pontosan a masszírozó görgők között legyen.
- A masszírozást minden alkalommal kellemesnek és ellazítónak kell éreznie. Szakítsa meg a masszírozást, vagy változtasson az ülőhelyzetén, ha fájdalmasnak vagy kényelmetlennek érzi a masszírozást.
- Ha hosszabb időn át nem használta a készüléket, akkor az újbóli használat előtt ellenőrizze az előírászerű állapotát.

## A masszírozás indítása

> Nyomja meg a kézi kapcsolón lévő  Be/Ki gombot.

*Bekapcsolás után a masszírozó fotel középső fekvő helyzetbe áll. Most kiválaszthat egy masszírozó programot.*

- Az automatikusan masszírozó programok (Relax, Refresh vagy Therapy) valamelyikének kiválasztása után a készülék letapogatja a teljes hátat, hogy megállapítsa a használója méretét.
- A masszírozó programok (gyúró, ütögető, gördülő vagy Shiatsu) valamelyikének kiválasztása után külön bekapcsolhatja a légnyomós masszírozást.
- Nyomja meg az  Intensity gombot a légnyomós masszírozás beállításához vagy kikapcsolásához.
- A légnyomós masszírozás külön-külön be- és kikapcsolható a fenékhez, a lábhoz és a talphoz.  
▷ A masszírozó programok gombjai

## Fekvő helyzet/Ülő helyzet

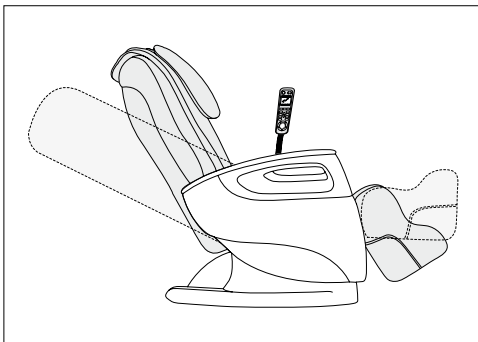

- > Állítsa a kívánt fekvő helyzetbe a masszírozó fotelt. Vízszintes fekvő helyzet is lehetséges. A háttámla és a lábtámasz külön-külön megemelhető és lesüllyeszthető. A funkciók be- és kikapcsolt masszírozásnál is rendelkezésre állnak.

▷ Helyzetgombok az ülő és a fekvő helyzetekhez

## A masszírozó fotel kikapcsolása

Miután befejeződött a masszírozó program, a fotel automatikusan átkapcsol készenléti üzemmódba.

### **Figyelem!**

Egyhuzamban legfeljebb 15 percig használja a készüléket, különben fennáll a túlmelegedés veszélye. Az újbóli használat előtt hagyja legalább 30 percig hűlni a készüléket.

Masszírozás közben a  Be/Ki gombbal bármikor kikapcsolhatja a készüléket.

*A masszírozó fotel visszaáll a kiinduló helyzetébe. Villog az üzemelés kijelzője.*

- > Kapcsolja ki a masszírozó fotelt a háttámla alatt lévő főkapcsolóval.
- > Húzza ki a hálózati dugaszt az aljzatból.

## További beállítások, kezelési lehetőségek

### Összehajtás

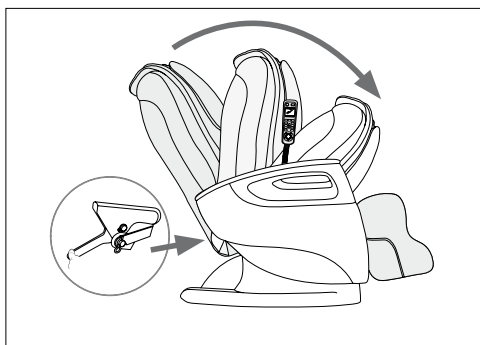

A masszírozó fotel összehajtható, hogy a tárolásakor kevesebb helyet foglaljon el.

- > Kapcsolja ki a készüléket a kézi kapcsolón lévő  Be/Ki gombbal.

*A masszírozó fotel visszaáll a kiinduló helyzetébe.*

- > Amint elérte a kiinduló helyzetét, kapcsolja ki a masszírozó fotelt a főkapcsolóval.
- > Húzza ki a hálózati dugaszt az aljzatból.
- > Oldja ki a háttámla hátsó oldalán, alul a reteszelt.
- > Óvatosan hajtsa előre a háttámlát az ülésre. Szükség esetén előzőleg fektesse hátra a hátpárnát a háttámlán át.

### Szállítógörgők

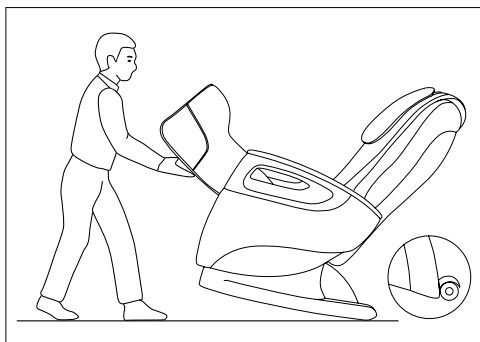

A masszírozó fotel hátoldalának alján görgők vannak.

Ezek megkönnyítik a szállítást sík felületeken.

Vigyázat! Alkalmazzon valamilyen alátétet, hogy ne sértse meg a padlóbevonatot.

## 7. Ápolás és tárolás

### **Figyelmeztetés!**

- Minden egyes használat után és minden egyes tisztítás előtt kapcsolja ki a készüléket a főkapcsolójával.
  - Húzza ki a hálózati dugaszt az aljzatból.
- 
- > Törölje át száraz vagy enyhén benedvesített, nem szálazódó kendővel a masszírozó fotelt.
  - > Használjon 2-3 havonta tiszta kendőt, amelyet előzőleg enyhén nedvesítsen be műbőr tisztítására alkalmas szerrel, és dörzsölje át ezzel a kendővel a fotelt.
  - > Utána törölje tiszta, száraz kendővel szárazra a fotelt.

*A műbőr érzékeny a zsírokra. Kifejezetten műbőrök tisztítására szolgáló ápolószerekkel tisztítsa meg a masszírozó fotelt.*

### **Fontos!**

- Csak a megadott módon tisztítsa a készüléket.
- Semmiképpen sem juthat be folyadék a készülékbe.
- Ne használjon oldószert tartalmazó tisztítószeret.
- Ne használjon agresszív tisztítószeret. Ezek károsíthatják a felületet.

▷ Az összehajtást lásd fent.

## 8. Mi a teendő probléma esetén?

Probléma	Ok	Elhárítás
Súrlódó zajok üzem közben.	A zajok normálisak, ezeket a forgó motorok vagy a masszírozó görgők okozzák, amelyek a párnához dörzsölődnek.	Nincs szükség beavatkozásra.
Nem indítható el a masszírozás.	Nincs bedugva a hálózati dugasz az aljzatba.	> Dugja be a hálózati dugaszt egy aljzatba.
	A masszírozó fotel nem a főkapcsolójával lett bekapcsolva.	> A masszírozó fotelt a főkapcsolójával kapcsolja be.
	A biztosíték megszakította a masszírozó fotel áramellátását.	> Kérjük, ebben az esetben lépjen kapcsolatba az ügyfélszolgálatunkkal.
Nem emelhető meg, ill. süllyeszthető le a háttámla és a lábtámasz.	Túlterhelt vagy blokkolt a háttámla és/vagy a lábtámasz.	> Távolítsa el a blokkolást okozó tárgyakat.
Üzemelés közben megáll a masszírozás.	Működésbe lépett a túlhevülés elleni védelem.	> Kapcsolja ki a masszírozó fotelt, hagyja 30 percig hűlni, majd kapcsolja be újra.
	A fotel elérte a maximális üzemidejét.	

## 9. Műszaki adatok

A termék megnevezése	MC5000 masszírozó fotel
Hálózati feszültség/frekvencia	220-240 V ~ 50/60 Hz
Energiafogyasztás	200 W
Méret (fekvő helyzetben)	hosszúság 191 cm, szélesség 73 cm, magasság 64 cm
Súly	nettó 61 kg, csomagolással együtt 76 kg
Maximális terhelhetőség	200 kg

## 10. Ártalmatlanítás

Mindig tartsa be a hulladékkezeléssel kapcsolatos helyi előírásokat. A készülék ártalmatlanítását az elhasznált elektromos és elektronikus készülékekről szóló 2002/96/EC – WEEE (Waste Electrical and Electronic Equipment) irányelvben foglaltaknak megfelelően végezze.

Esetleges további kérdéseivel forduljon a hulladékkezelésben illetékes helyi szervekhez.



## 11. Garancia és szerviz

Kérjük, hogy a garanciával és szervizeléssel kapcsolatban forduljon az Ön országában illetékes ügyfélszolgálathoz.

Az ügyfélszolgálat címét a mellékelt címjegyzék tartalmazza.

## Stimată clientă, stimate client,

Ne bucurăm că ați optat pentru un produs din sortimentul nostru. Marca noastră simbolizează produse de calitate superioară, testate în detaliu, din domeniile frumusețe, căldură, terapie, tensiune/ diagnosticare, greutate, masaj și aer.

Vă rugăm să citiți cu atenție aceste instrucțiuni de utilizare și să țineți cont de indicații.

Cu deosebită considerație,  
Echipa dumneavoastră Beurer

1. Utilizare conform destinației.....	132
2. Indicații de siguranță .....	132
3. Prezentare .....	134
4. Descrierea aparatului .....	135
5. Punerea în funcțiune .....	140
6. Utilizare.....	142
7. Îngrijire și depozitare .....	143
8. Ce fac în cazul în care apar probleme? .....	144
9. Date tehnice .....	144
10. Eliminarea ca deșeu .....	144
11. Garanție și service .....	144

## Pachet de livrare

- Fotoliu de masaj
- Pernă pentru șezut
- Pernă pentru spată
- Pernă pentru cap
- Comutator de mână

## Explicația simbolurilor

Următoarele simboluri apar în instrucțiunile de utilizare și/sau pe plăcuța de identificare.



### Avertizare!

Indicație de avertizare privind pericolele de rănire sau pericolele pentru sănătatea dumneavoastră.



### Atenție!

Indicație de siguranță privind posibile defecțiuni ale aparatului/accesoriilor.



### Important!

Indicație privind informații importante.



A se utiliza exclusiv în spații închise.



A nu se perfora cu ace!



Referință la un alt paragraf.

## 1. Utilizare conform destinației

Fotoliul de masaj este conceput pentru masarea spatelui și a picioarelor.

Țineți cont de indicațiile de siguranță cuprinse în prezentele instrucțiuni de utilizare.

Utilizați aparatul numai în modul descris.

Aparatul este destinat numai **uzului propriu**, nu este prevăzut pentru uzul medical sau comercial.

## 2. Indicații de siguranță

- Citiți cu atenție prezentele instrucțiuni de utilizare! Nerespectarea următoarelor indicații poate conduce la vătămări corporale sau daune materiale.

- Păstrați instrucțiunile de utilizare și permiteți accesul la acestea tuturor utilizatorilor.
- Predați aceste instrucțiuni la înstrăinarea aparatului.

## Pericol de electrocutare



### Avertizare!

- Fiind un aparat electric, acest fotoliu de masaj se va utiliza cu atenție și precauție pentru a evita pericolul de electrocutare.
- Utilizați aparatul numai cu tensiunea menționată pe acesta.

- Nu utilizați aparatul dacă acesta sau accesoriile sale prezintă defecte vizibile.
- Nu utilizați aparatul dacă a fost stropit din greșeală cu apă.
- Nu utilizați aparatul în timpul unei furtuni cu trăsnete.

- A se utiliza numai în spații închise și a se evita acțiunea directă a razelor solare.
- În cazul defecțiunilor sau al problemelor de funcționare, opriți imediat aparatul. Scoateți ștecărul din priză.
- Nu trageți în nicio situație de cablu pentru a scoate ștecărul din priză.
- Nu blocați cablul de alimentare.
- Păstrați o distanță între cablul de alimentare și suprafețele calde.
- Asigurați-vă că aparatul, comutatorul și cablul nu intră în contact cu apă, aburi sau alte lichide.
- Utilizați/operați aparatul numai cu mâinile uscate.
- Nu expuneți aparatul șocurilor și nu-l lăsați să cadă.

## Reparații



### Avertizare!

- Nu este permisă deschiderea aparatului.
- Efectuarea lucrărilor de reparații la echipamentele electrice este permisă numai persoanelor de specialitate. Reparații efectuate în mod necorespunzătoare pot cauza pericole majore pentru utilizator. Pentru efectuarea reparațiilor, contactați Serviciul pentru clienți sau un comerciant autorizat, în caz contrar se pierde dreptul de garanție.
- În situația în care ștecărul sau cablul de alimentare al aparatului este deteriorat, este necesară înlocuirea acestora de către producător sau de un centru autorizat de relații cu clienții.
- Nu este permisă deschiderea fermoarului fotoliului de masaj. Acesta este utilizat doar din motive de producție.
- Nu introduceți ace sau obiecte ascuțite în fotoliu.

## Pericol de incendiu



### Avertizare!

Utilizarea necorespunzătoare, respectiv nerespectarea prezentelor instrucțiuni de utilizare poate cauza, în anumite condiții, apariția pericolului de incendiu!

- Nu acoperiți în nicio situație fantele de aerisire. Eliminați praful, părul și alte corpuri similare de pe fantele de aerisire.
- Nu utilizați aparatul împreună cu alte aparate electrice (de exemplu pernă electrică).
- Nu utilizați niciodată aparatul în apropierea benzinei sau a altor substanțe ușor inflamabile.

## Utilizare



### Avertizare!

Acest aparat este proiectat exclusiv pentru uz uman, pentru masarea spatelui și a picioarelor. Nu poate înlocui însă tratamentul medical. Nu utilizați aparatul pentru masaj dacă vă regăsiți în una dintre situațiile prezentate în următoarele indicații de avertizare.

### Nu utilizați aparatul de masaj

- dacă zona spatelui prezintă modificări patologice sau este vătămată (de exemplu, prolapsul nucleului pulpos),
- pentru copii,
- în timpul sarcinii,
- în timpul somnului,
- pentru animale,
- în timpul unor activități la care o reacție neprevăzută poate fi periculoasă,
- după îngurgitarea de substanțe care reduc capacitatea de percepție (de exemplu, calmante, alcool),

În cazul în care nu sunteți sigur dacă aparatul de masaj este potrivit pentru dumneavoastră, vă rugăm să consultați medicul.

### Înainte de a utiliza aparatul de masaj, vă recomandăm să consultați medicul, în special:

- dacă suferiți de o afecțiune gravă sau dacă ați suferit o intervenție chirurgicală la nivelul jumătății superioare a corpului,
  - dacă purtați un stimulator cardiac, implanturi sau alte elemente auxiliare,
  - dacă suferiți de tromboze,
  - dacă suferiți de diabet,
  - dacă aveți dureri a căror cauză nu a fost stabilită.
- Aparatul poate fi utilizat numai în scopul descris în prezentele instrucțiuni de utilizare. Producătorul nu poate fi tras la răspundere pentru defecțiuni produse ca urmare a utilizării necorespunzătoare sau neglijente a aparatului.
  - Acest aparat nu este destinat utilizării de către persoane (inclusiv copii) cu abilități fizice, senzoriale sau psihice limitate sau care nu dețin experiență și/sau cunoștințe suficiente, cu excepția cazului în care sunt monitorizate de o persoană competentă responsabilă pentru siguranța lor sau când primesc indicații din partea acestora la utilizarea aparatului.
  - Pe parcursul funcționării, nu atingeți niciodată cu mâinile mecanismul de masaj și rolele. Aceste elemente generează un pericol de strivire.
  - Nu introduceți obiecte în orificiile aparatului sau între piesele care se rotesc. Asigurați-vă că piesele mobile se pot mișca întotdeauna liber.
  - Copiii trebuie supravegheați pentru a nu se juca cu acest aparat.
  - După fiecare utilizare, opriți aparatul cu ajutorul întrerupătorului principal.

- Amplasați cablul de alimentare într-o zonă unde nu există pericol de împiedicare.
- Nu vă urcați niciodată în picioare pe aparat și nu depozitați obiecte pe acesta.
- Nu masați în nicio situație zone care prezintă umflături, inflamații sau eczeme.
- Nu utilizați aparatul în cazul unor dureri abdominale de cauză necunoscută.
- Fotoliul de masaj poate fi utilizat numai de câte 1 persoană.
- Sarcina maximă la nivelul aparatului este de 200 kg.

 **Atenție!**

- Protejați aparatul împotriva acțiunii directe a razelor solare.
- Nu utilizați în nicio situație aparatul la o temperatură de peste 40 de grade.
- După o perioadă mai lungă de întrerupere a utilizării, verificați funcționarea corespunzătoare a aparatului.

### 3. Prezentare

Cu ajutorul fotoliului de masaj Beurer MC5000 vă puteți bucura acasă de propriul dumneavoastră masaj.

Fotoliul de masaj oferă diferite tipuri de masaj, care vă asigură un masaj relaxant și revigorant.

Sunt disponibile trei programe de masaj, care se concentrează în diferite zone.

În mod suplimentar, fotoliul de masaj dispune de un masaj cu presiune de aer în zona șezutului, a gambelor și a picioarelor.

## 4. Descrierea aparatului

### Latūra exterioră

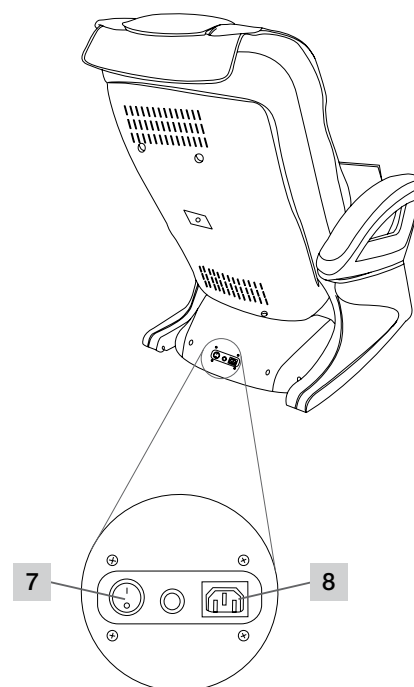
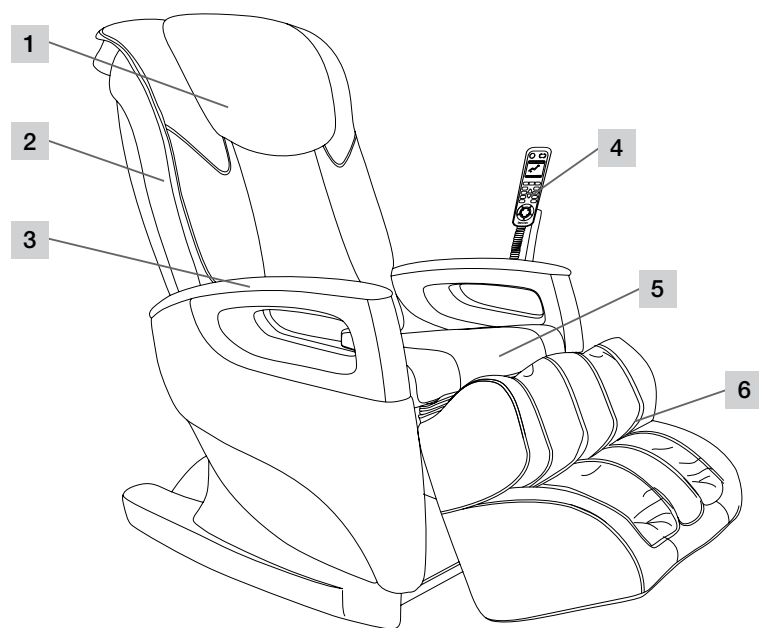

1 Pernă pentru cap

2 Spătar

3 Cotieră

4 Comutator de mână

5 Pernă pentru șezut

6 Suport pentru picioare

7 Întreprător principal

8 Racord electric

### Structură interioară

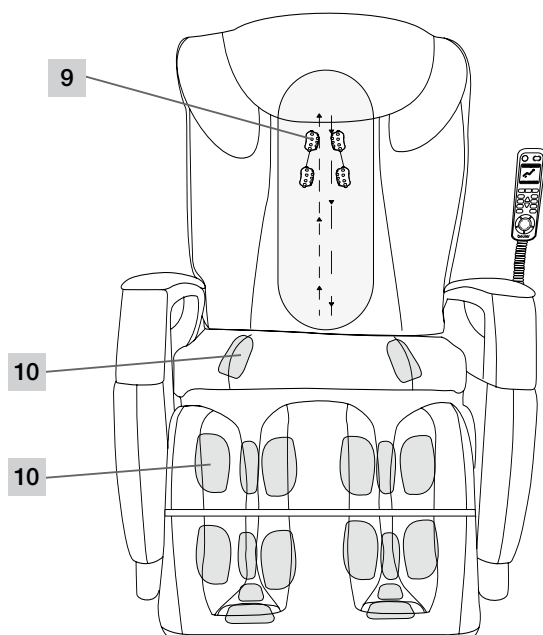

9 Role de masaj

10 Puncte de masaj cu presiune de aer

## Comutator de mână

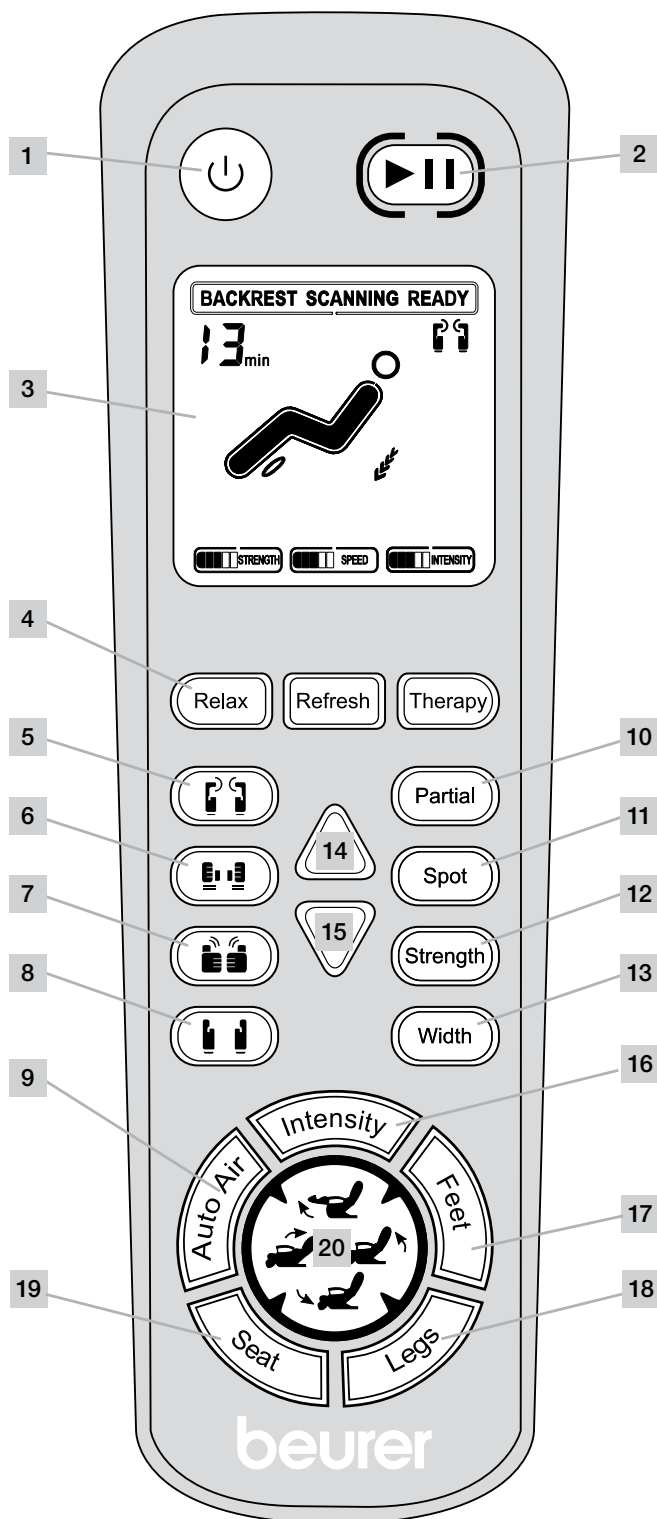

- 1 Tastă Pornit/Oprit
- 2 Tastă Pauză
- 3 Display
- 4 Programe pentru masaj automat
- 5 Petrisaj
- 6 Tapotament
- 7 Masaj shiatsu
- 8 Masaj cu role
- 9 Program automat masaj cu presiune de aer
- 10 Partial (masaj parțial)
- 11 Spot (masaj punctiform)
- 12 Strength (intensitatea petrisajului și a tapotamentului)
- 13 Width (distanța dintre rolele de masaj)
- 14 Poziție role în sus
- 15 Poziție role în jos
- 16 Intensitate (masaj cu presiune de aer)
- 17 Feet (masaj cu presiune de aer, labă picior)
- 18 Legs (masaj cu presiune de aer, picioare)
- 19 Seat (masaj cu presiune de aer, scaun)
- 20 Taste de poziționare

Suport pentru picioare în sus

Spătar în sus

Suport pentru picioare în jos

Spătar în jos



## Comutator de mână funcții taste



### Tastă Pornit/Oprit



> Apăsați tasta Pornit/Oprit   
*Fotoliul de masaj este în stare de funcționare.*

### Tastă Pauză



> Apăsați tasta Pauză   
*Programul care rulează actualmente este întrerupt. Fotoliul de masaj este în regimul standby.*  
> Apăsați tasta Pauză  încă o dată  
*Programul continuă de la punctul în care a fost întrerupt.*

### Display



Pe display se afișează funcțiile activate în prezent și setările actuale.

- Programul actual de masaj
- Setările actuale pentru Strength și Intensity
- Poziția actuală a rolurilor de masaj
- Restul duratei de masaj

## Programe de masaj

- Masajul cu presiune de aer poate fi activat sau dezactivat separat.
- La încheierea programului de masaj, fotoliul de masaj intră în modul standby.
- Masajul poate fi oprit oricând. În acest scop, apăsați încă o dată tasta de masaj.
- Masajul poate fi întrerupt oricând. Apăsați în acest sens tasta Pauză.

*Setarea selectată în prezent este afișată pe display.*

## Programe de masaj automate

Există 3 programe de masaj automate, Relax, Refresh, Therapy, și masaj cu presiune de aer.

Aceste programe automate masează întregul dumneavoastră spate cu o combinație între petrisaj, tapotament, masaj cu role și masaj shiatsu.

### Relax



> Apăsați tasta Relax   
*Programul de masaj automat pornește.*  
*Durata totală: 15 minute. Ulterior, fotoliul de masaj intră în modul standby.*

### Refresh

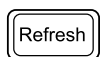

> Apăsați tasta Refresh   
*Programul de masaj automat pornește.*  
*Durata totală: 15 minute. Ulterior, fotoliul de masaj intră în modul standby.*

### Therapy

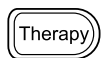

> Apăsați tasta Therapy   
*Programul de masaj automat pornește.*  
*Durata totală: 15 minute. Ulterior, fotoliul de masaj intră în modul standby.*

## Programe de masaj





**Petrisaj**  
> Apăsați tasta de masaj   
*Programul de masaj pornește.*  
*Durata totală: 15 minute. Ulterior, fotoliul de masaj intră în modul standby.*

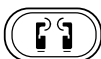

**Tapotare**  
> Apăsați tasta de masaj   
*Programul de masaj pornește.*  
*Durata totală: 15 minute. Ulterior, fotoliul de masaj intră în modul standby.*



**Petrisaj și tapotare**  
> Apăsați tasta de masaj Petrisaj  și Tapotare   
*Petrisajul și tapotamentul pot fi activate împreună.*





### Shiatsu

> Apăsați tasta de masaj 

Programul de masaj pornește.

Durata totală: 15 minute. Ulterior, fotoliul de masaj intră în modul standby.



### Role

> Apăsați tasta de masaj 

Programul de masaj pornește.

Durata totală: 15 minute. Ulterior, fotoliul de masaj intră în modul standby.

### Auto Air - masaj cu presiune de aer pentru scaun și zona gambelor și a picioarelor.



> Apăsați tasta Auto Air 

Programul de masaj cu presiune de aer pornește.

Durata totală: 15 minute. Ulterior, fotoliul de masaj intră în modul standby.

## Masaje în anumite puncte

### Partial - masaj parțial



În timp ce rulează un program actual de masaj:

> Apăsați tasta Partial 

Masajul parțial începe cu poziția actuală a roților de masaj ca centru. O suprafață de 8 cm în jurul acestui centru va fi masată mai intens.

> Apăsați din nou tasta Partial 

Programul de masaj continuă.

### Spot - masaj punctiform



În timp ce rulează un program actual de masaj:

> Apăsați tasta Spot 

Masajul punctiform începe cu poziția actuală a roților de masaj ca centru. Direct în jurul acestui centru se masează mai intens.

> Apăsați încă o dată tasta Spot 

Programul de masaj continuă.

## Setări

### Strength - intensitate, pentru petrisaj și tapotament

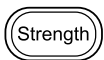

Sunt disponibile setările ușor, mediu, intens și oprit.

> Apăsați tasta Strength 

Cu fiecare apăsare se alege următoarea setare posibilă.

### Width - distanța dintre rolele de masaj



Sunt disponibile setările mică, mijlocie și mare.

> Apăsați tasta Width 

Cu fiecare apăsare se alege următoarea setare posibilă.

### Poziție role în sus



> Apăsați tasta În Sus 

Rolele de masaj se deplasează în sus.

### Poziție role în jos



> Apăsați tasta În Jos 

Rolele de masaj se deplasează în jos.

### Masaj cu presiune de aer; intensitate



Sunt disponibile setările ușor, mediu, intens și oprit.

> Apăsăți tasta Intensity

Cu fiecare apăsare se alege următoarea setare posibilă.

### Masaj cu presiune de aer, laba piciorului



Sunt disponibile setările pornit și oprit.

> Apăsăți tasta Feet

Cu fiecare apăsare se activează sau dezactivează această funcție.

### Masaj cu presiune de aer, picioare



Sunt disponibile setările pornit și oprit.

> Apăsăți tasta Legs

Cu fiecare apăsare se activează sau dezactivează această funcție.

### Masaj cu presiune de aer, scaun



Sunt disponibile setările pornit și oprit.

> Apăsăți tasta Seat

Cu fiecare apăsare se activează sau dezactivează această funcție.

## Taste de poziționare pentru pozițiile în șezut și culcat.

---

Funcțiile sunt disponibile cu masaj activat sau dezactivat.

### Tasta de poziționare **Suport pentru picioare în sus**



> Apăsăți și țineți apăsată tasta de poziționare

Suportul pentru picioare se ridică.

> Eliberați tasta de poziționare

Suportul pentru picioare se oprește în poziția actuală.

### Tasta de poziționare **Spătar în sus**



> Apăsăți și țineți apăsată tasta de poziționare

Spătarul se ridică.

> Eliberați tasta de poziționare

Spătarul se oprește în poziția actuală.

### Tasta de poziționare **Suport pentru picioare în jos**



> Apăsăți și țineți apăsată tasta de poziționare

Suportul pentru picioare coboară.

> Eliberați tasta de poziționare

Suportul pentru picioare se oprește în poziția actuală.

### Tasta de poziționare **Spătar în jos**



> Apăsăți și țineți apăsată tasta de poziționare

Spătarul coboară.

> Eliberați tasta de poziționare

Spătarul se oprește în poziția actuală.

## 5. Punerea în funcțiune

### **! Avertizare!**

- Nu lăsați ambalajul la îndemâna copiilor. Există pericol de asfixiere.
- Înainte de punerea în funcțiune a aparatului, citiți indicațiile de siguranță din capitolul Siguranță.
  - ▷ Siguranță pagina 132 până la 133

### **! Atenție!**

- Fotoliul de masaj ar putea deteriora pardoseala dumneavoastră. Amplasați un suport antiderapant adecvat sub fotoliul de masaj.

### Loc de amplasare

- Amplasați fotoliul de masaj pe o suprafață stabilă și plană.
- Înainte de punerea în funcțiune, eliminați toate obstacolele din fața și din spatele fotoliului de masaj pentru a permite coborârea fără obstacole a spătarului și ridicarea suportului pentru picioare.

### Despachetare și asamblare

Fotoliul de masaj MC5000 este livrat în cutie de carton.

### **! Atenție!**

Evitați utilizarea de scule ascuțite (cutter) pentru a înlătura ambalajul.

#### Etapa 1

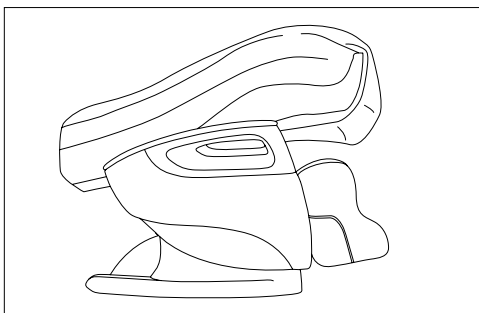

- > Deschideți cutia și prindeți fotoliul de masaj la nivelul punctelor de prindere marcate
- > Scoateți fotoliul din cutie  
*Este nevoie de 4 persoane.*
- > Îndepărtați materialul de ambalare cu atenție și în întregime

#### Etapa 2

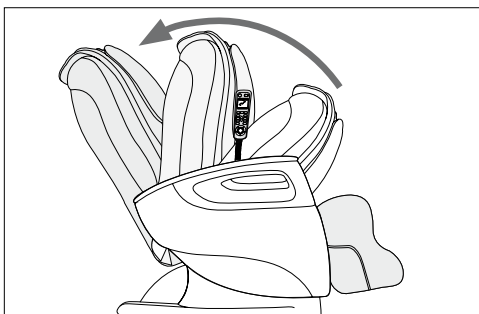

- > Deplasați spătarul în sus în poziția în șezut până când se aude un sunet de blocare al sistemului de blocare  
*Spătarul este poziționat acum la aproximativ 115°.*

### Etapa 3

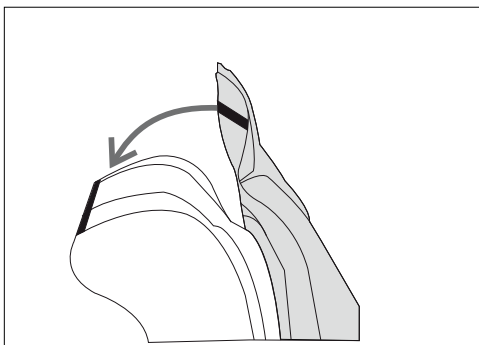

- > Uniți partea inferioară a pernei pentru spate și partea posterioară a pernei pentru șezut cu ajutorul fermoarului
- > Așezați perna pentru șezut cu perna pentru spate așezată peste spătar pe fotoliul de masaj
- > Uniți perna pentru spate și spătarul cu ajutorul fermoarului

### Etapa 4

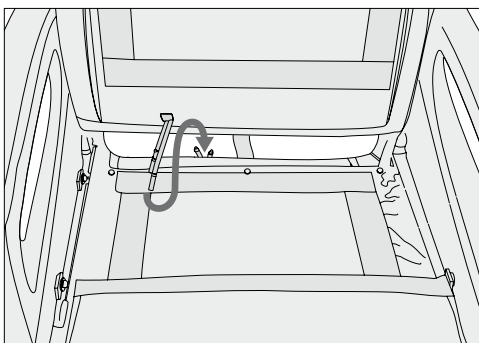

- > Rabatați perna pentru șezut spre spate, spre spătar
- > Uniți furtunurile de aer din spatele suprafeței de șezut cu furtunurile de aer de la nivelul pernei de șezut.  
Așezați furtunul marcat cu roșu pe racordul marcat cu roșu.  
Așezați furtunul marcat cu alb pe racordul marcat cu alb.
- > Așezați perna pentru șezut pe scaun

**i** Important! Nu prindeți furtunurile între alte elemente. Poziționați-le în așa fel încât să nu se intersecteze și să nu fie îndoite.

### Etapa 5

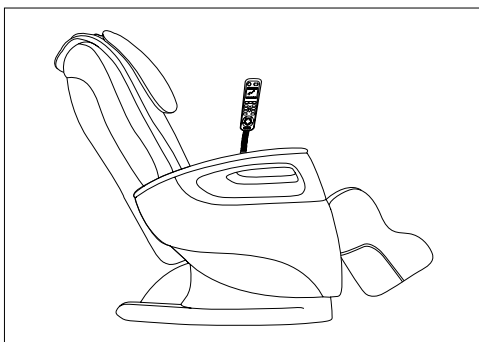

- > Introduceți ștecărul într-o priză
  - > Activați întrerupătorul principal în partea de jos pe latura posterioară
  - > Activați fotoliul de masaj cu ajutorul tastei Pornit/Oprit  de pe comutatorul de mână
- Fotoliul de masaj este acum în stare de funcționare.*

## 6. Utilizare

### ⚠ Avertizare!

- Înainte de punerea în funcțiune a aparatului, citiți indicațiile de siguranță din capitolul Siguranță.  
▷ Siguranță pagina 132 până la 133

### Pericol de răsturnare!

- Așezați-vă întotdeauna drept și cu atenție în fotoliu. Nu vă așezați niciodată în fotoliu în poziție culcată.

### ⚠ Atenție!

- Dacă apar iritații de orice natură, întrerupeți imediat tratamentul.

### i Important!

- Nu înlăturați în nicio situație perna pentru cap și perna pentru spate pe parcursul masajului.

## Înainte de pornire

- Pe parcursul masajului, purtați haine comode.
- Scoateți toate obiectele din buzunarele dumneavoastră de la pantaloni (de exemplu chei, briceag, telefoane mobile).
- Adoptați o poziție corporală comodă, relaxată.
- Așezați-vă întotdeauna centrat pe fotoliu, astfel încât coloana vertebrală să se afle exact între rolele de masaj.
- Masajul trebuie resimțit întotdeauna ca plăcut și relaxant. În cazul în care vă provoacă dureri sau o senzație de disconfort, întrerupeți masajul sau schimbați poziția de șezut.
- Dacă aparatul nu este utilizat o perioadă mai lungă de timp, este necesară verificarea stării corespunzătoare a acestuia înainte de o nouă utilizare.

## Începerea masajului

> Apăsați tasta Pornire/Oprire (⏻) la comutatorul de mână

*După pornire, fotoliul de masaj trece într-o poziție culcată medie. Acum puteți alege unul dintre programele de masaj.*

- După alegerea unuia dintre programele de masaj automate (Relax, Refresh sau Therapy), se palpează întregul spate pentru a înregistra mărimea utilizatorului.
- După alegerea unuia dintre programele de masaj (petrisaj, tapotare, role sau shiatsu), masajul cu presiune de aer poate fi activat separat.
- Apăsați tasta Intensity (Intensity) pentru a seta sau dezactiva intensitatea masajului cu presiune de aer.
- Masajul cu presiune de aer poate fi activat sau dezactivat separat pentru scaun, picioare și labe.
- ▷ Taste pentru programe de masaj

## Poziție culcată/poziție în șezut

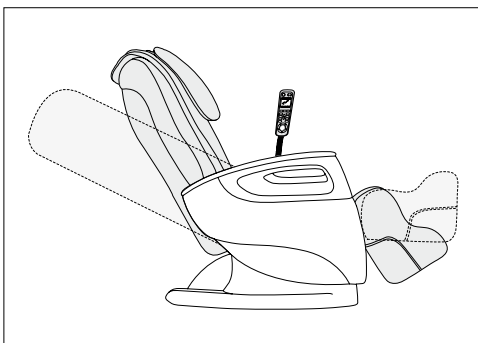

- > Aduceți fotoliul de masaj în poziția culcată dorită. Este posibilă o poziție culcată orizontală. Spătarul și suportul pentru picioare pot fi ridicate sau coborâte individual. Funcțiile sunt disponibile cu masajul activat sau dezactivat.

▷ Taste de poziționare pentru pozițiile în șezut și culcat

## Oprirea fotoliului de masaj

După finalizarea unui program de masaj, fotoliul trece automat în modul standby.

### ⚠️ Atenție!

Utilizați aparatul fără întrerupere cel mult 15 minute, în caz contrar existând pericol de supraîncălzire. Lăsați aparatul să se răcească înainte de o nouă folosire timp de minimum 30 de minute.

Pe parcursul masajului puteți opri aparatul în orice moment cu ajutorul tastei Pornit/Oprit (⏻).  
*Fotoliul de masaj revine în poziția inițială. Afișajul de funcționare luminează intermitent.*

- > Opriți fotoliul de masaj la nivelul întrerupătorului principal, sub spătar.
- > Scoateți ștecărușul din priză

## Setări suplimentare, posibilități de utilizare

### Sistem de rabatare

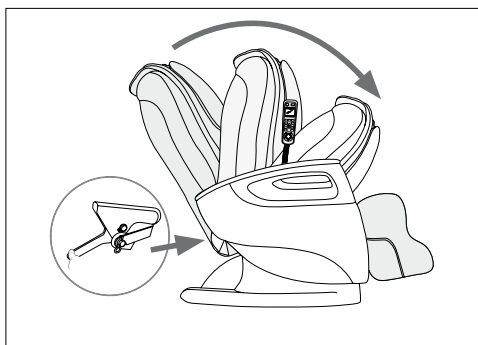

Pentru a depozita fotoliul de masaj cu economie de spațiu, este posibilă rabatarea acestuia.

- > Dezactivați comutatorul de mână cu ajutorul tastei Pornit/Oprit (⏻).  
*Fotoliul de masaj revine în poziția inițială.*
- > Imediat după atingerea poziției inițiale, opriți fotoliul de masaj cu ajutorul întrerupătorului principal
- > Scoateți ștecărușul din priză
- > Desfaceți mecanismul de blocare de pe partea din spate a spătarului
- > Apăsăți ușor spătarul către față, pe suprafața de șezut.  
În caz de necesitate, amplasați în prealabil perna pentru spate către spate, pe spătar

### Role pentru transport

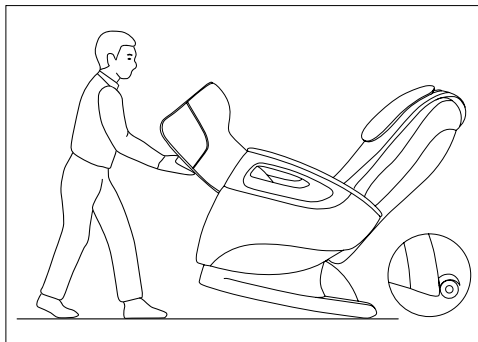

Fotoliul de masaj este prevăzut cu role pe partea din spate. Astfel se permite un transport mai simplu pe suprafețe plane. Atenție! Folosiți un suport pentru a nu vă deteriora pardoseala.

## 7. Îngrijire și depozitare

### ⚠️ Avertizare!

- Deconectați aparatul după fiecare utilizare și înainte de fiecare curățare cu ajutorul întrerupătorului principal.
- Scoateți ștecărușul din priză.

- > Ștergeți periodic fotoliul de masaj cu o lavetă uscată sau ușor umezită, care nu lasă scame.
- > Utilizați la fiecare 2-3 luni o lavetă curată pe care aplicați puțină soluție de întreținere a pielii sintetice și frecați fotoliul cu aceasta.
- > Ușcați ulterior fotoliul cu o lavetă curată, uscată.

*Pielea sintetică este sensibilă la grăsimi. Curățați fotoliul de masaj numai cu soluțiile indicate pentru întreținerea pielii sintetice.*

### 📌 Important!

- Curățați aparatul numai conform instrucțiunilor.
- Pătrunderea de lichide în aparat nu este permisă sub nicio formă.
- Nu utilizați detergenți care conțin solvenți.
- Nu utilizați agenți de curățare agresivi.  
Aceștia pot deteriora suprafața.

▷ Sistem de rabatare, a se vedea mai sus

## 8. Ce fac în cazul în care apar probleme?

Problemă	Cauză	Remediere
Zgomote de frecare în timpul funcționării.	Zgomotele sunt normale și sunt generate de motorul în funcțiune sau de rolele de masaj care se freacă de pernă.	Nu se impune adoptarea de măsuri.
Masajul nu poate fi pornit.	Ștecărul nu este conectat la priză.	> Introduceți ștecărul în priză.
	Fotoliul de masaj nu a fost pornit la nivelul întrerupătorului principal.	> Porniți fotoliul de masaj la nivelul întrerupătorului principal.
	Siguranța pentru fotoliul de masaj a întrerupt alimentarea cu energie electrică.	> În acest caz, vă rugăm să luați legătura cu departamentul nostru de serviciu pentru clienți.
Spătarul sau suportul pentru picioare nu pot fi ridicate sau coborâte.	Spătarul și/sau suportul pentru picioare sunt expuse la suprasarcină sau blocate.	> Îndepărtați obiectele care blochează aparatul.
Funcția de masaj se oprește în timpul funcționării.	S-a declanșat protecția împotriva supraîncălzirii.	> Opriți fotoliul de masaj și lăsați-l să se răcească timp de 30 de minute; porniți-l ulterior din nou.
	S-a atins durata maximă de funcționare.	

## 9. Date tehnice

Denumire produs	Fotoliu de masaj MC5000
Tensiune/frecvență de rețea	220-240 V ~ 50/60 Hz
Consum de energie	200 W
Dimensiune (în poziție orizontală)	Lungime 191 cm, lățime 73 cm, înălțime 64 cm
Greutate	netă 61 kg, cu ambalaj 76 kg
Capacitate portantă maximă	200 kg

## 10. Eliminarea ca deșeu

Respectați dispozițiile locale privind eliminarea materialelor. Eliminați aparatul conform prevederilor Directivei 2002/96/CE – WEEE (Waste Electrical and Electronic Equipment) privind aparatele electrice și electronice vechi.

Pentru întrebări suplimentare, adresați-vă autorității locale responsabile pentru eliminarea deșeurilor.



## 11. Garanție și service

Pentru lucrările de garanție sau service, vă rugăm să luați legătura cu departamentul de service competent din țara dumneavoastră.

Adresa este menționată în lista anexată de adrese.